

INSTALLATION DES DISQUES AULARI SUR PLANTEUR CASE1250, 1255 (12RGS, 16RGS)  
**AULARI'S FERTILIZER COULTERS INSTALLATION ON CASE1250, 1255 PLANTER (12ROWS, 16ROWS)**

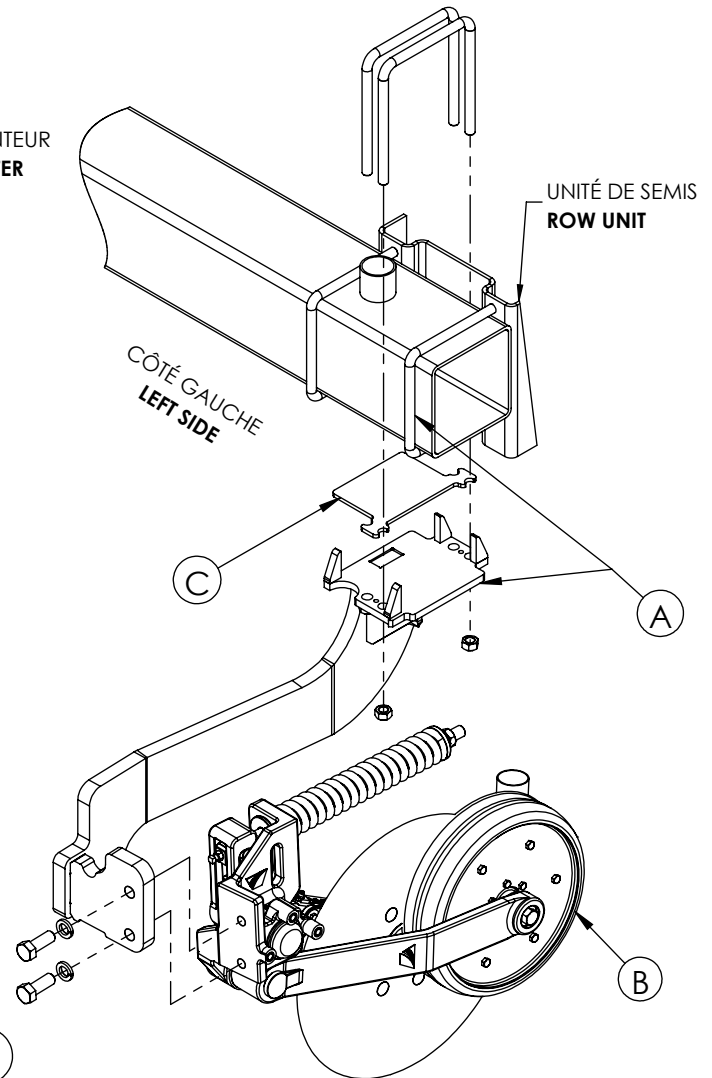
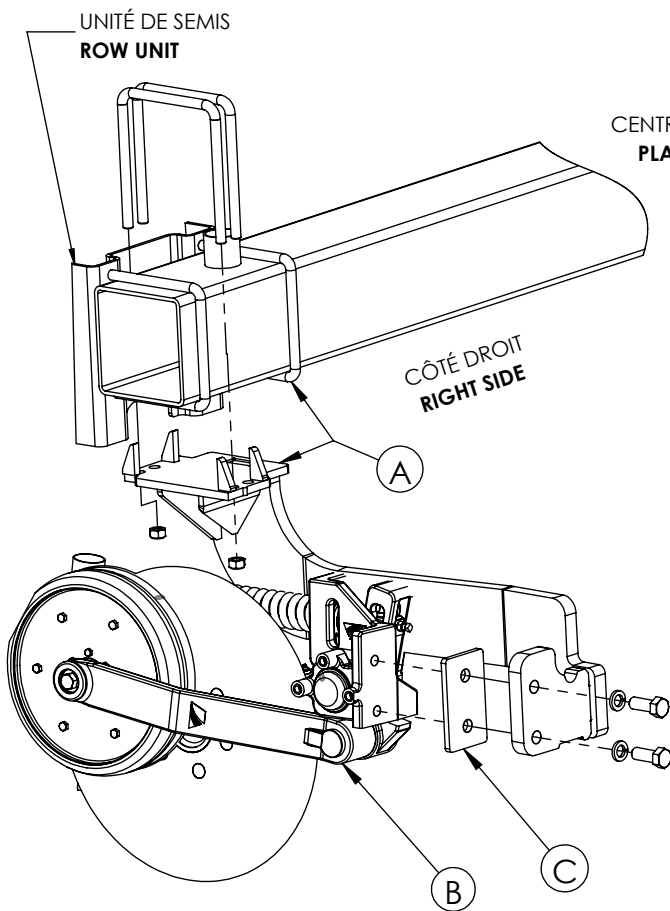

1

Installation des bras de disque droit:

- A. Bras appuyé sur les boulons en U intérieur de l'unité. (Engrais à 2in[5cm] vs semence)
- B. Installer les disques Aulari droits.
- C. Installer la cale fourni pour le rang#12 (12rgs) seulement.

**Right side coulters support installation:**

- A. **Arm mounting plate must be stick to inside unit's U-bolt. (Fertilizer at 2in[5cm] vs seed)**
- B. **Install right side coulters.**
- C. **Install the shim provided for row #12 (12rows) only.**

2

Installation des bras de disque gauche:

- A. Bras appuyé sur les boulons en U extérieur de l'unité. (Engrais à 3po[7.5cm] vs semence)
- B. Installer les disques Aulari gauches.
- C. Installer la cale fourni pour le rang#4 et #9(12rgs), #6 et #11 (16rgs) seulement.

**Left side coulters support installation:**

- A. **Arm mounting plate must be stick to outside unit's U-bolt.(Fertilizer at 3in[7.5cm] vs seed)**
- B. **Install left side coulters.**
- C. **Install the shim provided for row #4 and #9 (12rows), #6 and #11 (16rows) only.**

\*\*\*Si la position des disques (illustrée ci-dessus)n'est pas respectée, des bris majeurs peuvent survenir lors du repliage du planteur.\*\*\*

\*\*\*If the positioning of the coulters (above illustrated) is not respected, major breakdown can occur when folding planter.\*\*\*

3

\*Repositionner les moyeux des roues de portées du planter au trou le plus bas.

**\*Relocate the planter lifting wheels hubs at the lowest hole.**



4

Le planteur doit être de niveau ou l'avant sur-élevé.

**The planter must be level or the main frame have to be higher then the 7x7 beam.**



5

\*Ne pas utiliser les trous d'ajustement #4 et #5.  
**\*Do not use adjustments positions #4 et #5.**

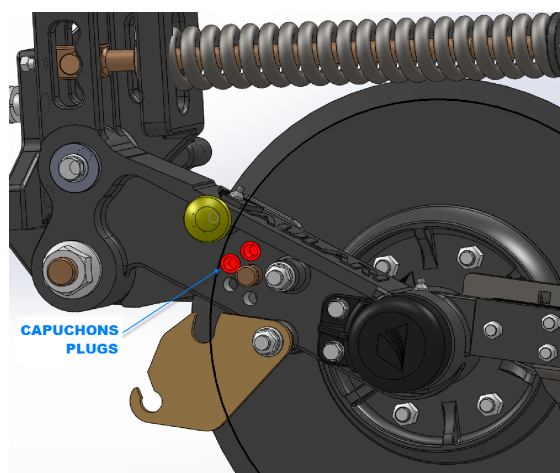

\*Garantie limité d'une saison

La garantie couvre les pièces seulement. Le garantie est non applicable si les bouchons des trous #4 et #5 sont enlevés ou endommagés. La garantie est non applicable si les roues du planteur ne sont pas positionnées aux trous les plus bas.

\*One season limited warranty

**Warranty is limited to the parts only. Warranty is not applicable if the plugs from holes # 4 and # 5 are removed or damaged. Warranty is not applicable if the planter wheels are not located at the lowest holes.**