

# PERGOLE BIOCLIMATICHE

*BIOCLIMATIC PERGOLAS / PERGOLAS BIOCLIMATIQUES  
PÉRGOLAS BIOCLIMÁTICAS / BIOKLIMATISCHE PERGOLEN*

INNOVATION  
AND NATURE

**BT**<sup>7</sup>  
Italian Outdoor



Nasciamo in Brianza, in Italia, più di settant'anni fa, dove cultura del progetto, cura del dettaglio e artigianalità diventano eccellenza. Innoviamo per anticipare i bisogni del mercato, proponendo nuove soluzioni, trasformando la tecnologia in comfort e affidabilità.

**Realizziamo soluzioni personalizzate**, pensate per integrarsi perfettamente con l'architettura, il paesaggio e lo stile di chi le vive. **BT è design che ispira**. È esperienza che dura nel tempo. È coraggio di immaginare. Perché l'outdoor è il nostro spazio. Da comprendere, vivere, firmare.

*We were founded in Brianza, Italy, over seventy years ago, where design culture, attention to detail, and craftsmanship become excellence. We innovate to anticipate market needs, introducing new solutions and turning technology into comfort and reliability.*

*Nous avons été fondés en Brianza, en Italie, il y a plus de soixante-dix ans, où la culture du design, l'attention au détail et le savoir-faire deviennent excellence. Nous innovons pour anticiper les besoins du marché, en introduisant de nouvelles solutions et en transformant la technologie en confort et en fiabilité.*

*Fuimos fundados en Brianza, Italia, hace más de setenta años, donde la cultura del diseño, la atención al detalle y la artesanía se convierten en excelencia. Innovamos para anticiparnos a las necesidades del mercado, introduciendo nuevas soluciones y transformando la tecnología en confort y fiabilidad.*

*Wir wurden vor über siebenzig Jahren in Brianza, Italien, gegründet, wo Designkultur, Liebe zum Detail und Handwerkskunst zu Exzellenz werden. Wir innovieren, um Marktbedürfnisse vorzusehen, führen neue Lösungen ein und verwandeln Technologie in Komfort und Zuverlässigkeit.*

*We create tailored solutions, designed to blend seamlessly with architecture, landscape, and the style of those who live them. BT is design that inspires. It's experience built to last. It's the courage to imagine. Because outdoor is our space, to understand it, live it, sign it.*

*Nous créons des solutions sur mesure, conçues pour s'intégrer harmonieusement à l'architecture, au paysage et au style de ceux qui les vivent. BT est un design qui inspire. C'est une expérience faite pour durer. C'est le courage d'imaginer. Parce que l'outdoor est notre espace, pour le comprendre, le vivre, le signer.*

*Creamos soluciones a medida, diseñadas para integrarse perfectamente con la arquitectura, el paisaje y el estilo de quienes las viven. BT es diseño que inspira. Es experiencia creada para durar. Es el valor de imaginar. Porque el outdoor es nuestro espacio, para comprenderlo, vivirlo, firmarlo.*

*Wir schaffen massgeschneiderte Lösungen, die sich nahtlos in Architektur, Landschaft und den Stil derer einfügen, die sie leben. BT ist Design, das inspiriert. Es ist eine Erfahrung, die Bestand hat. Es ist der Mut, sich etwas vorzustellen. Denn Outdoor ist unser Raum, um ihn zu verstehen, zu leben, zu prägen.*

**PERGOLE**  
**BIOCLIMATICHE,**  
A DAILY SPACE  
TO LIVE.





*Modern, harmonious, and functional design, elegant and minimal structures, scenic effects, versatility and uniqueness are characteristics of BT's Bioclimatic Pergolas, capable of ensuring the maximum usability of outdoor spaces. Custom made is an integral part of our company's DNA, the flagship of a design and production capacity index of inexhaustible vitality and continuous progress.*

*Design moderne, harmonieux et fonctionnel, structures élégantes et minimales, effets scénographiques, polyvalence et unicité sont les caractéristiques de las pergolas bioclimatiques de BT, pergolas capables de garantir une convivialité maximale des espaces extérieurs. Le sur-mesure fait partie intégrante du DNA de l'entreprise, capacité de conception et de production gage d'une vitalité inépuisable et d'un progrès continu.*

*Diseño moderno, armonioso y funcional, estructuras elegantes y minimalistas, efectos escenográficos, versatilidad y singularidad son las características de las bioclimáticas BT, pérgolas capaces de garantizar la máxima usabilidad de los espacios exteriores. La fabricación a medida es parte integrante del DNA de la empresa, capacidad de proyecto y producción que es indicio de vitalidad inagotable y de progreso continuo.*

*Modernes, harmonisches und funktionelles Design, elegante und minimale Strukturen, szenografische Effekte, Vielseitigkeit und Einzigartigkeit sind die Merkmale der Bioklimatischen der BT, Pergolen, die eine maximale Nutzbarkeit von Außenbereichen garantieren. Die Maßanfertigung ist ein fester Bestandteil der DNA des Unternehmens, das Symbol einer Design- und Produktionskapazität, die von einer unerschöpflichen Vitalität und einem kontinuierlichen Fortschritt zeugt.*

**Design** moderno, armonico e funzionale, strutture eleganti e minimali, effetti scenografici, versatilità e unicità sono caratteristiche delle Bioclimatiche BT, pergole capaci di garantire la massima fruibilità degli spazi outdoor.

Il **custom made** è parte integrante del DNA aziendale, fiore all'occhiello di una capacità progettuale e produttiva indice di inesauribile vitalità e continuo progresso.

# PERGOLE BIOCLIMATICHE

INDICE / INDEX / ÍNDICE

08



**PERGONEXT**

**R680  
R681  
R683**

22



**PERGOMOVE**

**R630  
R631  
R633**

36



**PERGOSPACE**

**R640  
R641  
R642**

52



**PERGOSKY**

**R608  
R618  
R619**



66



**R600**  
**PERGOKLIMA**

**R600 / R600 MAXI**  
**R601 / R601 MAXI**  
**R603 / R603 MAXI**

82



**R625**  
**PERGOKLIMA**

**R625**  
**R626**  
**R627**

94



**R620**  
**PERGOKLIMA**

**R620**  
**R621**  
**R623**

108

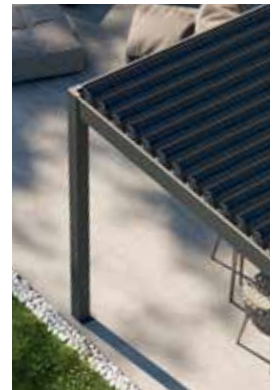

**PERGOEXE**

**R570**  
**R571**

# PERGONEXT

## AESTHETICS AND PERFORMANCE.

**Pergonext** è la sintesi perfetta tra armonia formale e innovazione: è una pergola bioclimatica con lamelle in alluminio retraibili e orientabili, a doppio movimento in grado di offrire la possibilità di scoprire la struttura creando uno spazio senza confini.

Volumi leggeri, versatilità e durabilità made in Italy: Pergonext ridefinisce l'architettura e il paesaggio circostante creando condizioni climatiche confortevoli in ogni stagione.

**Pergonext** is the perfect synthesis of formal harmony and innovation.

It is a bioclimatic pergola with retractable and orientable, double-movement aluminum slats that can offer the possibility of uncovering the pergola, creating a space without boundaries. Light volumes, versatility and durability made in Italy: Pergonext redefines architecture and the surrounding landscape by creating comfortable climatic conditions in every season.

**Pergonext** est la synthèse parfaite de l'harmonie formelle et de l'innovation.

Il s'agit d'une pergola bioclimatique avec des lames en aluminium rétractables et réglables avec un double mouvement qui offre la possibilité de découvrir la pergola, créant ainsi un espace sans limites. Volumes légers, polyvalence et durabilité made in Italy: Pergonext redéfinit l'architecture et le paysage environnant en créant des conditions climatiques confortables en toute saison.

**Pergonext** es la síntesis perfecta de armonía formal e innovación.

Es una pérgola bioclimática con lamas de aluminio retráctiles y orientables con doble movimiento que ofrece la posibilidad de abrir la pérgola, creando un espacio sin límites. Volúmenes ligeros, versatilidad y durabilidad made in Italy: Pergonext redefine la arquitectura y el paisaje circundante creando condiciones climáticas confortables en cada estación.

**Pergonext** ist die perfekte Synthese aus formaler Harmonie und Innovation.

Es handelt sich um eine bioklimatische Pergola mit einziehbaren und verstellbaren Aluminiumlamellen mit doppelter Bewegung, die die Möglichkeit bietet, die Pergola aufzudecken und einen Raum ohne Grenzen zu schaffen.

Leichte Volumen, Vielseitigkeit und Langlebigkeit made in Italy: Pergonext definiert die Architektur und die umgebende Landschaft neu, indem es zu jeder Jahreszeit angenehme klimatische Bedingungen schafft.



PERGONEXT R680





PERGONEXT R680



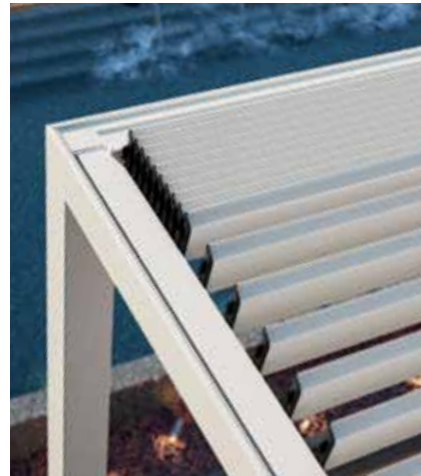





# PERGONEXT

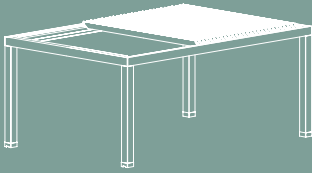

R680

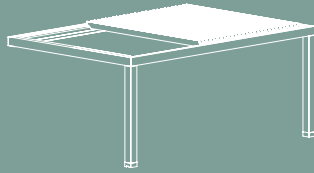

R681

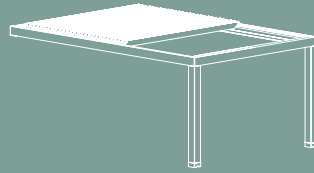

R681



R683

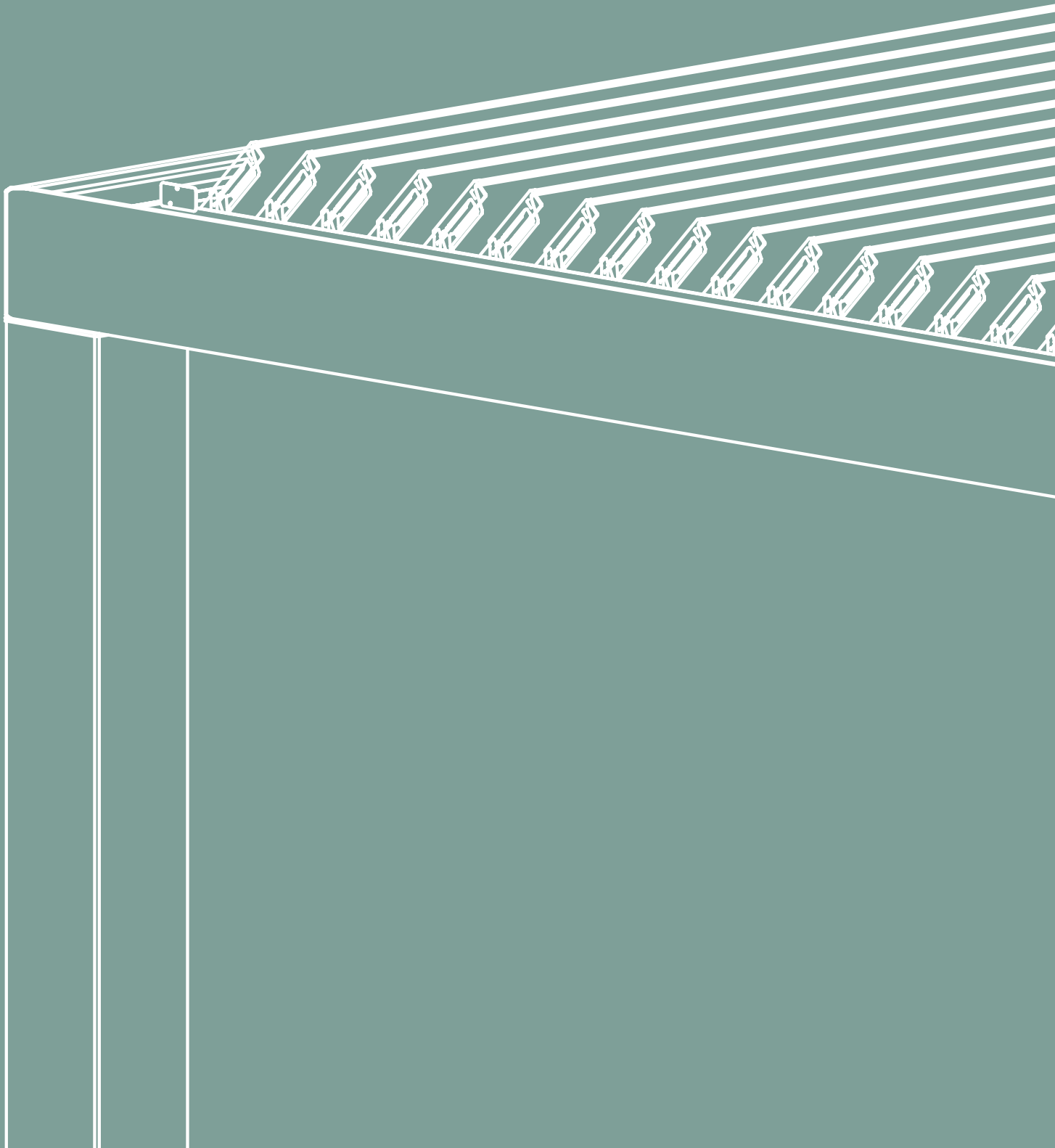

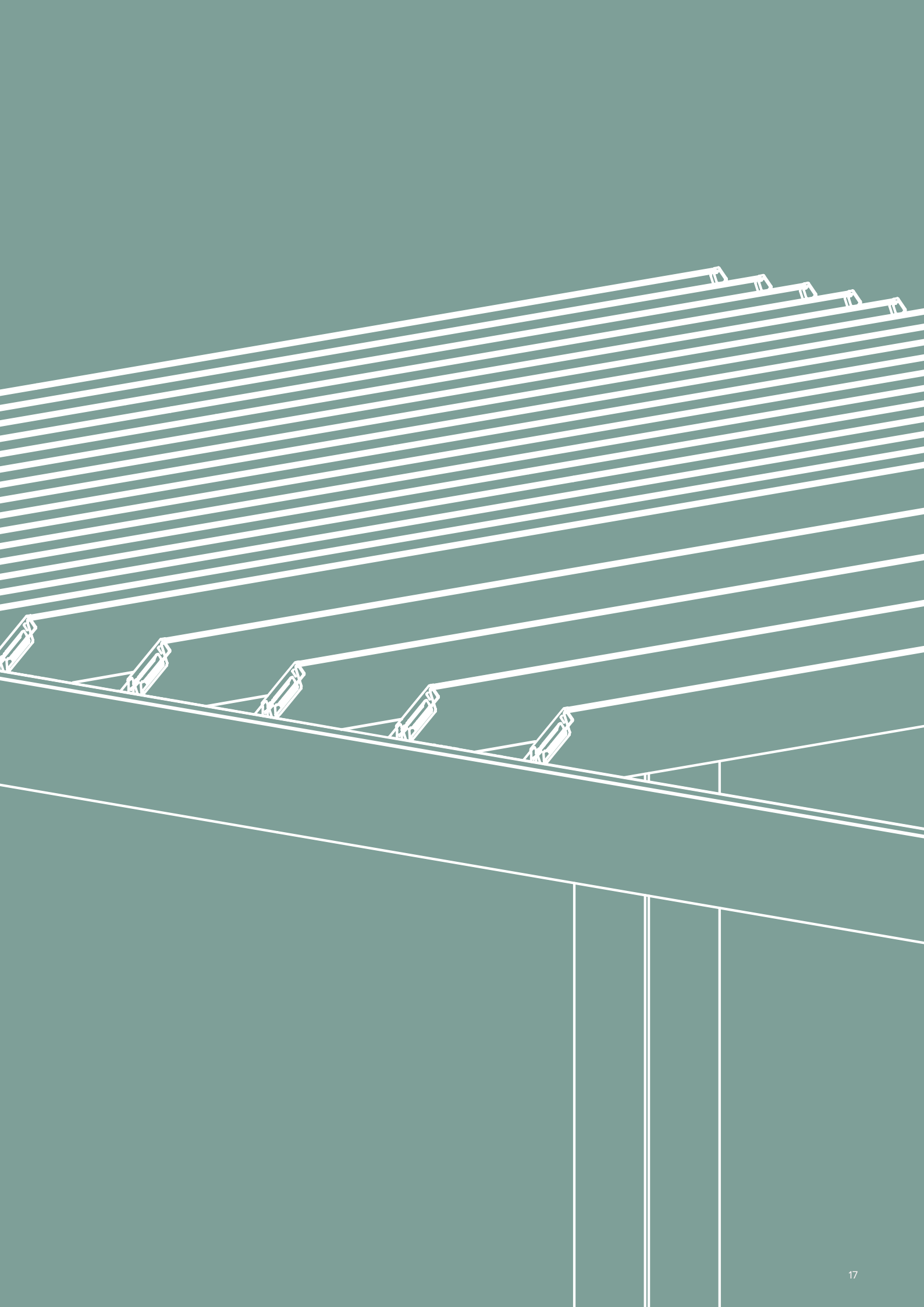

**CARATTERISTICHE**

FEATURES / CARACTÉRISTIQUES / CARACTERÍSTICAS / EIGENSCHAFTEN



La struttura è dotata di 2 motori indipendenti per la gestione del sistema di impacchettamento e la rotazione delle lamelle.

*The structure is equipped with 2 independent motors to manage the packing system and the rotation of blades.*

*La structure est équipée de 2 moteurs indépendants pour la gestion du système du repliage et la rotation des lames.*

*La estructura está equipada con 2 motores independientes para gestionar el empaquetado y la rotación de las lamas.*

*Die Struktur ist ausgestattet mit 2 unabhängigen Motoren für die Führung der Wickels und der Drehung der Lamellen.*



20x21,5 cm Gronda perimetrale con raccolta acqua integrata nei montanti.

*Perimeter water drain profile with integrated water collection in the poles.*

*Gouttière périmétrique avec récupération d'eau intégrée dans les poteaux.*

*Canalón perimetral con desague en los pilares.*

*Umfangsrinne mit in den Stützen integrierter Wasserauffangvorrichtung.*



Copertura a lamelle in alluminio da L 22,8 cm x H 5,2 cm orientabili da 0° a 70°, complete di guarnizioni e gronde scarico acqua laterale.

*Roof made of aluminium blades W 22,8 cm x H 5,2 cm adjustable from 0° to 70°, complete with gaskets and perimeter gutters.*

*Couverture à lames en aluminium L 22,8 cm x H 5,2 cm orientables de 0° à 70°, complète de joints et de gouttières latérales d'évacuation des eaux.*

*Cobertura con lamas de aluminio de L 22,8 cm x H 5,2 cm que se orientan de 0° a 70°, completas con juntas y canalones de desague laterales.*

*Aluminium-Lamellenabdeckung B 22,8 cm x H 5,2 cm verstellbar von 0° bis 70°, komplett mit Dichtungen und seitlicher Wasserablauftrinne.*



Peso medio

*Medium weight*

*Poids moyen*

*Peso medio*

*Durchschnittliches Gewicht*

**IMPACCHETTAMENTO**

PACKING / REPLIAGE / EMPAQUETADO / VERPACKEN

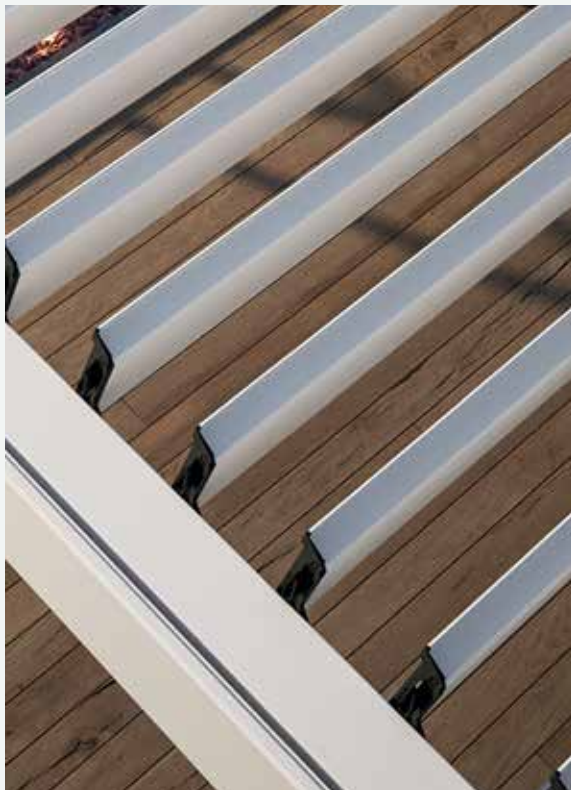

In base all'impacchettamento delle lamelle, la struttura, offre protezione totale o parziale dal sole, una perfetta climatizzazione, e un sicuro riparo dalla pioggia divenendo uno spazio da vivere sempre.

*According to blades orientation, the structure will offer total or partial protection from the sun, perfect air conditioning, and a safe shelter from the rain, becoming a space always enjoyable.*

*Basée sur le repliage des lames, cette structure offre une protection totale ou partielle contre le soleil, une climatisation parfaite et un abri sûr contre la pluie, devenant un espace à vivre en permanence.*

*Basándose en el empaquetado de las lamas, la estructura ofrece una protección total o parcial del sol, una climatización perfecta, y refugio seguro contra la lluvia convirtiéndose en un espacio para ser vivido en todo momento.*

*Je nach Verpacken der Lamellen bietet die Struktur einen vollständigen oder teilweisen Schutz vor der Sonne, eine perfekte Klimatisierung und einen sicheren Schutz vor Regen und wird so zu einem Raum, in dem man jederzeit leben kann.*

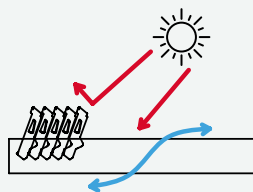
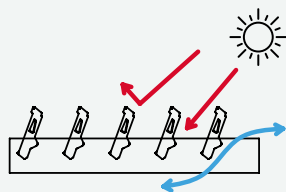
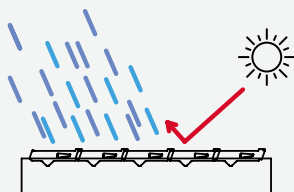

## STRUTTURA AUTOPORTANTE

SELF SUPPORTING STRUCTURE / STRUCTURE AUTOPORTANTE / ESTRUCTURA AUTOPORTANTE / SELBSTTRAGENDE STRUKTUR

**L**  
100 >>> 450 cm

**S**  
125 >>> 605 cm

**H**  
20 >>> 34 cm

**H<sub>1</sub>**  
220 >>> 300 cm

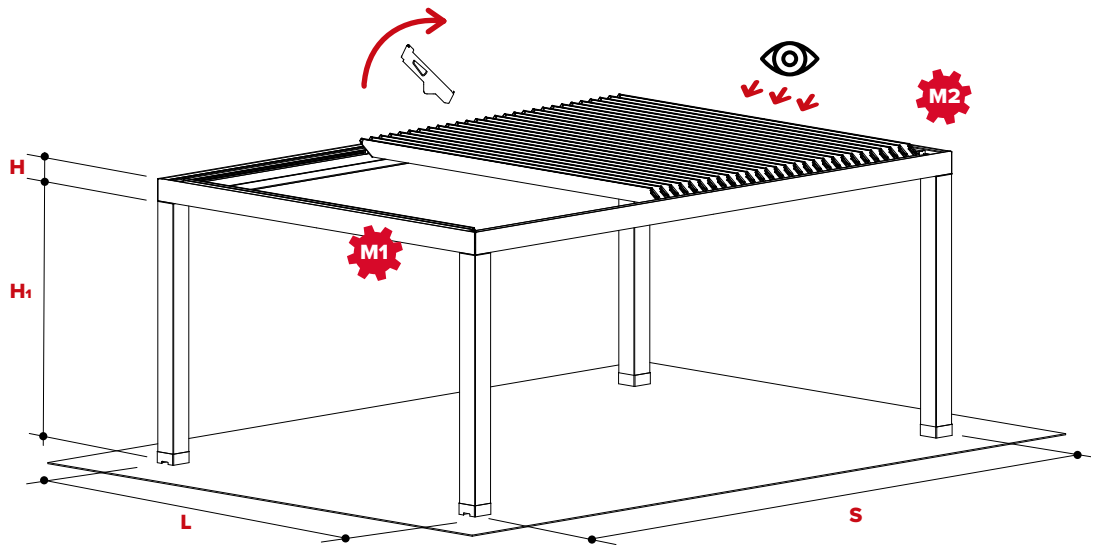

Punto di vista.  
Vista sempre posteriore  
alle lame.

Point of view.  
Always back view blades.  
Point de vue.  
Vue arrière des lames toujours  
Punto de vista.  
Siempre visto detras de las lamas.  
Blickwinkel.  
Blick immer hinter die Lamellen.



Senso di apertura lamelle.

Opening blades direction.  
Sens d'ouverture de la lame.  
Dirección de apertura  
de las lamas.  
Öffnungsrichtung der Lamellen.

**L**  
Larghezza  
Width  
Largeur  
Ancho  
Breite

**S**  
Sporgenza  
Projection  
Avancée  
Salida  
Ausladung

**H**  
Altezza  
perimetrale  
Perimetric height  
Hauteur du périmètre  
Altura del perímetro  
Höhe des Perimeters

**H<sub>1</sub>**  
Altezza  
piantana  
Pole height  
Hauteur du poteau  
Altura de los pilares  
Höhe der Stütze

**M1**  
Motore 1  
Rotazione lamelle  
Motor 1 - rotation blades  
Moteur 1 - rotation lamelles  
Motor 1 - rotación de las lamas  
Motor 1 - Drehung Lamellen

**M2**  
Motore 2  
Impacchettamento lamelle  
Motor 2 - packaging blades.  
Moteur 2 - emballage lamelles  
Motor 2 - empaquetado de las lamas  
Motor 2 - Verpackung Lamellen

## CONFIGURAZIONI

CONFIGURATIONS / CONFIGURATION / CONFIGURACIONES / KONFIGURATIONEN

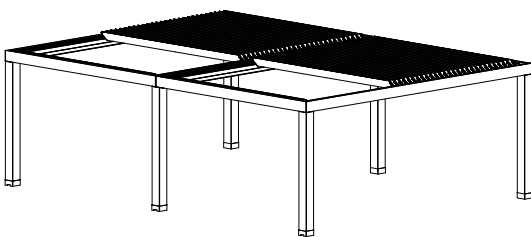

### Affiancamento Laterale

Lateral Adjoining  
Positionnement latéral  
Yuxtaposición lateral  
Seitliche Aneinanderstellung

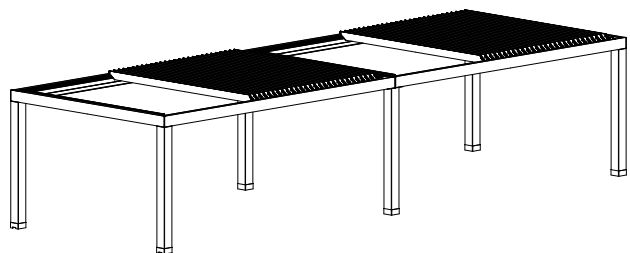

### Affiancamento Frontale

Frontal Adjoining  
Positionnement frontal  
Yuxtaposición frontal  
Vordere Aneinanderstellung

**GRONDA ADDOSSATA A PARETE**

WALL INSTALLATION GUTTER / GOUTTIÈRE FIXÉE AU MUR / CANALON CONTRE PARED / AN DIE WAND MONTIERTE TRAUFE

**LAME PARALLELE AL MURO**

BLADES PARALLEL TO THE WALL  
LAMES PARALLELES AU MUR  
LAMAS PARALELAS A LA PARED  
LAMELLEN PARALLEL ZUR WAND

**L**  
100 >>> 450 cm

**S**  
125 >>> 605 cm

**H**  
20 >>> 34 cm

**H<sub>1</sub>**  
220 >>> 300 cm

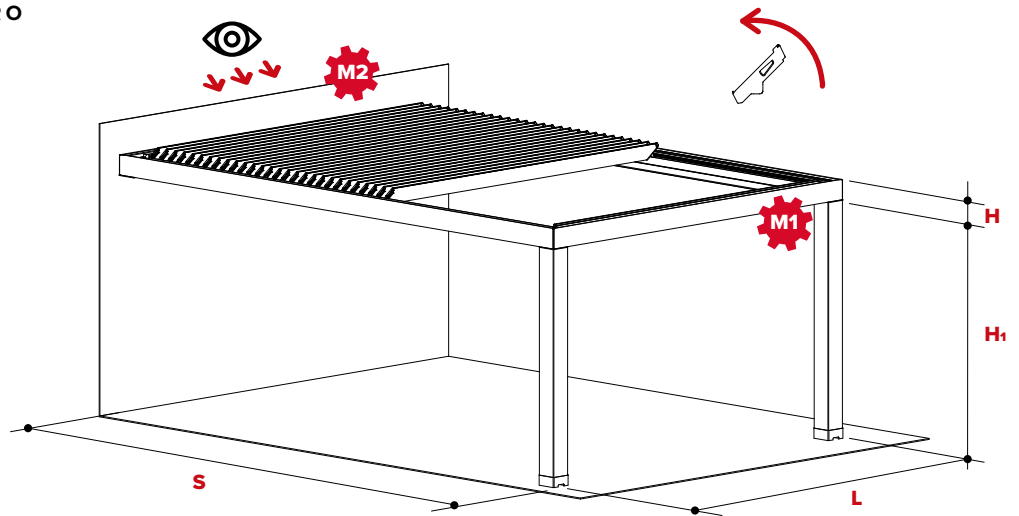

**LAME PERPENDICOLARI AL MURO**

BLADES PERPENDICULAR TO THE WALL  
LAMES PERPENDICULAIRES AU MUR  
LAMAS PERPENDICULARES A LA PARED  
LAMELLEN SENKRECHT ZUR WAND

**L**  
100 >>> 450 cm

**S**  
125 >>> 605 cm

**H**  
20 >>> 34 cm

**H<sub>1</sub>**  
220 >>> 300 cm

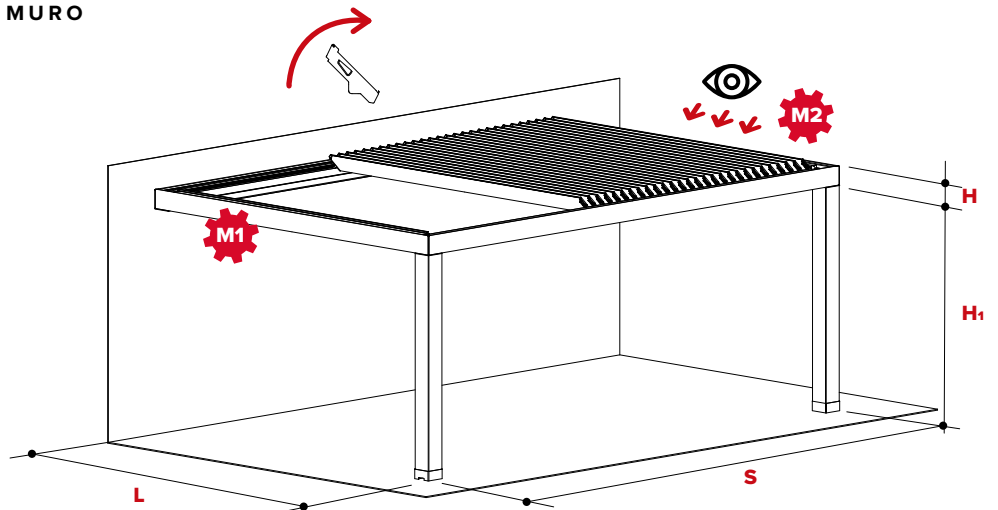

**CONFIGURAZIONI**

CONFIGURATIONS / CONFIGURATION / CONFIGURACIONES / KONFIGURATIONEN

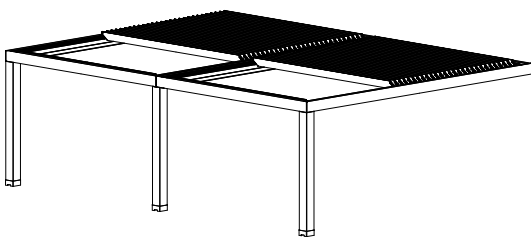

**Affiancamento Laterale**

Lateral Adjoining  
Positionnement latéral  
Yuxtaposición lateral  
Seitliche Aneinanderstellung

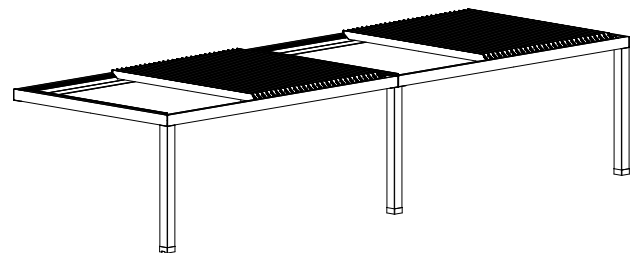

**Affiancamento Frontale**

Frontal Adjoining  
Positionnement frontal  
Yuxtaposición frontal  
Vordere Aneinanderstellung

**SENZA PIANTANE**

WITHOUT POLES / SANS POTEAUX / SIN PILARES / OHNE STÜTZEN

**L**  
100 >>> 450 cm

**S**  
125 >>> 605 cm

**H**  
20 >>> 34 cm

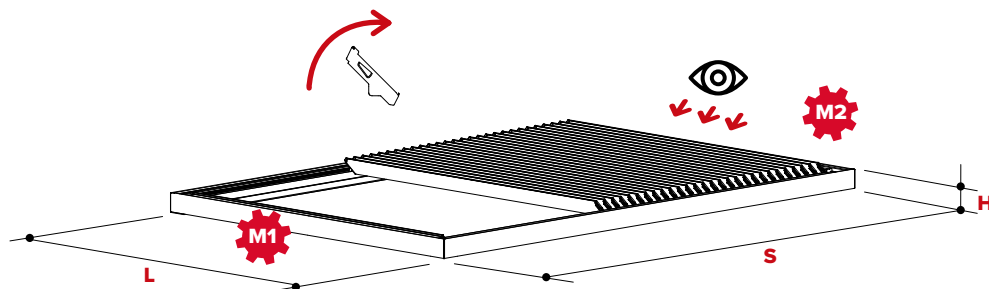

**CONFIGURAZIONI**

CONFIGURATIONS / CONFIGURATION / CONFIGURACIONES / KONFIGURATIONEN

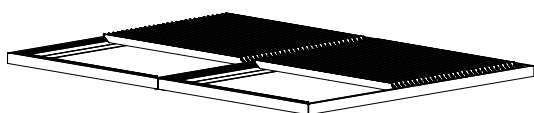

**Affiancamento Laterale**

Lateral Adjoining  
Positionnement latéral  
Yuxtaposición lateral  
Seitliche Aneinanderstellung

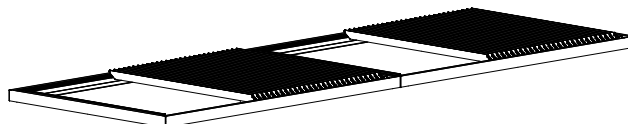

**Affiancamento Frontale**

Frontal Adjoining  
Positionnement frontal  
Yuxtaposición frontal  
Vordere Aneinanderstellung

# PERGOMOVE

## A NEW SCENERY, EVERYTIME.

Panorami allargati, cieli infiniti, luce naturale e clima confortevole: **Pergomove** rivoluziona il modo di concepire l'outdoor. Le lamelle in alluminio della copertura sono retraibili e si impacchettano su un lato della Pergola, scoprendola completamente. Il loro funzionamento è regolato da un motore controllato dal telecomando o da una comoda App. Un semplice gesto permette così, di vivere un'esperienza immersiva all'aria aperta, godendo della natura e del panorama, in ogni stagione, h.24.

*Expanded views, endless skies, natural light, and comfortable climate: **Pergomove** revolutionizes the way we think about the outdoors. The aluminum blades of the covering are retractable and pack up on one side of the Pergola, uncovering it completely. Their operation is regulated by a motor controlled by remote control or a convenient App. A simple gesture thus allows, an immersive experience in the open air, enjoying nature and the view, in every season, h.24.*

*Des panoramas plus larges, des ciels sans fin, une lumière naturelle et un climat confortable: **Pergomove** révolutionne la façon de concevoir l'extérieur. Les lames en aluminium de la couverture sont retractables et se replient sur un côté de la Pergola, la dévoilant complètement. Leur fonctionnement est régulé par un moteur commandé par la télécommande ou par une application pratique. Un geste simple permet ainsi de vivre une expérience immersive en plein air, profitant de la nature et du panorama, en toute saison, 24h/24.*

*Panorámicas más amplias, cielos infinitos, luz natural y un clima confortable: **Pergomove** revoluciona la forma de concebir el aire libre. Las lamas de aluminio del techo son retráctiles y se pliegan por un lado de la Pérgola, dejándola al descubierto por completo. Su funcionamiento está regulado con motor controlado por mando a distancia o por una cómoda App. Un simple gesto le permite vivir una experiencia inmersiva al aire libre, disfrutando de la naturaleza y el panorama, en todas las estaciones, las 24 horas del día.*

*Weite Ausblicke, endlose Himmel, natürliches Licht und ein angenehmes Klima: **Pergomove** revolutioniert die Art und Weise, wie man sich den Außenbereich vorstellt. Die Aluminiumlamellen des Vordachs sind einziehbar und lassen sich auf einer Seite der Pergola zusammenklappen, so dass sie vollständig freigelegt wird. Ihr Betrieb wird durch einen Motor geregelt, der über eine Fernbedienung oder eine praktische App gesteuert wird. Eine einfache Geste ermöglicht so ein intensives Outdoor-Erlebnis, bei dem man die Natur und das Panorama zu jeder Jahreszeit genießen kann, h.24.*















# PERGOMOVE

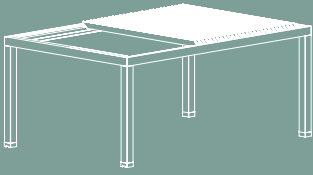

R630

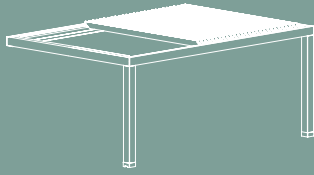

R631

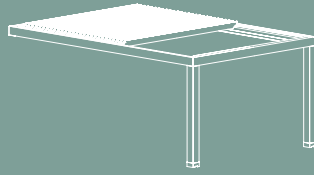

R631



R633

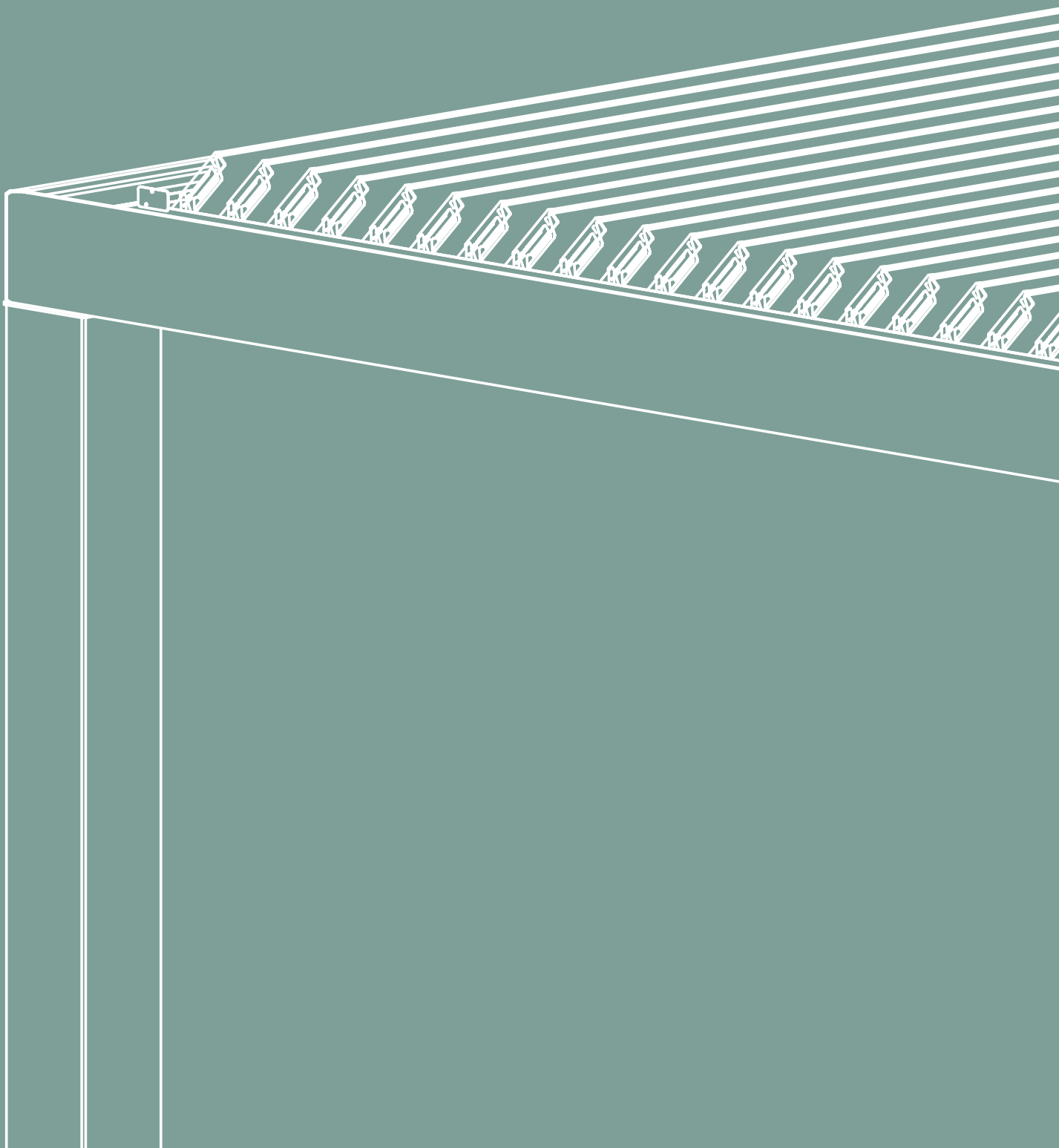

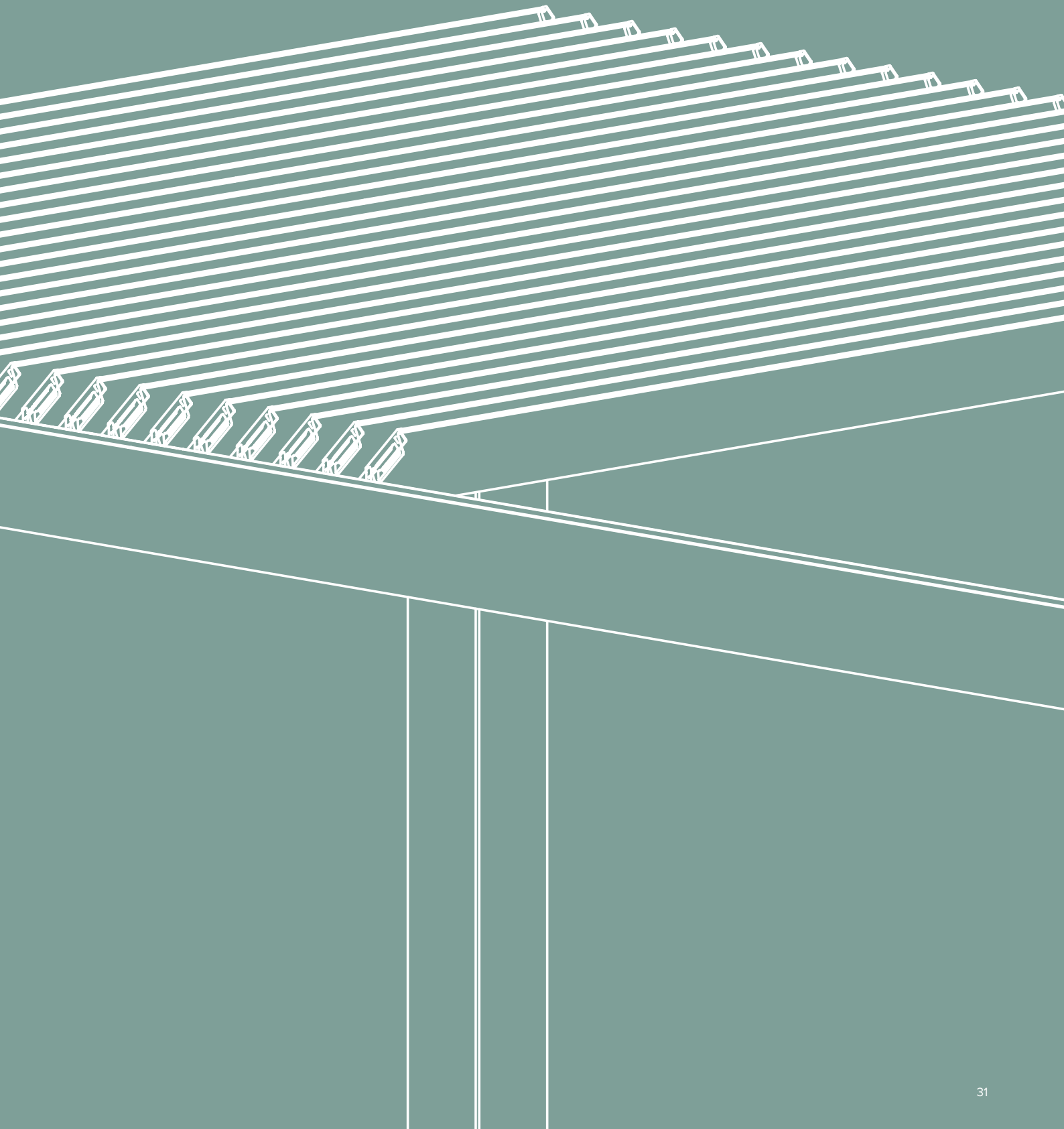

**CARATTERISTICHE**

FEATURES / CARACTÉRISTIQUES / CARACTERÍSTICAS / EIGENSCHAFTEN



20x21,5 cm  
Gronda perimetrale  
con raccolta acqua  
integrata nei montanti.

*Perimeter water drain profile  
with integrated water collection  
in the poles.*

*Gouttière périmétrique avec  
récupération d'eau intégrée dans  
les poteaux.*

*Canalón perimetrales con  
desague en los pilares.*

*Umfangsrinne mit in  
den Stützen integrierter  
Wasserauffangvorrichtung.*



Copertura a lamelle in alluminio da L 22,5 cm x H 4 cm orientabili da 0° a 69°, complete di guarnizioni e gronde scarico acqua laterale.

*Roof made of aluminium blades W 22,5 cm x H 4 cm adjustable from 0° to 69°, complete with gaskets and perimeter gutters.*

*Couverture à lames en aluminium L 22,5 cm x H 4 cm orientables de 0° à 69°, complète de joints et de gouttières latérales d'évacuation des eaux.*

*Cobertura con lamas de aluminio de L 22,5 cm x H 4 cm qui se orientan de 0° a 69°, completa con juntas y canalones de desague laterales.*

*Aluminium-Lamellenabdeckung B 22,5 cm x H 4 cm verstellbar von 0° bis 69°, komplett mit Dichtungen und seitlicher Wasserablafrinne.*



Peso medio

*Medium weight*

*Poids moyen*

*Peso medio*

*Durchschnittliches  
Gewicht*

**IMPACCHETTAMENTO**

PACKING / REPLIAGE / EMPAQUETADO / VERPACKEN



In base all'impacchettamento delle lamelle, la struttura, offre protezione totale o parziale dal sole, una perfetta climatizzazione, e un sicuro riparo dalla pioggia divenendo uno spazio da vivere sempre.

*According to blades orientation, the structure will offer total or partial protection from the sun, perfect air conditioning, and a safe shelter from the rain, becoming a space always enjoyable.*

*Basée sur le repliage des lames, cette structure offre une protection totale ou partielle contre le soleil, une climatisation parfaite et un abri sûr contre la pluie, devenant un espace à vivre en permanence.*

*Basándose en el empaquetado de las lamas, la estructura ofrece una protección total o parcial del sol, una climatización perfecta, y refugio seguro contra la lluvia convirtiéndose en un espacio para ser vivido en todo momento.*

*Je nach Verpacken der Lamellen bietet die Struktur einen vollständigen oder teilweisen Schutz vor der Sonne, eine perfekte Klimatisierung und einen sicheren Schutz vor Regen und wird so zu einem Raum, in dem man jederzeit leben kann.*

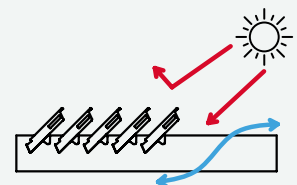
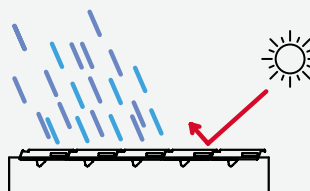

## STRUTTURA AUTOPORTANTE

SELF SUPPORTING STRUCTURE / STRUCTURE AUTOPORTANTE / ESTRUCTURA AUTOPORTANTE / SELBSTTRAGENDE STRUKTUR

**L**  
100 >>> 450 cm

**S**  
100 >>> 600 cm

**H**  
20 >>> 31 cm

**H<sub>i</sub>**  
220 >>> 300 cm

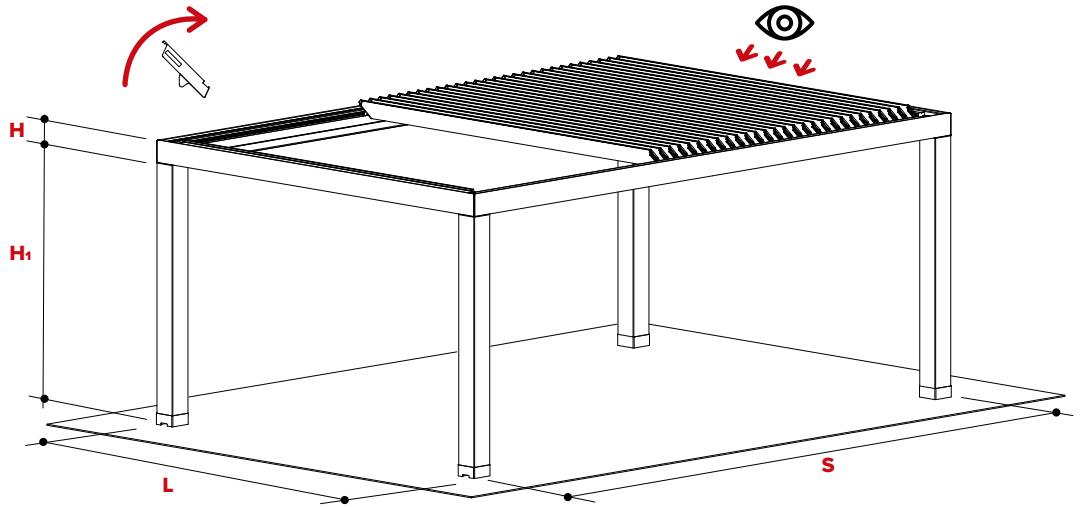

Punto di vista.  
Vista sempre posteriore alle lame.

Point of view.  
Always back view blades.  
Point de vue.  
Vue arrière des lames toujours.  
Punto de vista.  
Siempre visto detras de las lamas.  
Blickwinkel.  
Blick immer hinter die Lamellen.

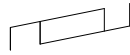

Senso di apertura lamelle.

Opening blades direction.  
Sens d'ouverture de la lame.  
Dirección de apertura de las lamas.  
Öffnungsrichtung der Lamellen.

**L**

Larghezza

Width  
Largeur  
Ancho  
Breite

**S**

Sporgenza

Projection  
Avancée  
Salida  
Ausladung

**H**

Altezza perimetrale

Perimetric height  
Hauteur du périmètre  
Altura del perímetro  
Höhe des Perimeters

**H<sub>i</sub>**

Altezza piantana

Pole height  
Hauteur du poteau  
Altura de los pilares  
Höhe der Stütze

## CONFIGURAZIONI

CONFIGURATIONS / CONFIGURATION / CONFIGURACIONES / KONFIGURATIONEN

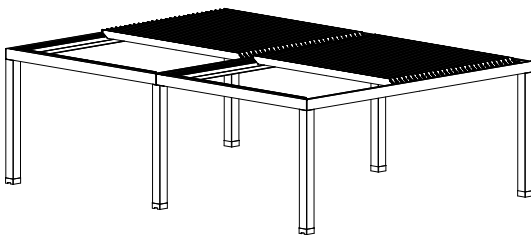

### Affiancamento Laterale

Lateral Adjoining  
Positionnement latéral  
Yuxtaposición lateral  
Seitliche Aneinanderstellung

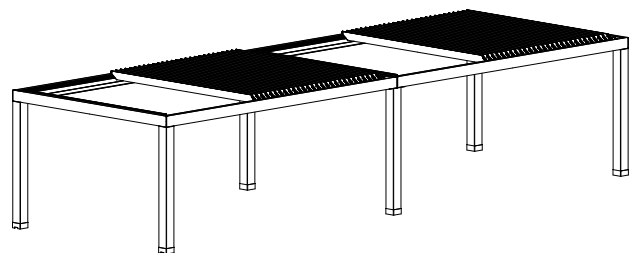

### Affiancamento Frontale

Frontal Adjoining  
Positionnement frontal  
Yuxtaposición frontal  
Vordere Aneinanderstellung

**GRONDA ADDOSSATA A PARETE**

WALL INSTALLATION GUTTER / GOUTTIÈRE FIXÉE AU MUR / CANALON CONTRE PARED / AN DIE WAND MONTIERTE TRAUFE

**LAME PARALLELE AL MURO**

BLADES PARALLEL TO THE WALL  
LAMES PARALLELES AU MUR  
LAMAS PARALELAS A LA PARED  
LAMELLEN PARALLEL ZUR WAND

**L**  
100 >>> 450 cm

**S**  
100 >>> 600 cm

**H**  
20 >>> 31 cm

**H<sub>1</sub>**  
220 >>> 300 cm

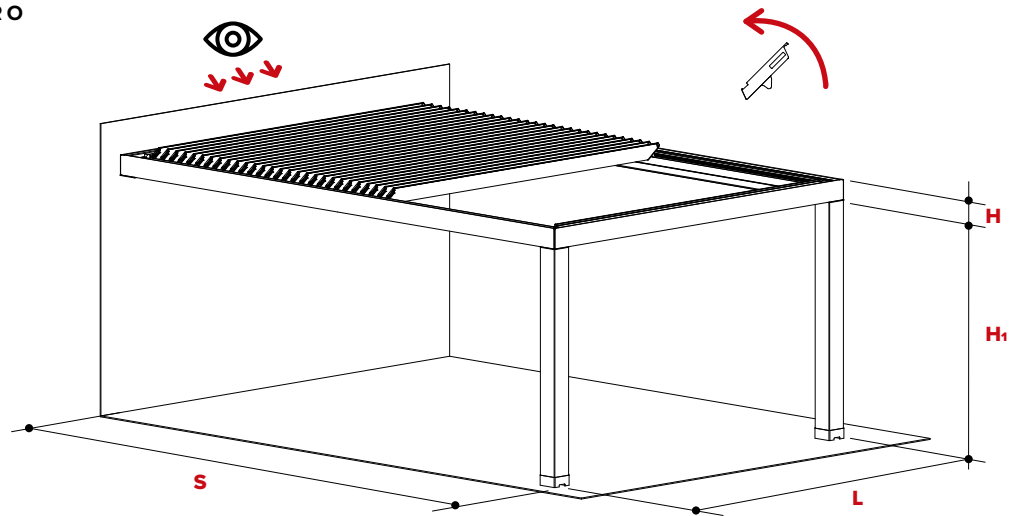

**LAME PERPENDICOLARI AL MURO**

BLADES PERPENDICULAR TO THE WALL  
LAMES PERPENDICULAIRES AU MUR  
LAMAS PERPENDICULARES A LA PARED  
LAMELLEN SENKRECHT ZUR WAND

**L**  
100 >>> 450 cm

**S**  
100 >>> 600 cm

**H**  
20 >>> 31 cm

**H<sub>1</sub>**  
220 >>> 300 cm

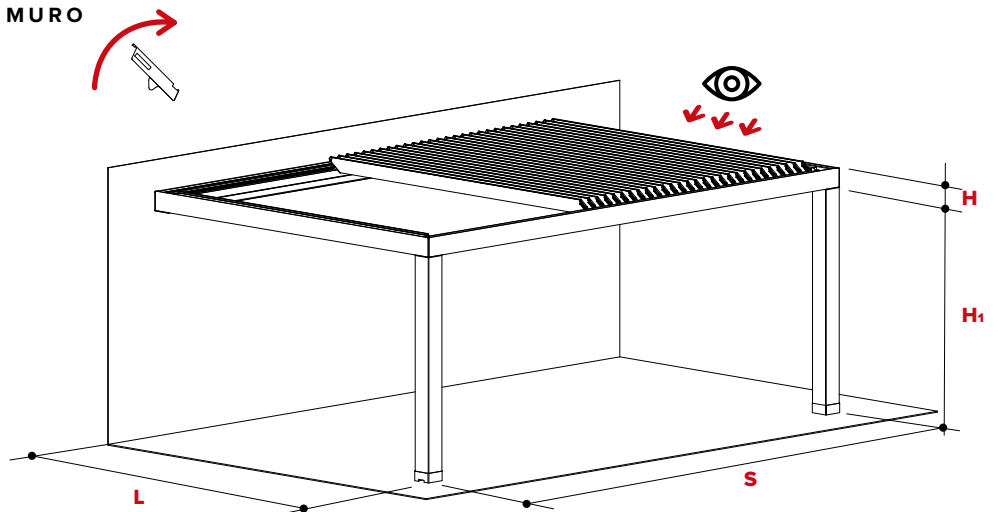

**CONFIGURAZIONI**

CONFIGURATIONS / CONFIGURATION / CONFIGURACIONES / KONFIGURATIONEN

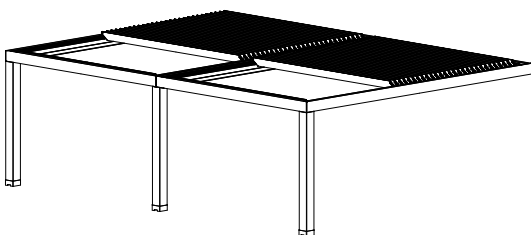

**Affiancamento Laterale**

Lateral Adjoining  
Positionnement latéral  
Yuxtaposición lateral  
Seitliche Aneinanderstellung

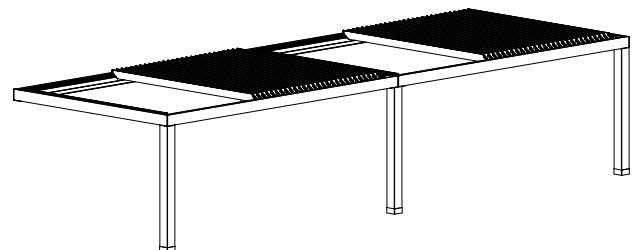

**Affiancamento Frontale**

Frontal Adjoining  
Positionnement frontal  
Yuxtaposición frontal  
Vordere Aneinanderstellung

**SENZA PIANTANE**

WITHOUT POLES / SANS POTEAUX / SIN PILARES / OHNE STÜTZEN

**L**  
100 >>> 450 cm

**S**  
100 >>> 600 cm

**H**  
20 >>> 31 cm

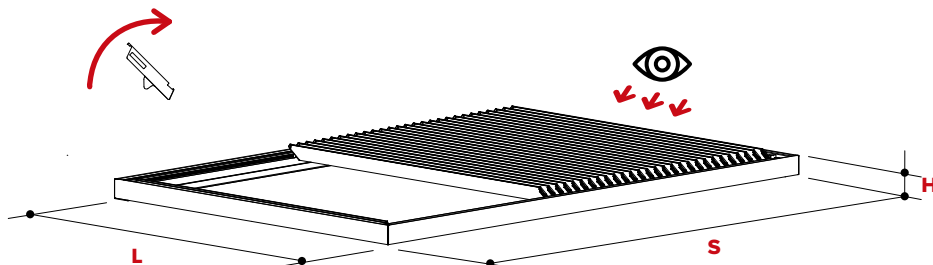

**CONFIGURAZIONI**

CONFIGURATIONS / CONFIGURATION / CONFIGURACIONES / KONFIGURATIONEN

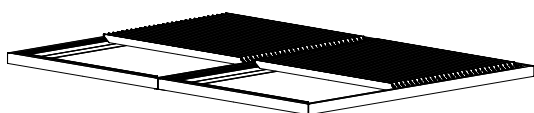

**Affiancamento Laterale**

Lateral Adjoining  
Positionnement latéral  
Yuxtaposición lateral  
Seitliche Aneinanderstellung

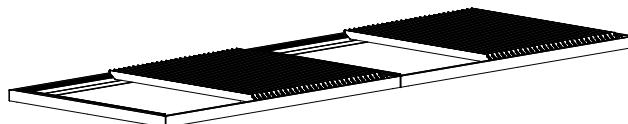

**Affiancamento Frontale**

Frontal Adjoining  
Positionnement frontal  
Yuxtaposición frontal  
Vordere Aneinanderstellung

# PERGOSPACE

## THE SYNTHESIS BETWEEN SPACE AND LIGHT.

Natura e design entrano in relazione, con **Pergospace** nasce un nuovo dialogo quotidiano tra indoor e outdoor.

Le lamelle in alluminio orientabili da 0° a 140° hanno valore estetico e funzionale: modulano la luce creando nuove atmosfere, e proteggono da caldo, freddo, vento e pioggia assicurando comfort termico 365 giorni all'anno.

La gronda perimetrale integrata nei montanti, non solo permette la raccolta dell'acqua, ma nasconde il sistema tuttovetro integrato e le chiusure zip a scomparsa.

*Nature and design come into relationship, with **Pergospace** a new daily dialogue between indoor and outdoor is born.*

*The aluminum blades that can be oriented from 0° to 140° have aesthetic and functional value: they modulate light, creating new atmospheres, and protect against heat, cold, wind and rain, ensuring thermal comfort 365 days a year.*

*The perimeter gutter, integrated into the poles, not only allows water collection, but also conceals the integrated all-glass system and concealed zip vertical blinds.*

*Nature et design entrent en relation, avec **Pergospace** naît un nouveau dialogue quotidien entre intérieur et extérieur.*

*Les lames en aluminium orientables de 0° à 140° ont une valeur esthétique et fonctionnelle: elles modulent la lumière en créant de nouvelles ambiances, et protègent de la chaleur, du froid, du vent et de la pluie, assurant un confort thermique 365 jours par an.*

*La gouttière périmétrique intégrée dans les montants permet de décharger la pluie et elle cache le système tout verre intégré et les fermetures zip latéraux au même temps.*

*Naturaleza y diseño entran en relación, con **Pergospace** nace un nuevo diálogo entre el interior y el exterior.*

*Las lamas de aluminio orientables de 0° a 140° tienen un valor estético y funcional: modulan la luz creando nuevos ambientes, y protegen del calor, el frío, el viento y la lluvia, asegurando el confort térmico los 365 días del año.*

*El canalón perimetral integrado en los montantes no solo permite la recogida de agua, el oculta también el sistema de cristal integrado y los cierres zip verticales.*

*Natur und Design kommen zusammen, mit **Pergospace** entsteht ein neuer täglicher Dialog zwischen drinnen und draußen.*

*Die von 0° bis 140° verstellbaren Aluminiumlamellen haben einen ästhetischen und funktionalen Wert: Sie modulieren das Licht und schaffen neue Atmosphären, schützen vor Hitze, Kälte, Wind und Regen und sorgen für thermischen Komfort an 365 Tagen im Jahr. Die in die Stützen integrierte Rinne ermöglicht nicht nur das Auffangen von Wasser, sondern verbirgt auch das integrierte Ganzglassystem und das ZIP-System.*



















# PERGOSPACE

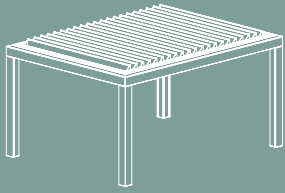

R640

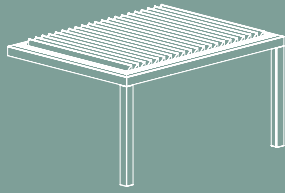

R641

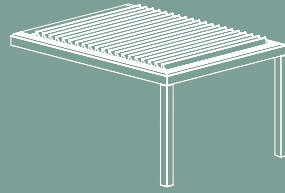

R642

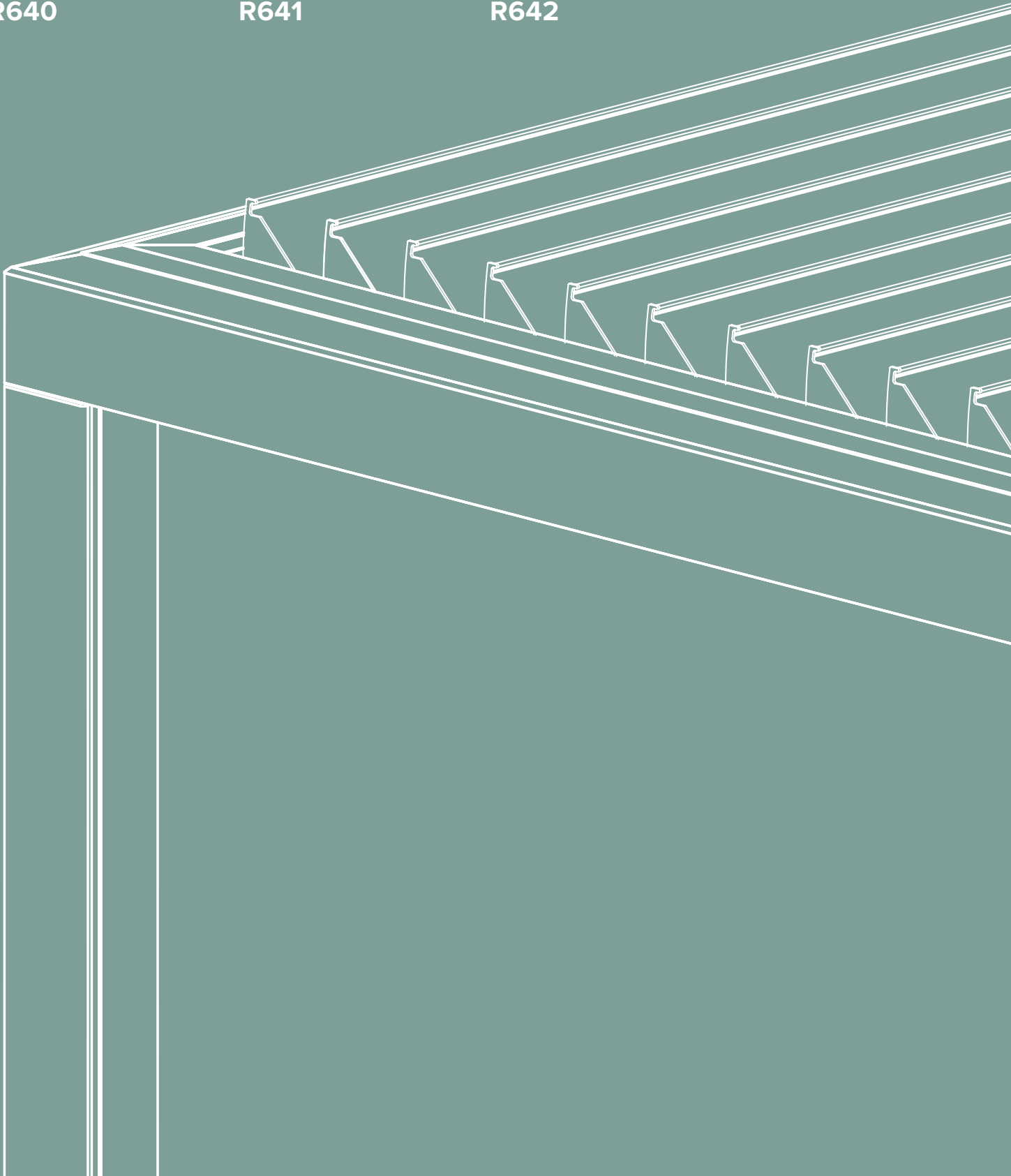

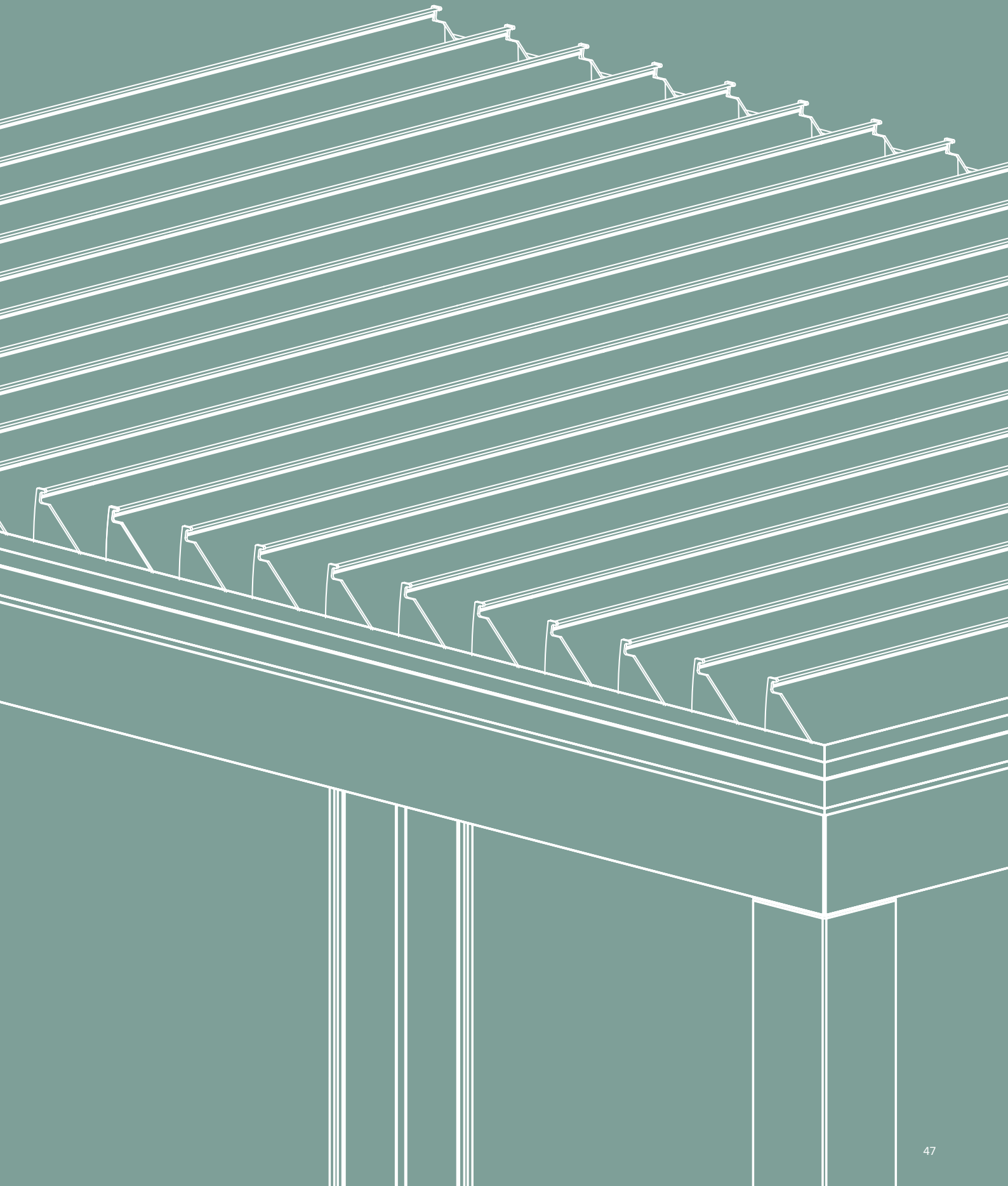

**CARATTERISTICHE**

FEATURES / CARACTÉRISTIQUES / CARACTERÍSTICAS / EIGENSCHAFTEN



Gronda perimetrale con raccolta acqua integrata nei montanti.

*Perimeter water drain profile with integrated water collection in the poles.*

*Gouttière périmétrique avec récupération d'eau intégrée dans les poteaux.*

*Canalón perimetrales con desague en los pilares.*

*Umfangsrinne mit in den Stützen integrierter Wasserauffangvorrichtung.*



Chiusure Zip e sistema tuttovetro a scomparsa nella gronda.

*Zip closings and all-glass system integrated in the gutter.*

*Fermetures verticaux Zip et système tout en verre caché dans les poutres.*

*Cierres verticales y sistema todo vidrio desapareciendo en los canalones.*

*In der Traufe verborgene Zip System und Ganzglassystem.*



Copertura a lamelle in alluminio da L 22 cm x H 4 cm orientabili da 0° a 140°.

*Roof made of aluminium blades W 22 cm x H 4 cm adjustable from 0° to 140°.*

*Couverture à lames en aluminium L 22 cm x H 4 cm orientables de 0° à 140°.*

*Cobertura con lamas de aluminio de L 22 cm x H 4 cm qui se orientan de 0° a 140°.*

*Aluminium-Lamellenabdeckung B 22 cm x H 4 cm verstellbar von 0° bis 140°, komplett mit Dichtungen und seitlicher Wasserablaufrinne.*

**40**  
Kg/m<sup>2</sup>

Peso medio

*Medium weight*

*Poids moyen*

Peso medio

*Durchschnittliches Gewicht*

**CHIUSURA ZIP INTEGRATA**

ZIP CLOSINGS INTEGRATED  
FERMETURE VERTICAL ZIP INTEGRE'  
CIERRES VERTICALES INTEGRADOS  
INTEGRIERTE ZIP VERSCHLÜSSE



**SISTEMA TUTTOVETRO INTEGRATO**

ALL-GLASS INTEGRATED SYSTEM  
SYSTEME VERRE COULISSANTS INTEGRE'  
SISTEMA TODO VIDRIO INTEGRADO  
INTEGRIERTE GANZGLASVERSCHLÜSSE



**PROTEZIONE**

PROTECTION / PROTECTION / PROTECCION / SCHUTZT

In base all'orientamento delle lamelle, la struttura, offre protezione totale o parziale dal sole, una perfetta climatizzazione, e un sicuro riparo dalla pioggia divenendo uno spazio da vivere sempre.

*According to blades orientation, the structure will offer total or partial protection from the sun, perfect air conditioning, and a safe shelter from the rain, becoming a space always enjoyable.*

*Basée sur le repliage des lames, cette structure offre une protection totale ou partielle contre le soleil, une climatisation parfaite et un abri sûr contre la pluie, devenant un espace à vivre en permanence.*



*Basado en el empaque de las lamas, la estructura ofrece protección total o parcial del sol, un aire acondicionado perfecto y un refugio seguro de la lluvia que se convierte en un espacio para vivir siempre.*



*Je nach Ausrichtung der Lamellen bietet die Struktur vollständigen oder teilweisen Schutz vor der Sonne, perfekte Klimaregulierung und sicheren Schutz vor Regen und wird so zu einem Raum, in dem man jederzeit leben kann.*

## STRUTTURA AUTOPORTANTE

SELF SUPPORTING STRUCTURE / STRUCTURE AUTOPORTANTE / ESTRUCTURA AUTOPORTANTE / SELBSTTRAGENDE STRUKTUR

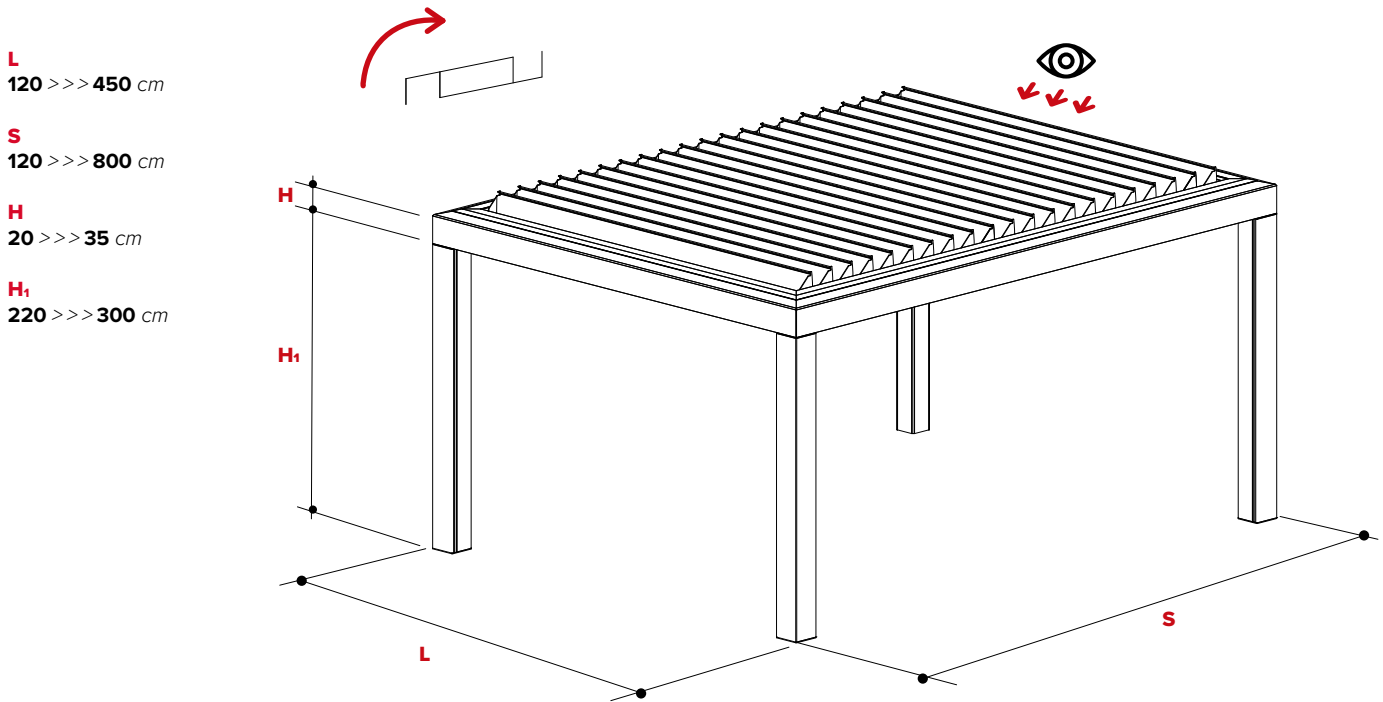

**L**  
120 >>> 450 cm

**S**  
120 >>> 800 cm

**H**  
20 >>> 35 cm

**H<sub>1</sub>**  
220 >>> 300 cm



**Punto di vista.**  
Vista sempre posteriore alle lame.

*Point of view.  
Always back view blades.  
Point de vue.  
Vue arrière des lames toujours.  
Punto de vista.  
Siempre visto detras de las lamas.  
Blickwinkel.  
Blick immer hinter die Lamellen.*

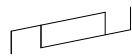

**Senso di apertura lamelle.**

*Opening blades direction.  
Sens d'ouverture de la lame.  
Dirección de apertura de las lamas.  
Öffnungsrichtung der Lamellen.*

**L**  
**Larghezza**

*Width  
Largeur  
Ancho  
Breite*

**S**  
**Sporgenza**

*Projection  
Avancée  
Salida  
Ausladung*

**H**  
**Altezza perimetrale**

*Perimetric height  
Hauteur du périmètre  
Altura del perímetro  
Höhe des Perimeters*

**H<sub>1</sub>**  
**Altezza piantana**

*Pole height  
Hauteur du poteau  
Altura de los pilares  
Höhe der Stütze*

## CONFIGURAZIONI

CONFIGURATIONS / CONFIGURATION / CONFIGURACIONES / KONFIGURATIONEN

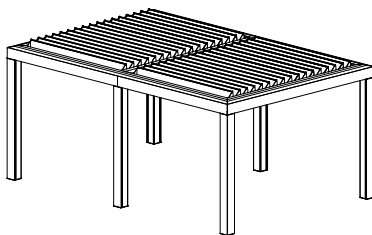

### Affiancamento Laterale

*Lateral Adjoining  
Positionnement latéral  
Yuxtaposición lateral  
Seitliche Aneinanderstellung*

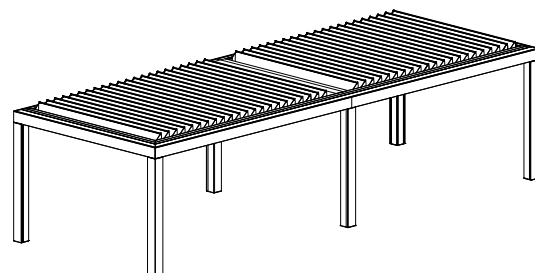

### Affiancamento Frontale

*Frontal Adjoining  
Positionnement frontal  
Yuxtaposición frontal  
Vordere Aneinanderstellung*

**GRONDA ADDOSSATA A PARETE**

WALL INSTALLATION GUTTER / GOUTTIÈRE FIXÉE AU MUR / CANALON CONTRE PARED / AN DIE WAND MONTIERTE TRAUFE

**LAME PERPENDICOLARI AL MURO**

BLADES PERPENDICULAR TO THE WALL  
LAMES PERPENDICULAIRES AU MUR  
LAMAS PERPENDICULARES A LA PAR  
LAMELLEN SENKRECHT ZUR WAND

**L**  
120 >>> 450 cm

**S**  
120 >>> 800 cm

**H**  
20 >>> 35 cm

**H<sub>i</sub>**  
220 >>> 300 cm

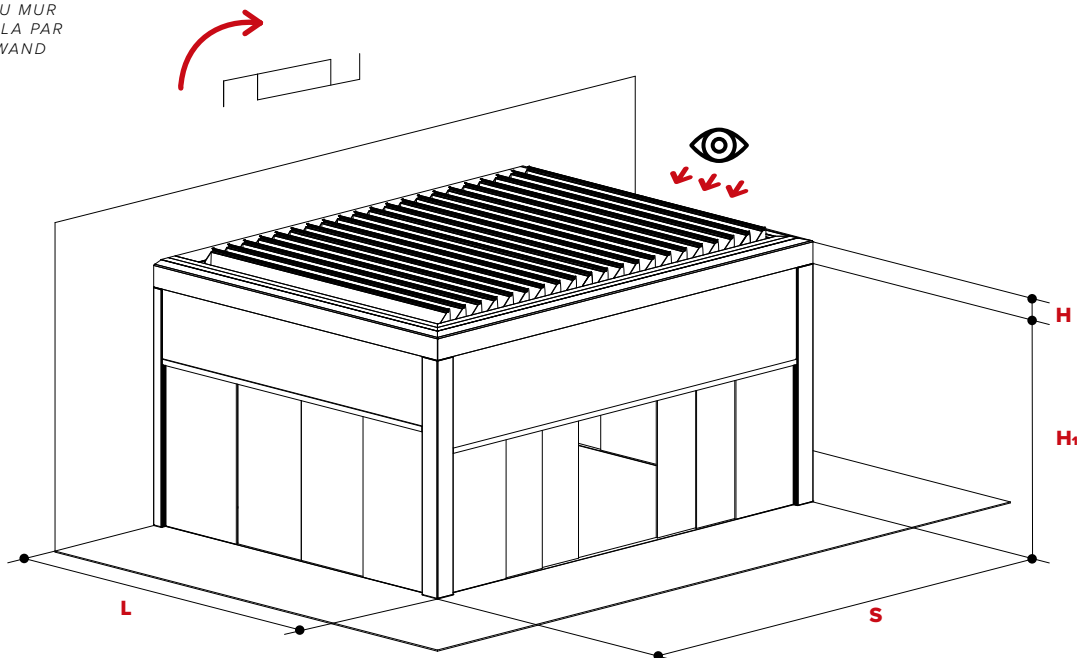

**CONFIGURAZIONI**

CONFIGURATIONS / CONFIGURATION / CONFIGURACIONES / KONFIGURATIONEN

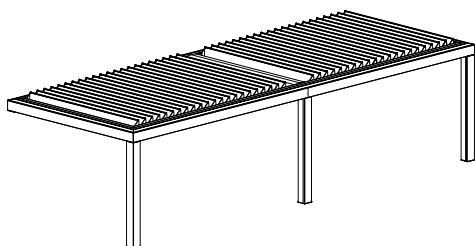

**Affiancamento Frontale**

Frontal Adjoining  
Positionnement frontal  
Yuxtaposición frontal  
Vordere Aneinanderstellung

**GRONDA ADDOSSATA A PARETE**

WALL INSTALLATION GUTTER / GOUTTIÈRE FIXÉE AU MUR / CANALON CONTRE PARED / AN DIE WAND MONTIERTE TRAUFE

**LAME PARALLELE AL MURO**

BLADES PARALLEL TO THE WALL  
LAMES PARALLELES AU MUR  
LAMAS PARALELAS A LA PARED  
LAMELLEN PARALLEL ZUR WAND

**L**  
120 >>> 450 cm

**S**  
120 >>> 800 cm

**H**  
20 >>> 35 cm

**H<sub>1</sub>**  
220 >>> 300 cm

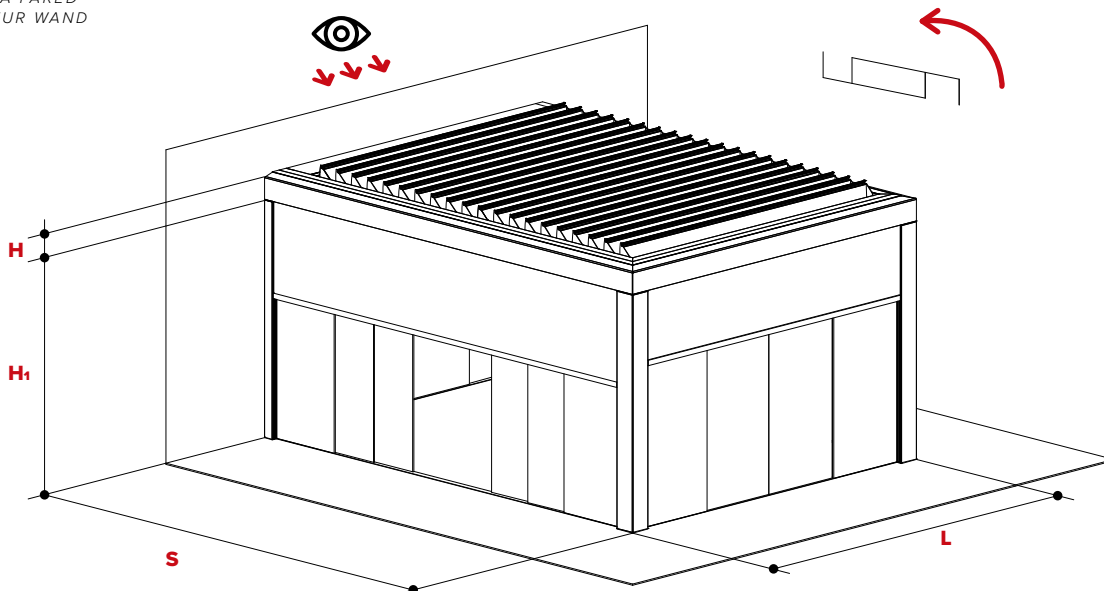

**CONFIGURAZIONI**

CONFIGURATIONS / CONFIGURATION / CONFIGURACIONES / KONFIGURATIONEN

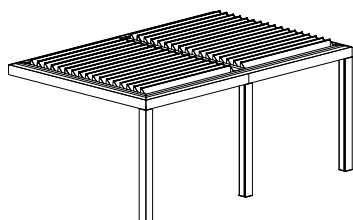

**Affiancamento Laterale**

Lateral Adjoining  
Positionnement latéral  
Yuxtaposición lateral  
Seitliche Aneinanderstellung

# PERGOSKY, FREE TO LOOK AROUND EVERYTIME.

Lo sguardo scopre orizzonti diversi in ogni stagione e la bellezza della natura diventa parte integrante del nostro spazio quotidiano: è l'effetto **Pergosky**.

Il sistema tuttovetro scorrevole integrato e la copertura con lamelle in alluminio orientabili da 0° a 140° sono il risultato di una nuova estetica funzionale, elegante ed innovativa, completamente in sintonia con lo stile di vita contemporaneo.

*The gaze discovers different horizons in every season, and the beauty of nature becomes an integral part of our daily space: this is the **Pergosky** effect. The integrated all-glass sliding system and the cover with aluminum blades adjustable from 0° to 140° are the result of a new functional, elegant, and innovative aesthetics, completely in tune with the contemporary lifestyle.*

*Le regard découvre des horizons différents à chaque saison et la beauté de la nature devient partie intégrante de notre espace quotidien: c'est l'effet **Pergosky**.*

*Le système tout verre coulissant intégré et la couverture à lames en aluminium orientables de 0° à 140° sont le résultat d'une nouvelle esthétique fonctionnelle, élégante et innovante, totalement en harmonie avec le style de vie contemporain.*

*La mirada descubre diferentes horizontes en cada estación y la belleza de la naturaleza se convierte en parte integral de nuestro espacio cotidiano: es el efecto **Pergosky**.*

*El sistema integrado corredero todo vidrio y su techo de lamas de aluminio orientables de 0° a 140° son el resultado de una nueva estética funcional, elegante e innovadora, en total armonía con la vida contemporánea.*

*Der Blick entdeckt zu jeder Jahreszeit andere Horizonte und die Schönheit der Natur wird zu einem integralen Bestandteil unseres Alltags: Das ist der **Pergosky**-Effekt.*

*Das integrierte Ganzglas-Schiebesystem und das Dach mit Aluminiumlamellen, die sich von 0° bis 140° verstellen lassen, sind das Ergebnis einer neuen funktionalen, eleganten und innovativen Ästhetik, die ganz im Einklang mit dem zeitgenössischen Leben steht.*















# PERGOSKY

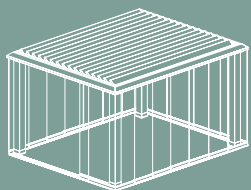

R608

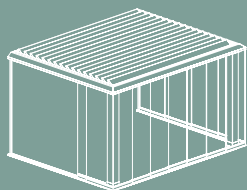

R618

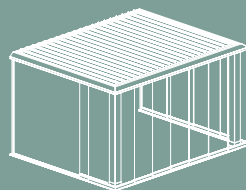

R619

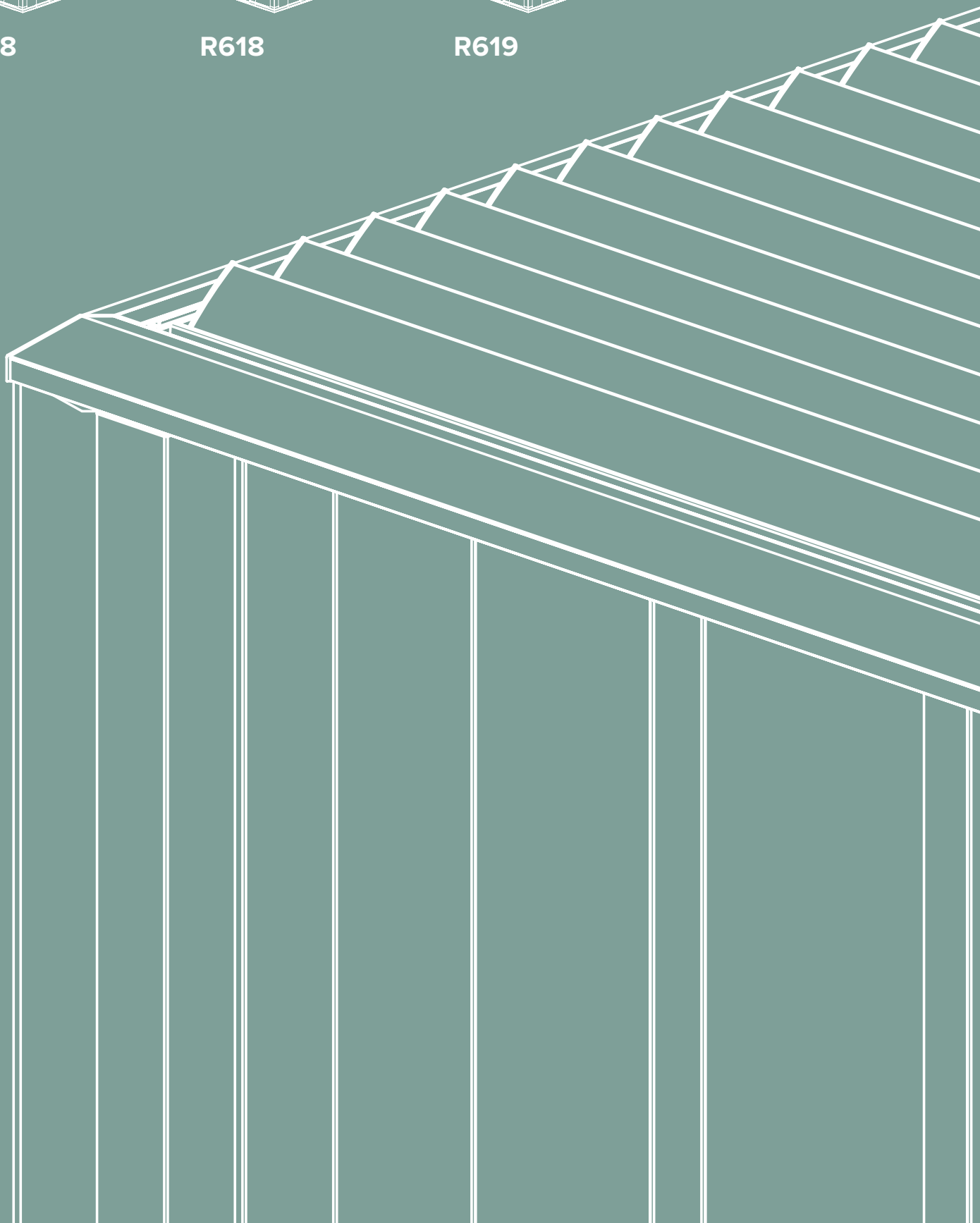

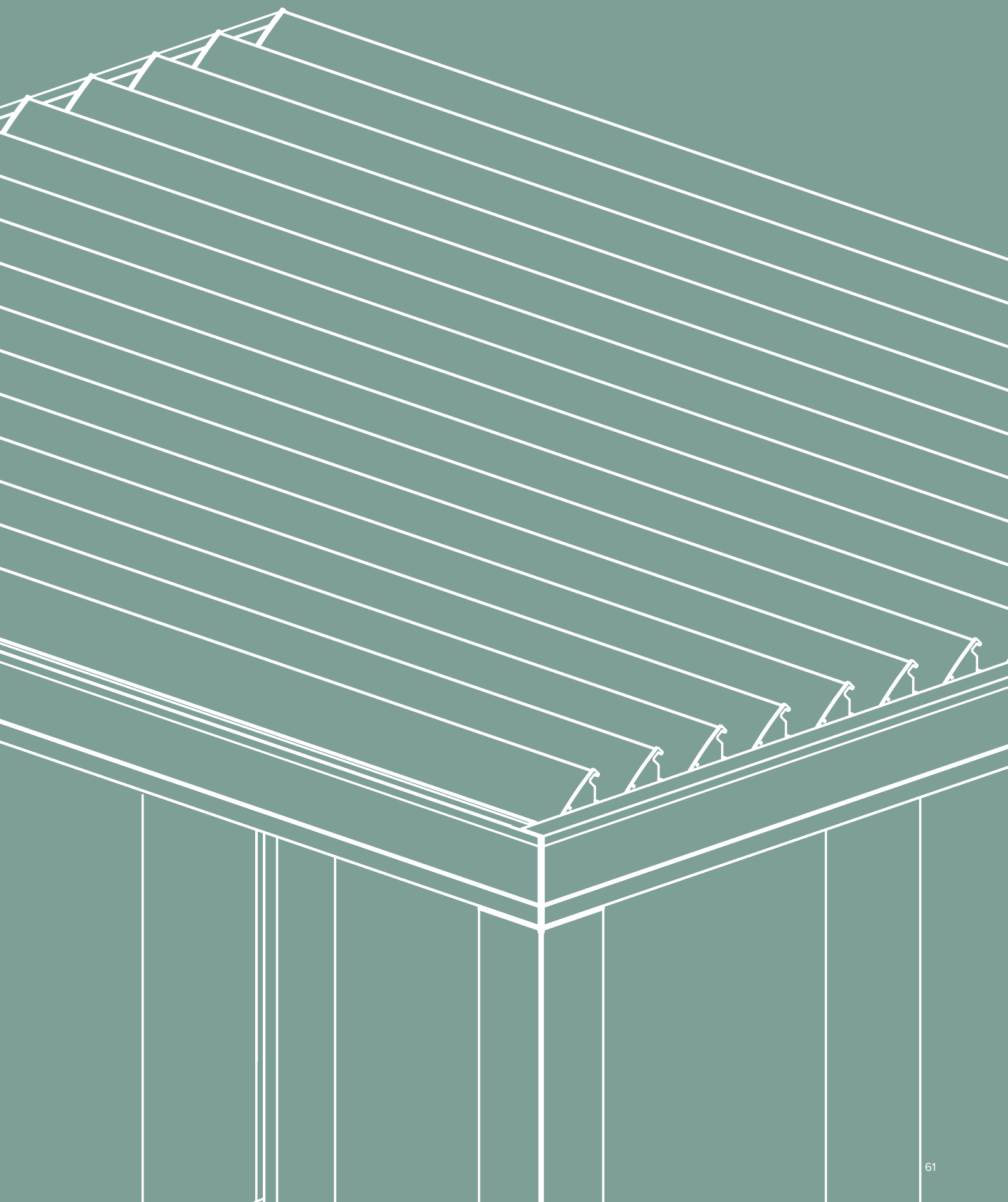

**CARATTERISTICHE**

FEATURES / CARACTÉRISTIQUES / CARACTERÍSTICAS / EIGENSCHAFTEN



20 x 21,5 cm  
Gronda perimetrale con  
raccolta acqua integrata nei  
montanti.

*Perimeter water drain profile with  
integrated water collection in the  
poles.*

*Gouttière périmétrique avec  
récupération d'eau intégrée dans  
les poteaux.*

*Canalón perimetrales con  
desague en los pilares.*

*Umfangsrinne mit in  
den Stützen integrierter  
Wasserauffangvorrichtung.*



Copertura a lamelle in alluminio  
da L 22 cm x H 4 cm orientabili da  
0° a 140°.

*Roof made of aluminium blades  
W 22 cm x H 4 cm adjustable from  
0° to 140°.*

*Couverture à lames en aluminium  
L 22 cm x H 4 cm orientables de  
0° à 140°.*

*Cobertura con lamas de aluminio de  
L 22 cm x H 4 cm qui se orientan de  
0° a 140°.*

*Aluminium-Lamellenabdeckung  
B 22 cm x H 4cm verstellbar von  
0° bis 140°.*

**30**  
Kg/m<sup>2</sup>

Peso medio

*Medium weight*

*Poids moyen*

*Peso medio*

*Durchschnittliches  
Gewicht*

**SISTEMA TUTTOVETRO**

ALL-GLASS SYSTEM  
SYSTEM VERRE COULISSANT  
SISTEMA TODO VIDRIO  
GANZGLASVERSCHLÜSSE



Sistema tuttovetro scorrevole, po-  
sizionato all'esterno della struttura  
per un gradevole effetto  
"House of Glass".

*Sliding all-glass system, position-  
ed outside the structure for a pleasant  
"House of Glass" effect.*

*Système verre coulissant positionné à l'ex-  
térieur de la structure pour un agréable ef-  
fet "Maison de Verre".*

*Sistema todo vidrio corredizo, colocado  
fuera de la estructura para un agradable  
efecto "Casa de vidrio".*

*Ganzglas-Schiebesystem, das an der Au-  
ßenseite der Struktur angebracht ist und  
einen attraktiven "House of Glass" -Effekt  
erzeugt.*

## STRUTTURA AUTOPORTANTE

SELF SUPPORTING STRUCTURE / STRUCTURE AUTOPORTANTE / ESTRUCTURA AUTOPORTANTE / SELBSTTRAGENDE STRUKTUR

**L**  
225 >>> 475 cm

**S**  
225 >>> 825 cm

**H**  
20 >>> 31 cm

**H<sub>1</sub>**  
220 >>> 260 cm

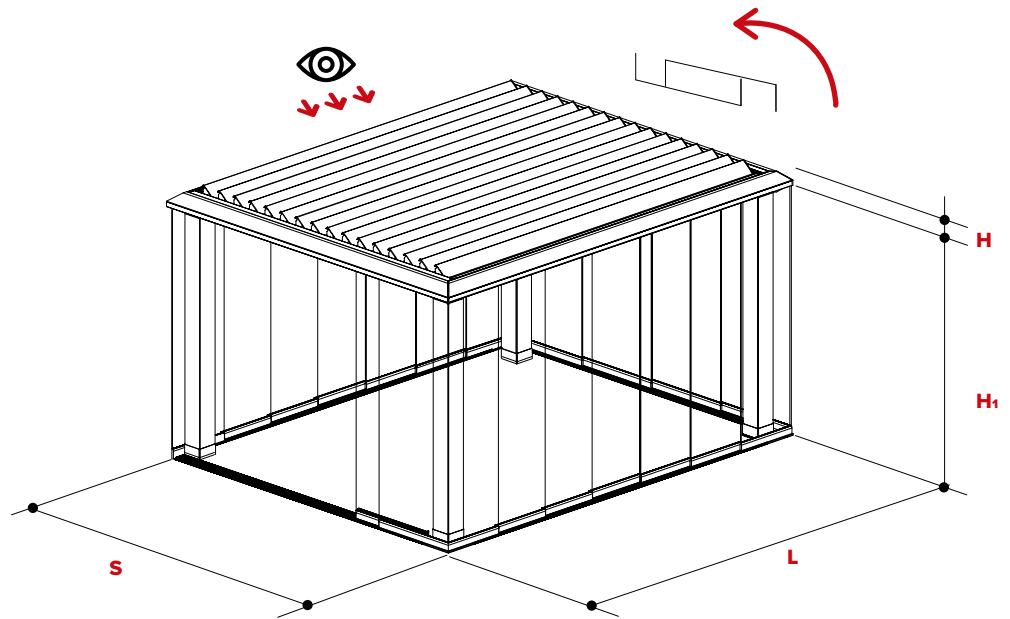

Punto di vista.  
Vista sempre posteriore  
alle lame.

*Point of view.  
Always back view blades.  
Point de vue.  
Vue arrière des lames toujours.  
Punto de vista.  
Siempre visto detras de las lamas.  
Blickwinkel.  
Blick immer hinter die Lamellen.*

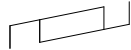

Senso di apertura lamelle.

*Opening blades direction.  
Sens d'ouverture de la lame.  
Dirección de apertura  
de las lamas.  
Öffnungsrichtung der Lamellen.*

**L**

Larghezza

*Width  
Largeur  
Ancho  
Breite*

**S**

Sporgenza

*Projection  
Avancée  
Salida  
Ausladung*

**H**

Altezza  
perimetrale

*Perimetric height  
Hauteur du périmètre  
Altura del perímetro  
Höhe des Perimeters*

**H<sub>1</sub>**

Altezza  
piantana

*Pole height  
Hauteur du poteau  
Altura de los pilares  
Höhe der Stütze*

**GRONDA ADDOSSATA A PARETE**

WALL INSTALLATION GUTTER / GOUTTIÈRE FIXÉE AU MUR / CANALON CONTRE PARED / AN DIE WAND MONTIERTE TRAUFE

**LAME PARALLELE AL MURO**

BLADES PARALLEL TO THE WALL  
LAMES PARALLELES AU MUR  
LAMAS PARALELAS A LA PARED  
LAMELLEN PARALLEL ZUR WAND

**L**  
225 >>> 475 cm

**S**  
212,5 >>> 812,5 cm

**H**  
20 >>> 31 cm

**H<sub>1</sub>**  
220 >>> 260 cm

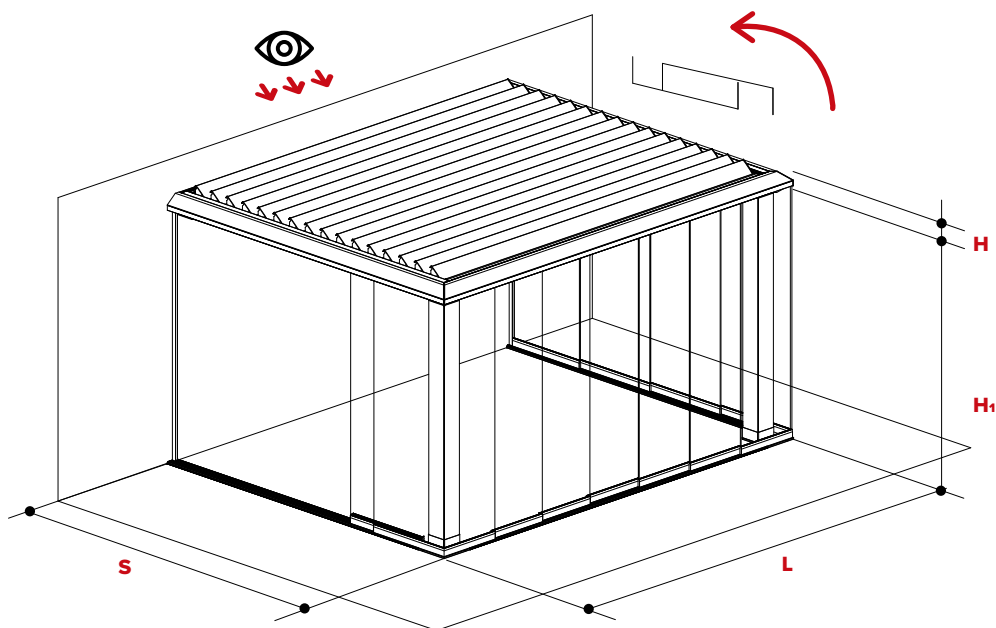

**GRONDA ADDOSSATA A PARETE**

WALL INSTALLATION GUTTER / GOUTTIÈRE FIXÉE AU MUR / CANALON CONTRE PARED / AN DIE WAND MONTIERTE TRAUFE

**LAME PERPENDICOLARI AL MURO**

BLADES PERPENDICULAR TO THE WALL  
LAMES PERPENDICULAIRES AU MUR  
LAMAS PERPENDICULARES A LA PARED  
LAMELLEN SENKRECHT ZUR WAND

**L**  
212,5 >>> 462,5 cm

**S**  
225 >>> 825 cm

**H**  
20 >>> 31 cm

**H<sub>1</sub>**  
220 >>> 300 cm

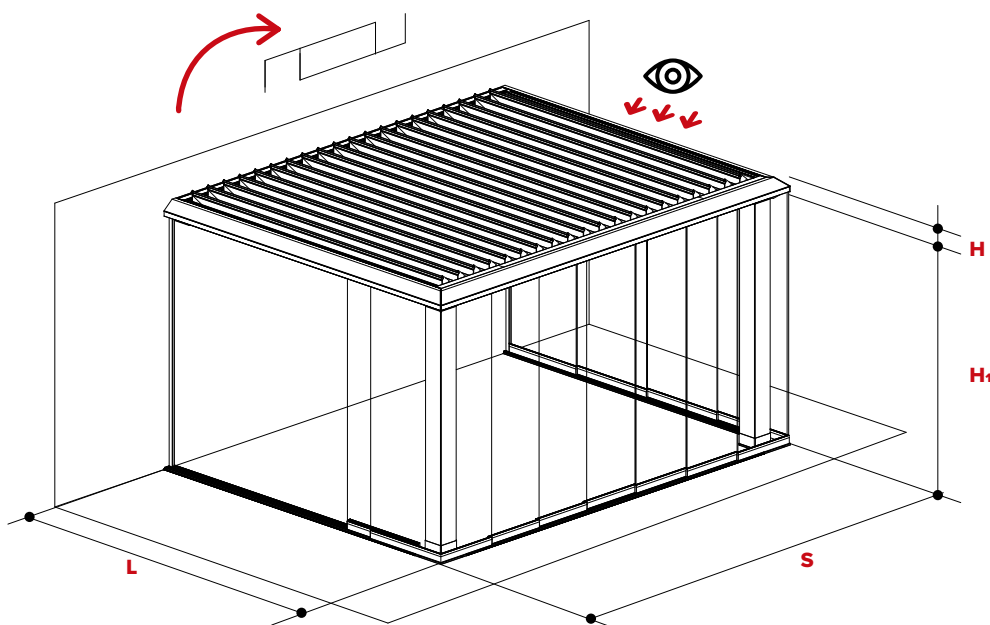



# PERGOKLIMA R600

THE BALANCE  
BETWEEN  
LIGHTNESS AND  
FLEXIBILITY.

**Pergoklima R600**, design ricercato ed innovativo, si integra perfettamente in ogni contesto architettonico e crea una nuova relazione con l'ambiente che la circonda.

La pergola bioclimatica disegna nuove storie di luce-ombra e lascia scorrere il tempo senza limiti, avvolgendo lo spazio in un comfort climatico naturale e di qualità.

***Pergoklima R600**, a refined and innovative design, integrates perfectly into any architectural context and creates a new relationship with its surroundings. The bioclimatic pergola draws new light-shadow stories and lets time flow without limits, enveloping the space in natural and quality climatic comfort.*

***Pergoklima R600**, design sophistiqué et innovant, s'intègre parfaitement dans chaque contexte architectural et crée une nouvelle relation avec l'environnement qui l'entoure.*

*La pergola bioclimatique dessine de nouvelles histoires d'ombre et de lumière et laisse passer le temps sans limites, enveloppant l'espace d'un confort climatique naturel et de qualité.*

***Pergoklima R600**, de diseño sofisticado e innovador, se integra perfectamente en cualquier contexto arquitectónico y crea una nueva relación con el entorno.*

*La pérgola bioclimática dibuja nuevas historias de luz y sombra y deja pasar el tiempo sin límites, envolviendo el espacio en un confort climático natural y de calidad.*

***Pergoklima R600**, ein raffiniertes und innovatives Design, fügt sich perfekt in jeden architektonischen Kontext ein und schafft eine neue Beziehung zu seiner Umgebung.*

*Die bioklimatische Pergola entwirft neue Licht-Schatten-Geschichten und lässt die Zeit grenzenlos fließen, indem sie den Raum in natürlichen Klimakomfort und Qualität einhüllt.*







PERGOKLIMA R600









PERGOKLIMA R600





# R600 PERGOKLIMA

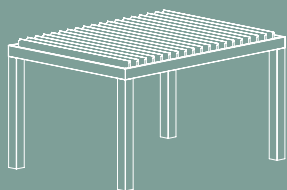

**R600**  
**R600 MAXI**

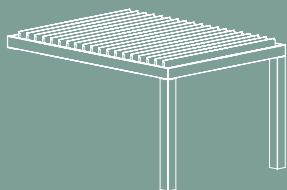

**R601**  
**R601 MAXI**

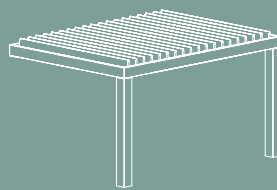

**R601**  
**R601 MAXI**

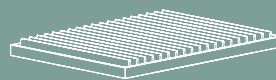

**R603**  
**R603 MAXI**

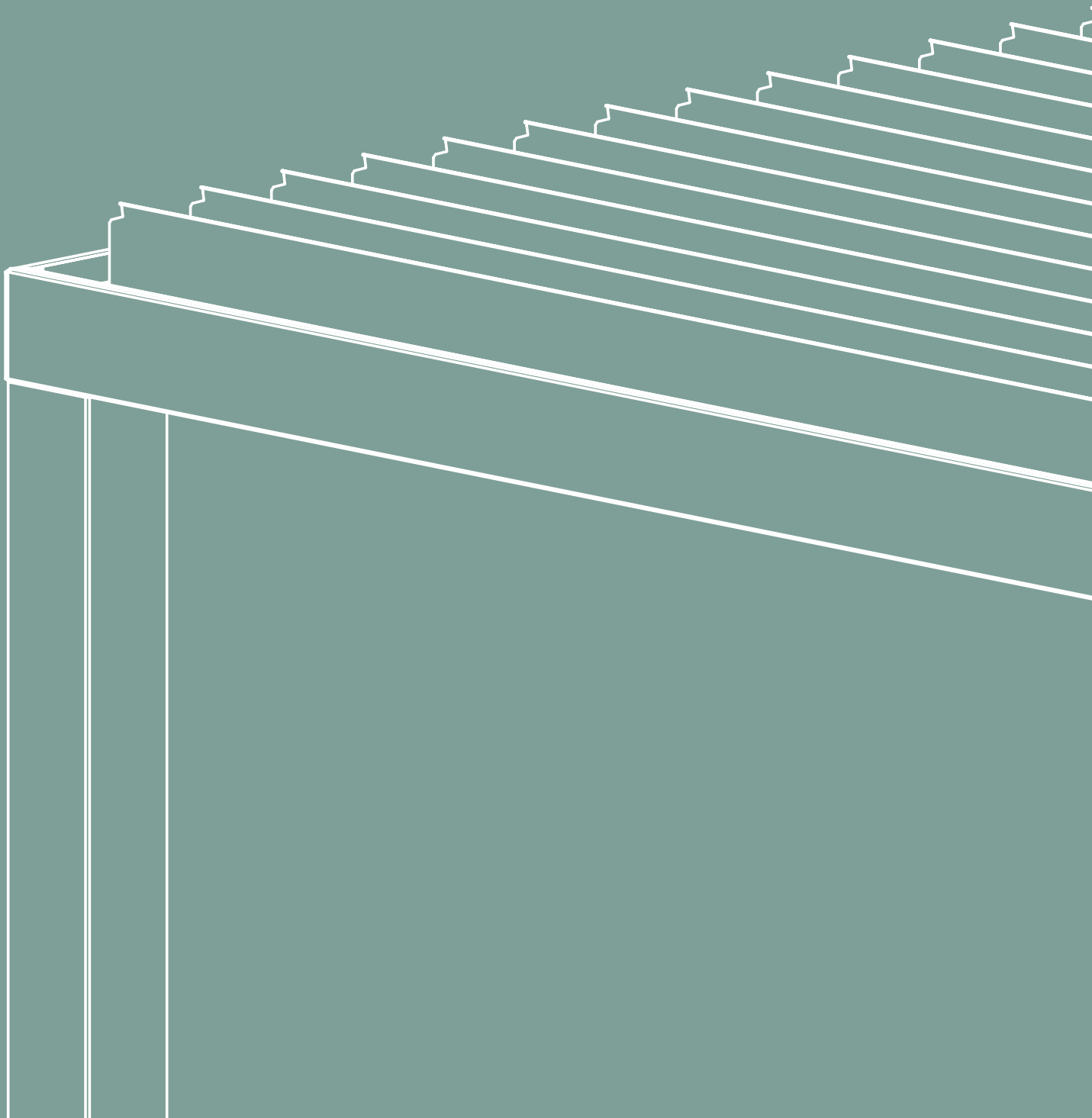

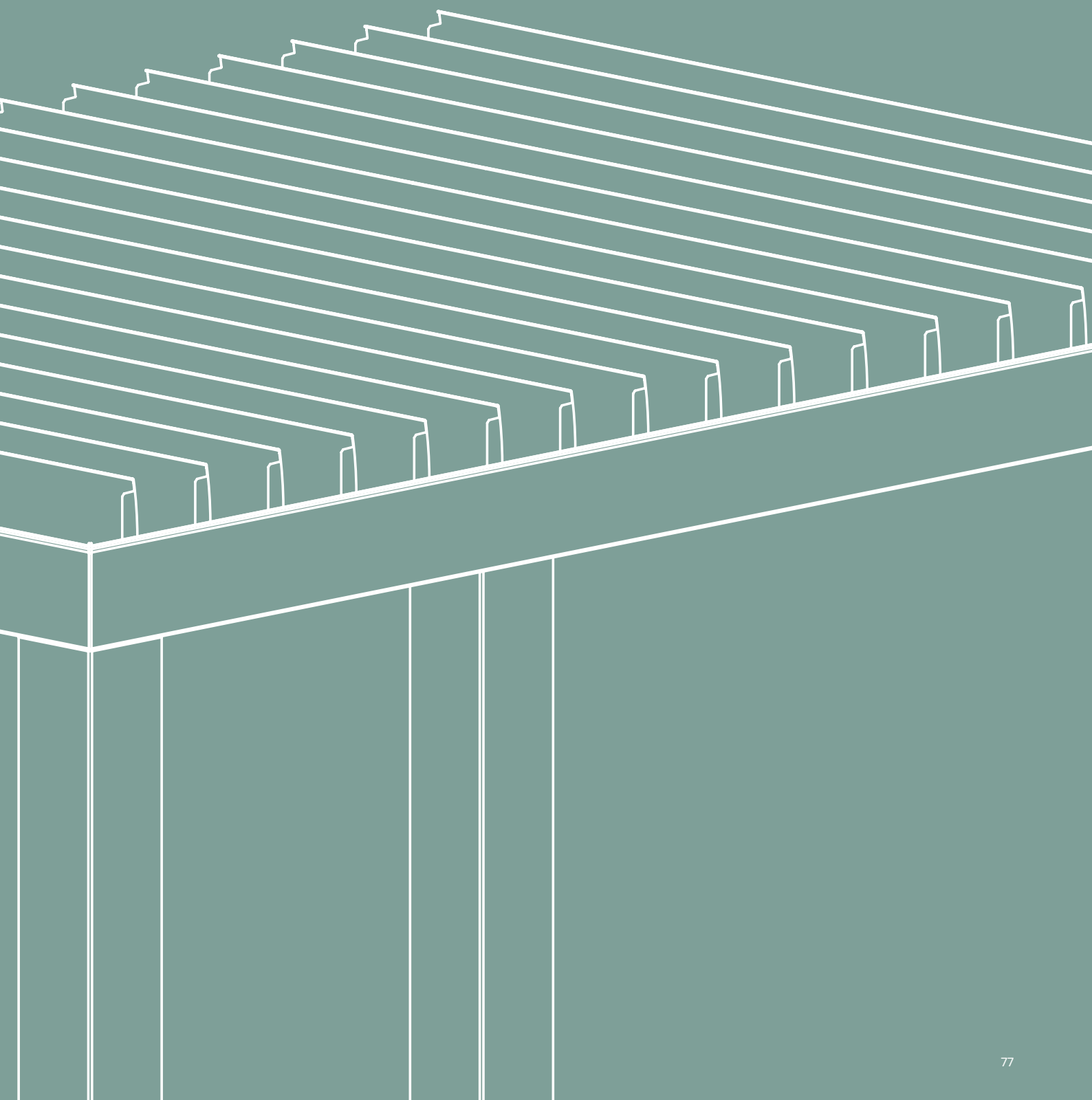

**CARATTERISTICHE**

FEATURES / CARACTÉRISTIQUES / CARACTERÍSTICAS / EIGENSCHAFTEN



Gronda perimetrale con raccolta acqua integrata nei montanti.

*Perimeter water drain profile with integrated water collection in the poles.*

*Gouttière périmétrique avec récupération d'eau intégrée dans les poteaux.*

*Canalón perimetral con desague en los pilares.*

*Umfangsrinne mit in den Stützen integrierter Wasserauffangvorrichtung.*



Copertura a lamelle in alluminio da L 22 cm x H 4 cm orientabili da 0° a 140°, complete di guarnizioni e gronde scarico acqua laterale.

*Roof made of aluminium blades W 22 cm x H 4 cm adjustable from 0° to 140°, complete with gaskets and perimeter gutters.*

*Couverture à lames en aluminium L 22 cm x H 4 cm orientables de 0° à 140°, complète de joints et de gouttières latérales d'évacuation des eaux.*

*Cobertura con lamas de aluminio de L 22 cm x H 4 cm qui se orientan de 0° a 140°, completa con juntas y canalones de desague laterales.*

*Aluminium-Lamellenabdeckung B 22 cm x H 4 cm verstellbar von 0° bis 140°, komplett mit Dichtungen und seitlicher Wasserablauf Rinne.*

**30**  
Kg/m<sup>2</sup>

Peso medio

*Medium weight*

*Poids moyen*

*Peso medio*

*Durchschnittliches Gewicht*

**SISTEMA ZIP E FRANGISOLE**

ZIP SYSTEM AND SUN-BREAKERS  
SISTEMA ZIP E BRISE-SOLEIL  
SISTEMA ZIP Y FRANGISOLE  
ZIP SYSTEM FÜR SONNENSCHIRME



I profili portanti consentono l'applicazione di frangisole e vetrate che ben si integrano alle tipiche chiusure a rullo.

*Bearing poles consent the application of sun-breakers or glass doors which are perfectly integrated to the classical vertical blinds.*

*Les profilés portants permettent l'application de brise-soleils et de vitrages qui s'intègrent bien aux fermetures verticales typiques.*

*Los perfiles de soporte permiten la aplicación de frangisole y vidrios que se integran a los cierres verticales.*

*Die tragenden Profile ermöglichen den Einsatz von Sonnenschutz und Verglasung als Ergänzung zu typischen vertikalen Verschlüssen.*

**PROTEZIONE**

PROTECTION / PROTECTION / PROTECCION / SCHUTZT

In base all'orientamento delle lamelle, la struttura, offre protezione totale o parziale dal sole, una perfetta climatizzazione, e un sicuro riparo dalla pioggia divenendo uno spazio da vivere sempre.

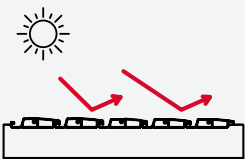

*According to blades orientation, the structure will offer total or partial protection from the sun, perfect air conditioning, and a safe shelter from the rain, becoming a space always enjoyable.*

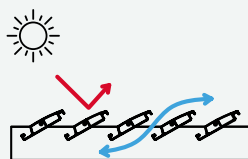

*Basée sur l'orientation des lames, la structure offre une protection totale ou partielle du soleil, une climatisation parfaite et un abri sûr contre la pluie, devenant un espace à vivre en permanence.*

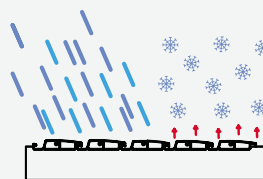

*Basado en la orientación de las lamas, la estructura ofrece protección total o parcial del sol, un aire acondicionado perfecto y un refugio seguro de la lluvia que se convierte en un espacio para vivir siempre.*

*Je nach Ausrichtung der Lamellen bietet die Struktur vollständigen oder teilweisen Schutz vor der Sonne, perfekte Klimaregulierung und sicheren Schutz vor Regen und wird so zu einem Raum, in dem man jederzeit leben kann.*

## STRUTTURA AUTOPORTANTE

SELF SUPPORTING STRUCTURE / STRUCTURE AUTOPORTANTE / ESTRUCTURA AUTOPORTANTE / SELBSTTRAGENDE STRUKTUR

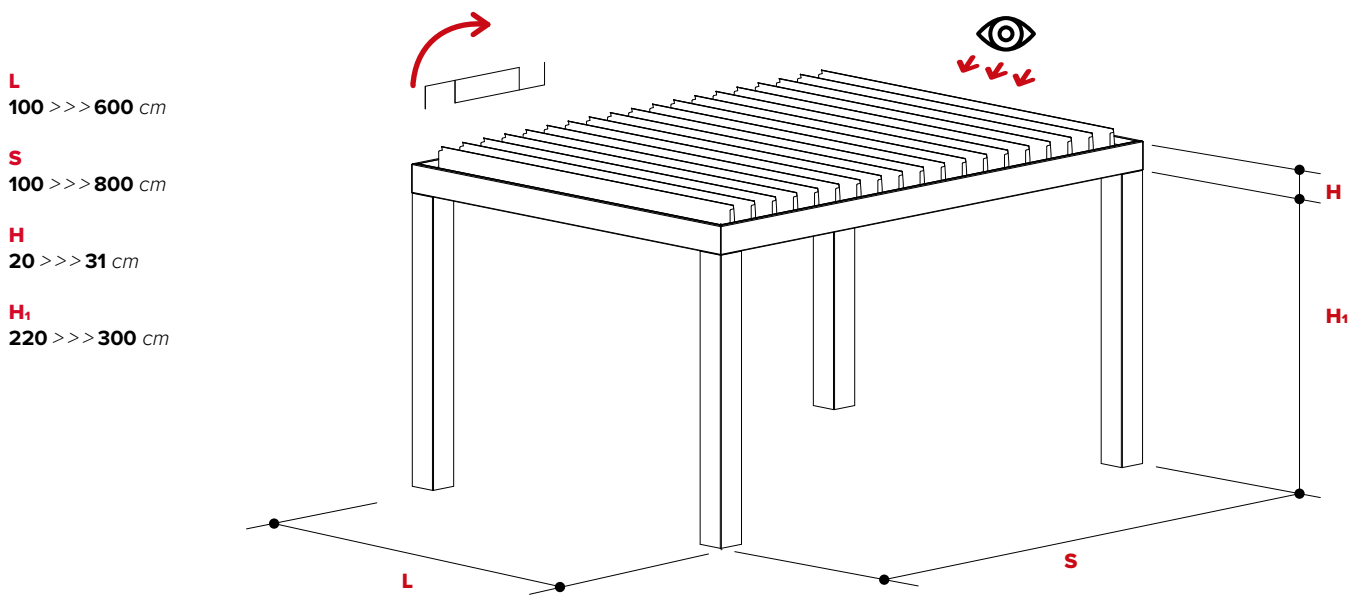

**L**  
100 >>> 600 cm

**S**  
100 >>> 800 cm

**H**  
20 >>> 31 cm

**H<sub>1</sub>**  
220 >>> 300 cm



**Punto di vista.**  
Vista sempre posteriore alle lame.

*Point of view.*  
Always back view blades.  
*Point de vue.*  
Vue arrière des lames toujours.  
*Punto de vista.*  
Siempre visto detras de las lamas.  
*Blickwinkel.*  
Blick immer hinter die Lamellen.

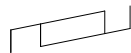

**Senso di apertura lamelle.**

*Opening blades direction.*  
*Sens d'ouverture de la lame.*  
*Dirección de apertura de las lamas.*  
*Öffnungsrichtung der Lamellen.*

**L**  
**Larghezza**

*Width*  
*Largeur*  
*Ancho*  
*Breite*

**S**  
**Sporgenza**

*Projection*  
*Avancée*  
*Salida*  
*Ausladung*

**H**  
**Altezza perimetrale**

*Perimetric height*  
*Hauteur du périmètre*  
*Altura del perímetro*  
*Höhe des Perimeters*

**H<sub>1</sub>**  
**Altezza piantana**

*Pole height*  
*Hauteur du poteau*  
*Altura de los pilares*  
*Höhe der Stütze*

## CONFIGURAZIONI

CONFIGURATIONS / CONFIGURATION / CONFIGURACIONES / KONFIGURATIONEN

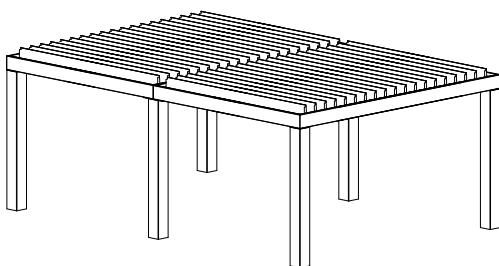

### Affiancamento Laterale

*Lateral Adjoining*  
*Positionnement latéral*  
*Yuxtaposición lateral*  
*Seitliche Aneinanderstellung*

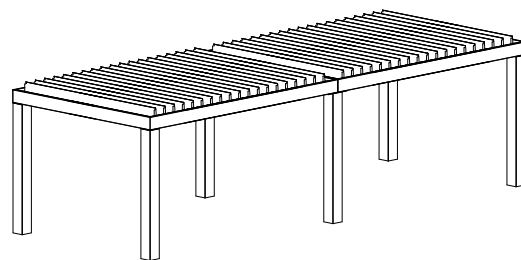

### Affiancamento Frontale

*Frontal Adjoining*  
*Positionnement frontal*  
*Yuxtaposición frontal*  
*Vordere Aneinanderstellung*

**GRONDA ADDOSSATA A PARETE**

WALL INSTALLATION GUTTER / GOUTIÈRE FIXÉE AU MUR / CANALON CONTRE PARED / AN DIE WAND MONTIERTE TRAUFE

**LAME PARALLELE AL MURO**

BLADES PARALLEL TO THE WALL  
LAMES PARALLELES AU MUR  
LAMAS PARALELAS A LA PARED  
LAMELLEN PARALLEL ZUR WAND

**L**  
100 >>> 600 cm

**S**  
100 >>> 800 cm

**H**  
20 >>> 31 cm

**H<sub>1</sub>**  
220 >>> 300 cm

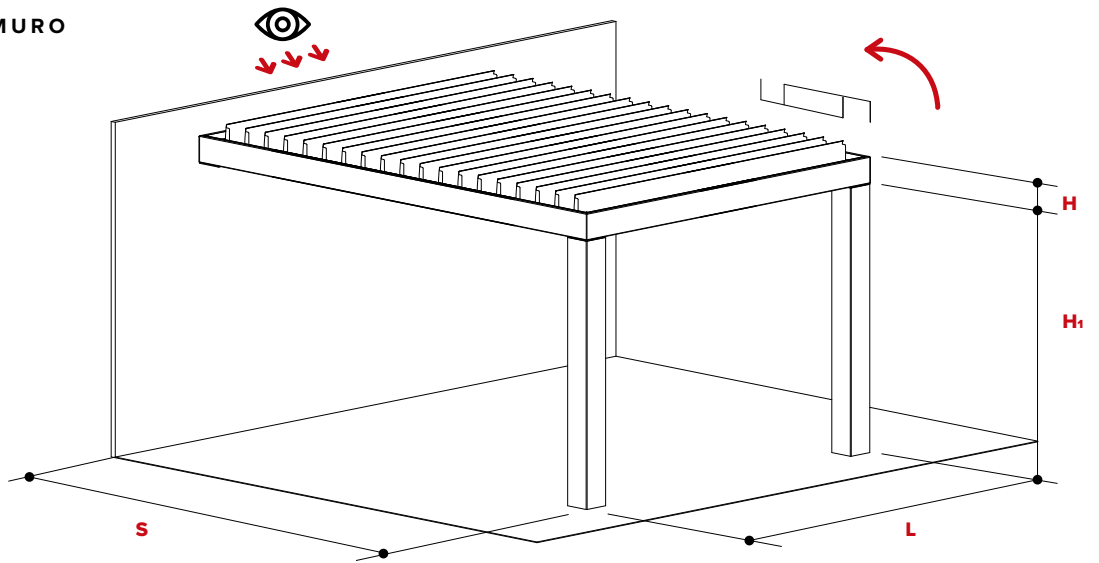

**LAME PERPENDICOLARI AL MURO**

BLADES PERPENDICULAR TO THE WALL  
LAMES PERPENDICULAIRES AU MUR  
LAMAS PERPENDICULARES A LA PARED  
LAMELLEN SENKRECHT ZUR WAND

**L**  
100 >>> 600 cm MAXI

**S**  
100 >>> 800 cm

**H**  
20 >>> 31 cm

**H<sub>1</sub>**  
220 >>> 300 cm

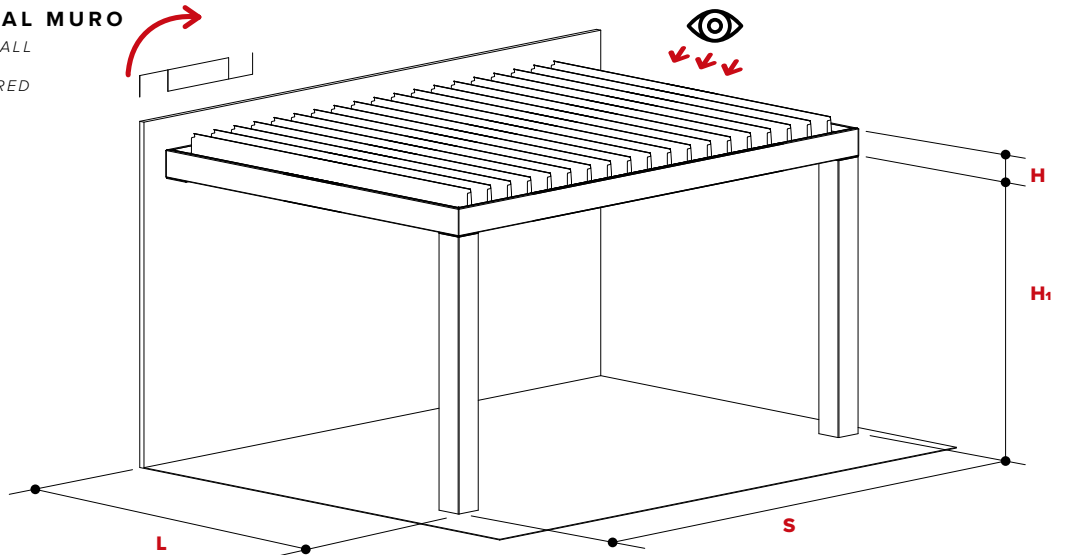

**CONFIGURAZIONI**

CONFIGURATIONS / CONFIGURATION / CONFIGURACIONES / KONFIGURATIONEN

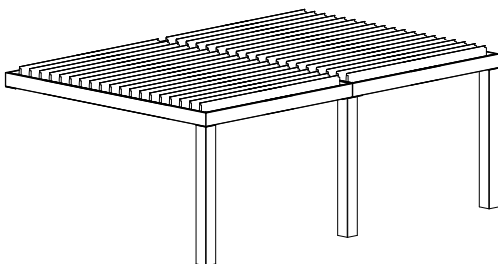

**Affiancamento Laterale**

Lateral Adjoining  
Positionnement latéral  
Yuxtaposición lateral  
Seitliche Aneinanderstellung

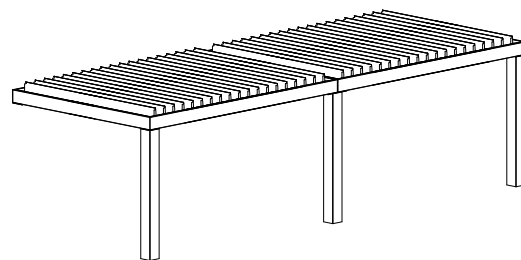

**Affiancamento Frontale**

Frontal Adjoining  
Positionnement frontal  
Yuxtaposición frontal  
Vordere Aneinanderstellung

**SENZA PIANTANE**

WITHOUT POLES / SANS POTEAUX / SIN PILARES / OHNE STÜTZEN

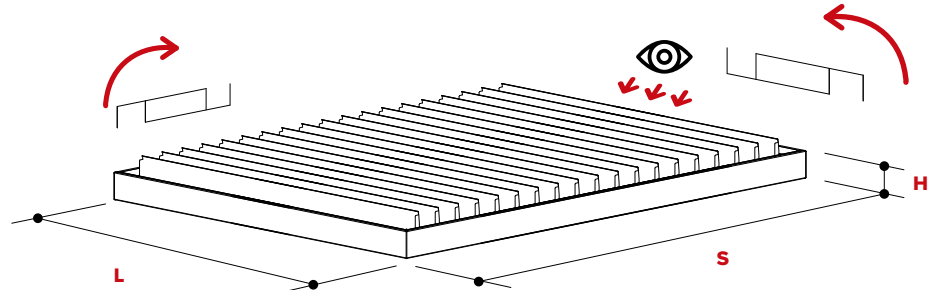
**L**  
100 >>> 600 cm**S**  
100 >>> 800 cm**H**  
20 >>> 31 cm**CONFIGURAZIONI**

CONFIGURATIONS / CONFIGURATION / CONFIGURACIONES / KONFIGURATIONEN

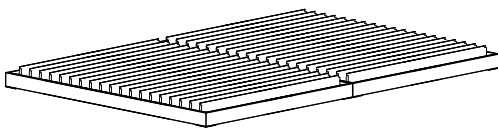
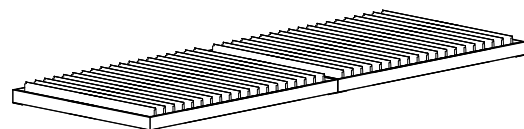
**Affiancamento Laterale**Lateral Adjoining  
Positionnement latéral  
Yuxtaposición lateral  
Seitliche Aneinanderstellung**Affiancamento Frontale**Frontal Adjoining  
Positionnement frontal  
Yuxtaposición frontal  
Vordere Aneinanderstellung

# PERGOKLIMA R625

## DESIGN AND COMFORT NATURALLY INTEGRATED

Rilassarsi all'aria aperta, ascoltare la pioggia, vivere ogni momento in totale comfort: **Pergoklima R625** trasforma l'outdoor in uno spazio sempre accogliente. Le lamelle orientabili modulano comfort e protezione, mentre luci e dettagli creano atmosfere ogni volta uniche.

*Relax outdoors, listen to the rain, and enjoy every moment in total comfort: **Pergoklima R625** transforms outdoor spaces into a place that is always welcoming. The adjustable louvers modulate comfort and protection, while lights and details create unique atmospheres every time.*

*Se détendre en plein air, écouter la pluie, vivre chaque instant dans un confort total: **Pergoklima R625** transforme l'extérieur en un espace toujours accueillant. Les lames orientables modulent le confort et la protection, tandis que les lumières et les détails créent des atmosphères uniques à chaque fois.*

*Relajarse al aire libre, escuchar la lluvia, vivir cada momento con total confort: **Pergoklima R625** transforma el exterior en un espacio siempre acogedor. Las lamas orientables modulan el confort y la protección, mientras que las luces y los detalles crean atmósferas únicas cada vez.*

*Sich im Freien entspannen, dem Regen lauschen und jeden Moment in vollem Komfort genießen: **Pergoklima R625** verwandelt den Außenbereich in einen stets einladenden Raum. Die verstellbaren Lamellen regulieren Komfort und Schutz, während Licht und Details immer wieder einzigartige Atmosphären schaffen.*











# R625 PERGOKLIMA

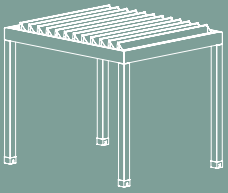

R625

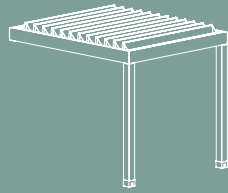

R626

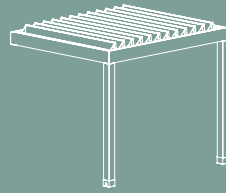

R626

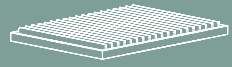

R627

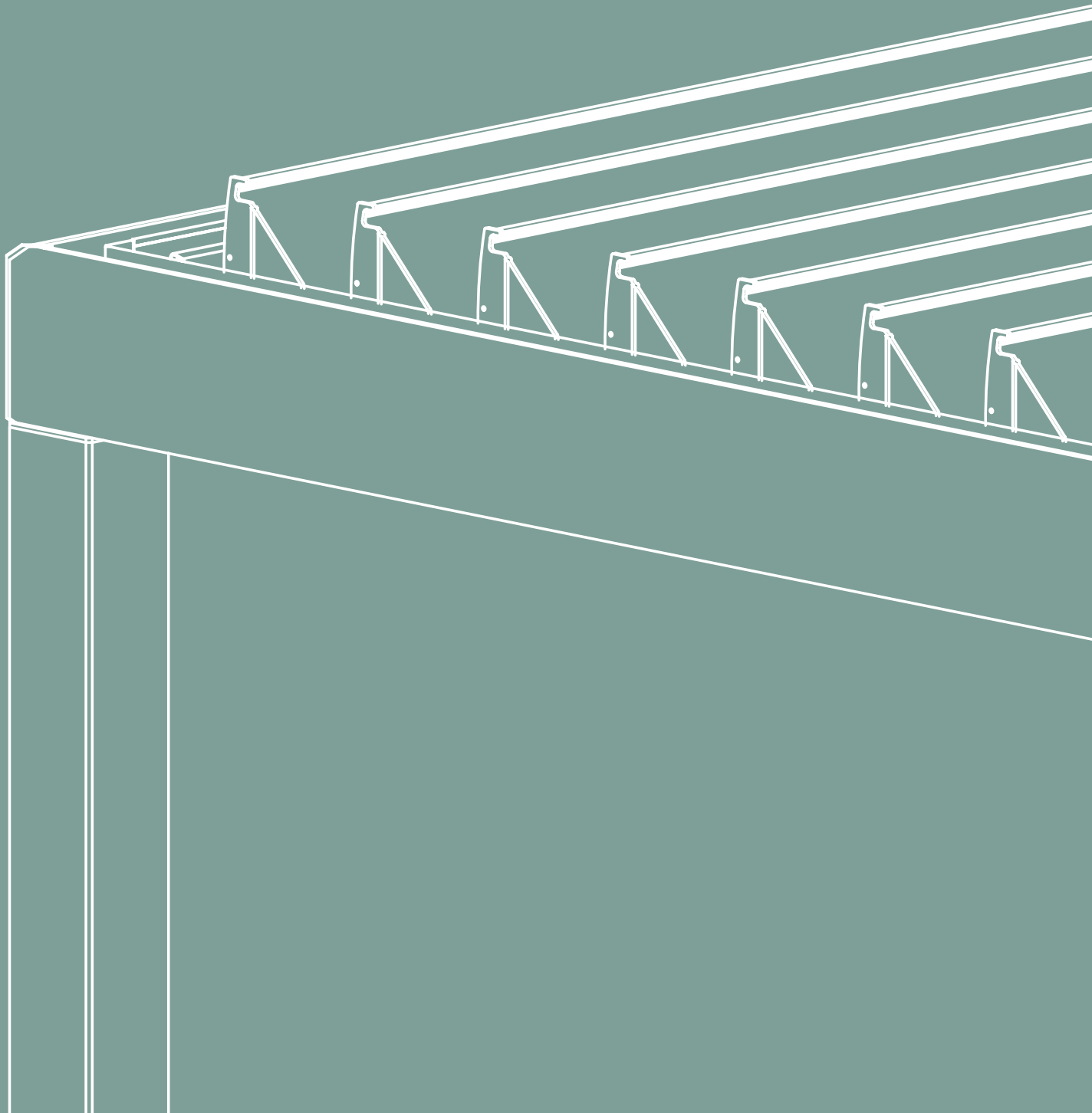

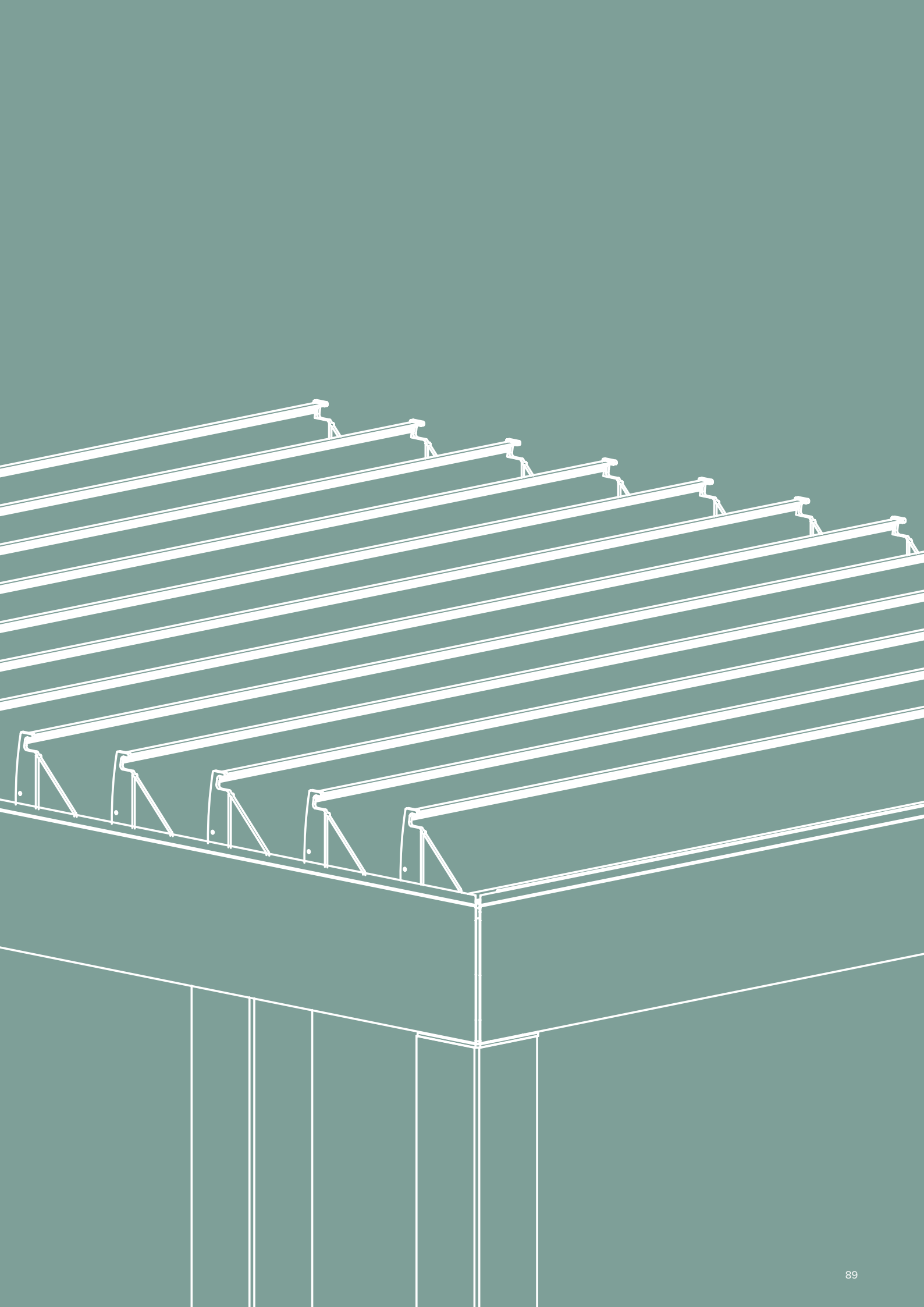

**CARATTERISTICHE**

FEATURES / CARACTÉRISTIQUES / CARACTERÍSTICAS / EIGENSCHAFTEN



**27**  
Kg/m<sup>2</sup>

Gronda perimetrale con raccolta acqua integrata nei montanti.

*Perimeter water drain profile with integrated water collection in the poles.*

*Gouttière périmétrique avec récupération d'eau intégrée dans les poteaux.*

*Canalón perimetral con desagüe en los pilares.*

*Umfangsrinne mit in den Stützen integrierter Wasserauffangvorrichtung.*

Copertura a lamelle in alluminio da L 22 cm x H 4 cm orientabili da 0° a 140°.

*Roof made of aluminium blades W 22 cm x H 4 cm adjustable from 0° to 140°.*

*Couverture à lames en aluminium L 22 cm x H 4 cm orientables de 0° à 140°.*

*Cobertura con lamas de aluminio de L 22 cm x H 4 cm qui se orientan de 0° a 140°.*

*Aluminium-Lamellenabdeckung B 22 cm x H 4cm verstellbar von 0° bis 140°.*

Peso medio

*Medium weight*

*Poids moyen*

*Peso medio*

*Durchschnittliches Gewicht*

**LUCI LED**

LED LIGHTS / LUMIERES LED / LUCES LED / LED-BELEUCHTUNG



La struttura, offre optional aggiuntivi, come luci LED, in grado di creare sinergie tra il nuovo ambiente e quello circostante, nuove soluzioni ogni volta originali e personalizzate.

*Availability of options as LED lights, generating synergies between the new and the existing environments, offering each time personalized and original solutions.*

*Cette structure offre des options supplémentaires, telles que des éclairages à LED, capables de créer des synergies entre le nouvel environnement et celui qui l'entoure, de nouvelles solutions à chaque fois originales et personnalisées.*

*La estructura ofrece opciones adicionales, como luces LED, capaces de crear sinergias entre el nuevo entorno y el circundante, nuevas soluciones originales y personalizadas cada vez.*

*Die Struktur bietet zusätzliche Optionen, wie z. B. LED-Leuchten, die Synergien zwischen der neuen und ihrer Umgebung schaffen können, neue Lösungen jedes Mal originell und maßgeschneidert.*

**FRANGISOLE (OPTIONAL)**

SUN-BREAKERS / BRISE-SOLEIL / FRANGISOLE / SONNENSCHIRME



## STRUTTURA AUTOPORTANTE

SELF SUPPORTING STRUCTURE / STRUCTURE AUTOPORTANTE / ESTRUCTURA AUTOPORTANTE / SELBSTTRAGENDE STRUKTUR

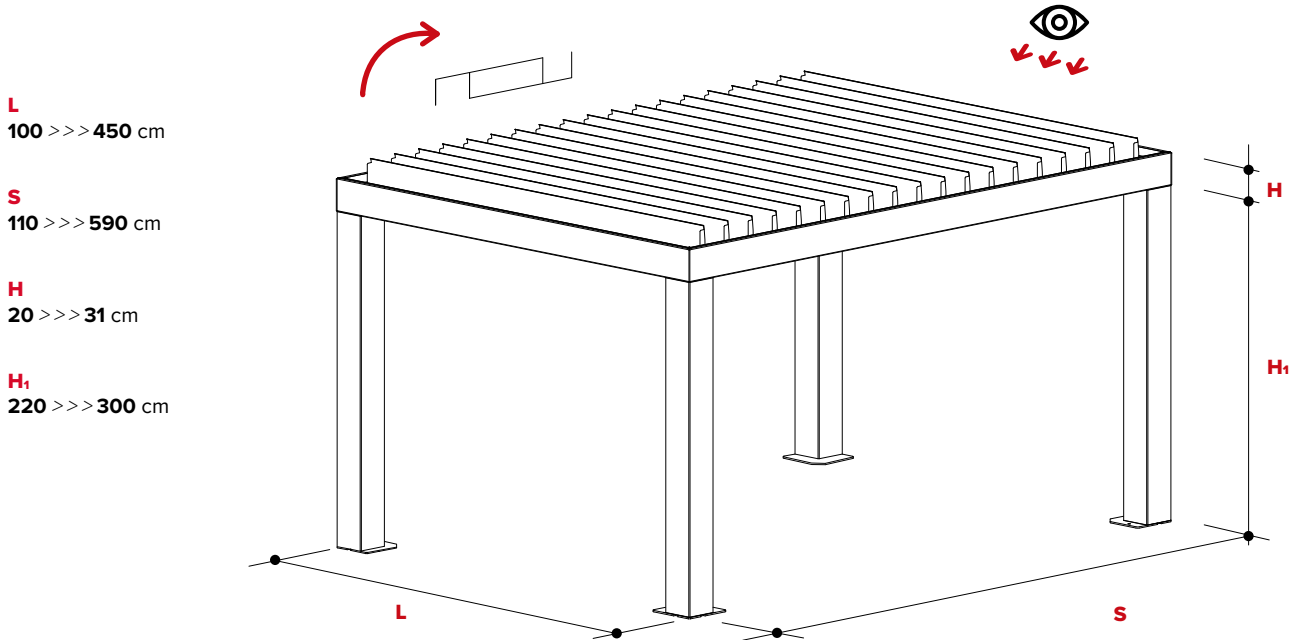

**L**  
100 >>> 450 cm

**S**  
110 >>> 590 cm

**H**  
20 >>> 31 cm

**H<sub>1</sub>**  
220 >>> 300 cm



Punto di vista.  
Vista sempre posteriore  
alle lame.

Point of view.  
Always back view blades.  
Point de vue.  
Vue arrière des lames toujours.  
Punto de vista.  
Siempre visto detras de las lamas.  
Blickwinkel.  
Blick immer hinter die Lamellen.

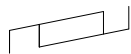

Senso di apertura lamelle.

Opening blades direction.  
Sens d'ouverture de la lame.  
Dirección de apertura  
de las lamas.  
Öffnungsrichtung der Lamellen.

**L**  
Larghezza

Width  
Largeur  
Ancho  
Breite

**S**  
Sporgenza

Projection  
Avancée  
Salida  
Ausladung

**H**  
Altezza  
perimetrale

Perimetric height  
Hauteur du périmètre  
Altura del perímetro  
Höhe des Perimeters

**H<sub>1</sub>**  
Altezza  
piantana

Pole height  
Hauteur du poteau  
Altura de los pilares  
Höhe der Stütze

## CONFIGURAZIONI

CONFIGURATIONS / CONFIGURATION / CONFIGURACIONES / KONFIGURATIONEN

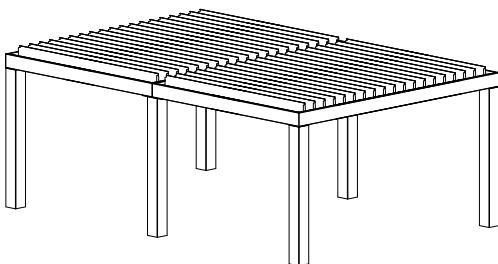

### Affiancamento Laterale

Lateral Adjoining  
Positionnement latéral  
Yuxtaposición lateral  
Seitliche Aneinanderstellung

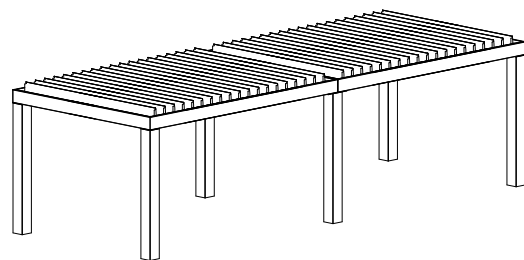

### Affiancamento Frontale

Frontal Adjoining  
Positionnement frontal  
Yuxtaposición frontal  
Vordere Aneinanderstellung

**GRONDA ADDOSSATA A PARETE**

WALL INSTALLATION GUTTER / GOUÏTIÈRE FIXÉE AU MUR / CANALON CONTRE PARED / AN DIE WAND MONTIERTE TRAUFE

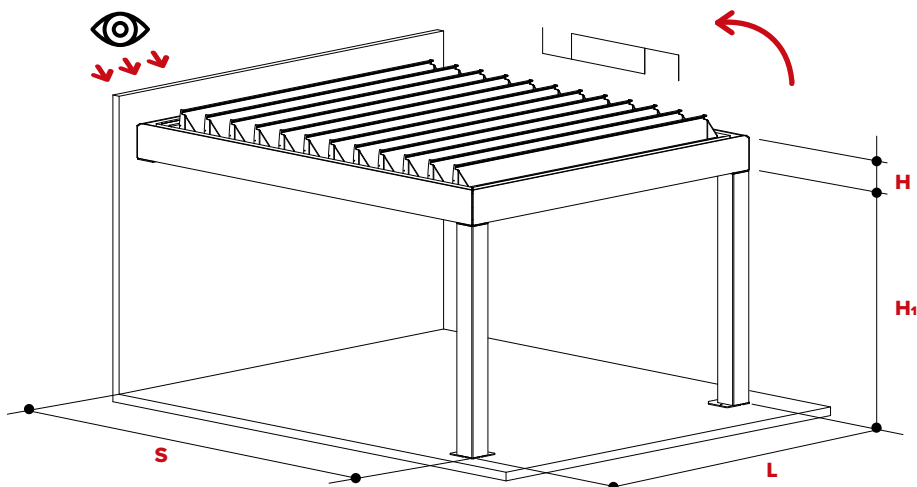
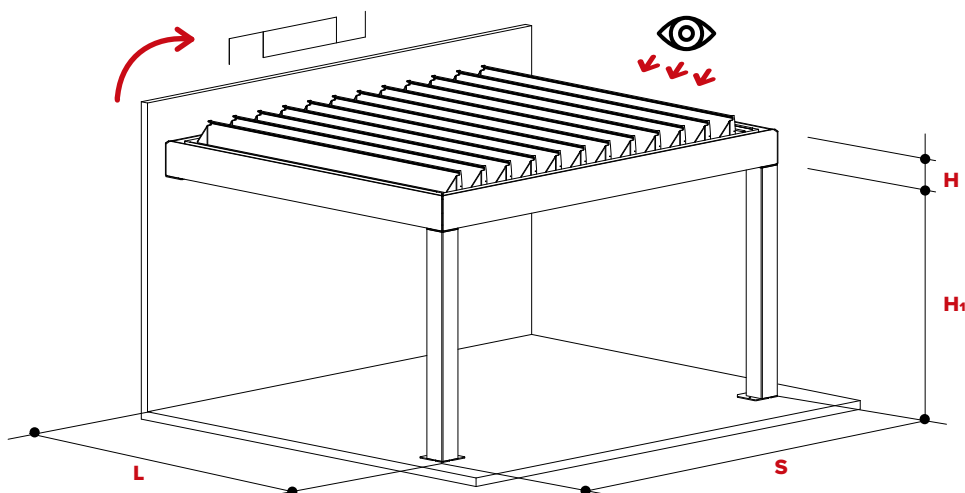
**LAME PARALLELE AL MURO**BLADES PARALLEL TO THE WALL  
LAMES PARALLELES AU MUR  
LAMAS PARALELAS A LA PARED  
LAMELLEN PARALLEL ZUR WAND**L**  
100 >>> 450 cm**S**  
110 >>> 590 cm**H**  
20 >>> 31 cm**H<sub>1</sub>**  
220 >>> 300 cm**LAME PERPENDICOLARI AL MURO**BLADES PERPENDICULAR TO THE WALL  
LAMES PERPENDICULAIRES AU MUR  
LAMAS PERPENDICULARES A LA PARED  
LAMELLEN SENKRECHT ZUR WAND**L**  
100 >>> 450 cm**S**  
110 >>> 590 cm**H**  
20 >>> 31 cm**H<sub>1</sub>**  
220 >>> 300 cm**CONFIGURAZIONI**

CONFIGURATIONS / CONFIGURATION / CONFIGURACIONES / KONFIGURATIONEN

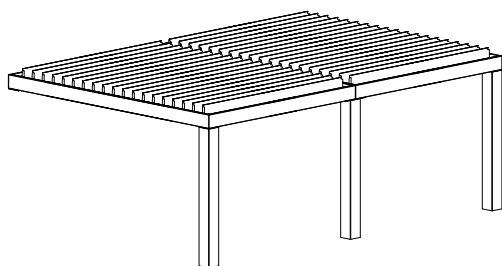
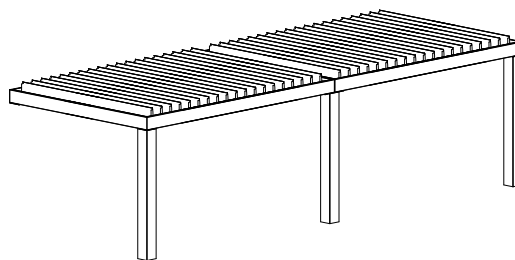
**Affiancamento Laterale**Lateral Adjoining  
Positionnement latéral  
Yuxtaposición lateral  
Seitliche Aneinanderstellung**Affiancamento Frontale**Frontal Adjoining  
Positionnement frontal  
Yuxtaposición frontal  
Vordere Aneinanderstellung

**SENZA PIANTANE**

WITHOUT POLES / SANS POTEAUX / SIN PILARES / OHNE STÜTZEN

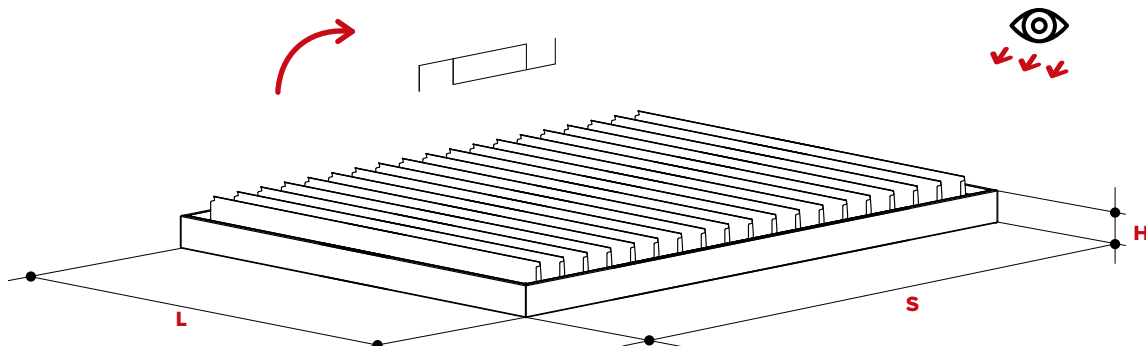
**L**  
100 >>> 450 cm**S**  
110 >>> 590 cm**H**  
20 >>> 31 cm**CONFIGURAZIONI**

CONFIGURATIONS / CONFIGURATION / CONFIGURACIONES / KONFIGURATIONEN

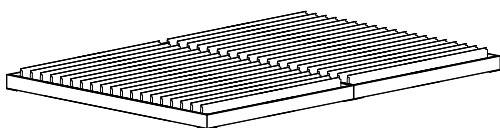
**Affiancamento Laterale**

Lateral Adjoining  
Positionnement latéral  
Yuxtaposición lateral  
Seitliche Aneinanderstellung

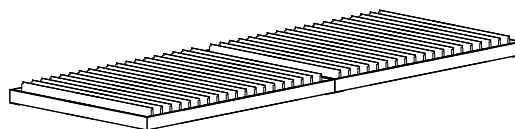
**Affiancamento Frontale**

Frontal Adjoining  
Positionnement frontal  
Yuxtaposición frontal  
Vordere Aneinanderstellung

# PERGOKLIMA R620

## DAY BY DAY, NIGHT BY NIGHT

Leggere un libro, bere una cioccolata calda, cenare con gli amici o semplicemente rilassarsi a bordo piscina: **Pergoklima R620** crea uno spazio outdoor fruibile senza limiti di tempo, riparato dalle diverse condizioni atmosferiche e protetto dai raggi UV.

*Reading a book, drinking hot chocolate, dining with friends, or simply relaxing by the pool: **Pergoklima R620** creates an outdoor space that can be enjoyed without time limits, sheltered from different weather conditions, and protected from UV rays.*

*Lire un livre, boire un chocolat chaud, dîner entre amis ou simplement se détendre au bord de la piscine: **Pergoklima R620** crée un espace extérieur utilisable sans limite de temps, à l'abri des différentes conditions climatiques et protégé des rayons UV.*

*Leer un libro, tomar un chocolate caliente, cenar con amigos o simplemente relajarse en la piscina: **Pergoklima R620** crea un espacio exterior que se utiliza sin límites de tiempo, al refugio de las condiciones climáticas y protegido de los rayos UV.*

*Ein Buch lesen, eine heiße Schokolade trinken, mit Freunden zu Abend essen oder einfach nur am Pool entspannen: **Pergoklima R620** schafft einen Außenbereich, der ohne zeitliche Begrenzung genossen werden kann, geschützt vor den verschiedenen Wetterbedingungen und vor UV-Strahlen.*















# R620 PERGOKLIMA

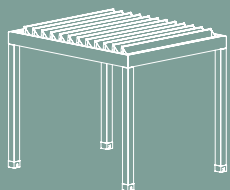

R620

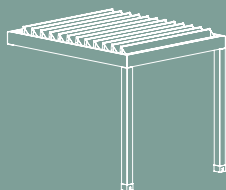

R621

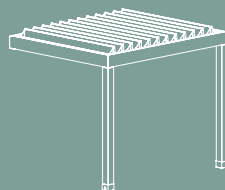

R621

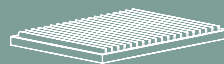

R623

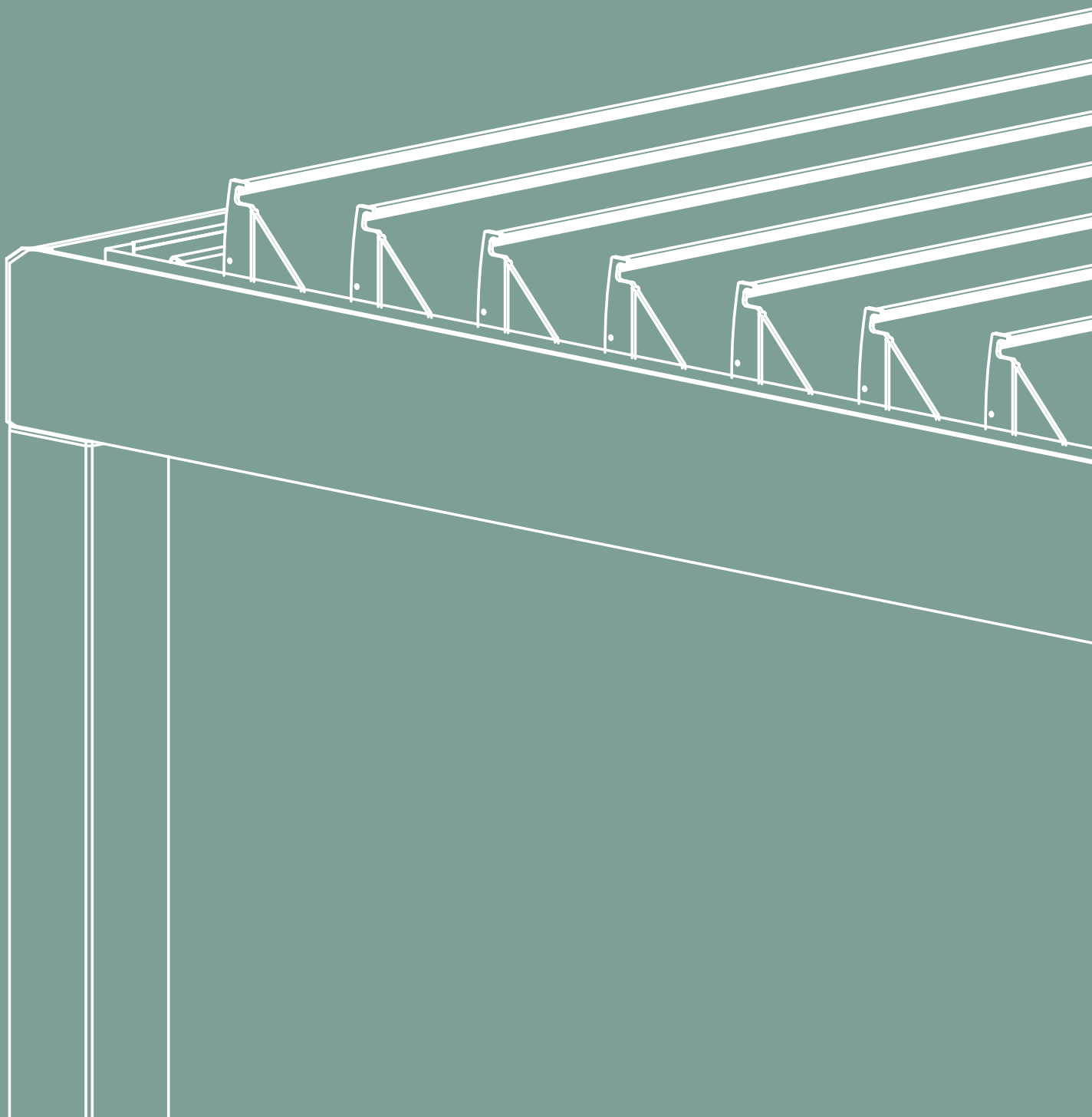

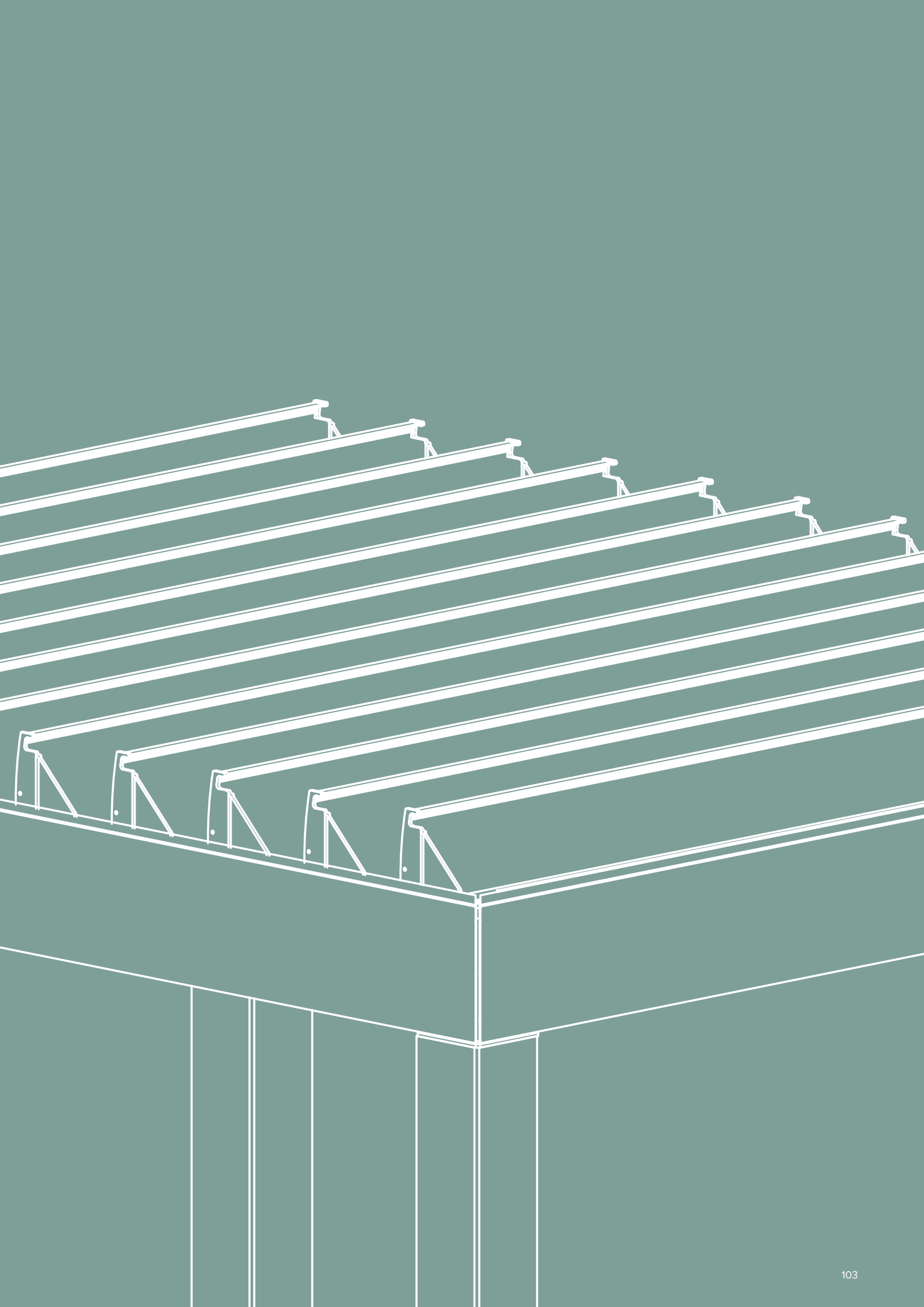

## CARATTERISTICHE

FEATURES / CARACTÉRISTIQUES / CARACTERÍSTICAS / EIGENSCHAFTEN



Gronda perimetrale con raccolta acqua integrata nei montanti.

*Perimeter water drain profile with integrated water collection in the poles.*

*Gouttière périmétrique avec récupération d'eau intégrée dans les poteaux.*

*Canalones perimetrales con desagüe en los pilares.*

*Umfangsrinne mit in den Stützen integrierter Wasserauffangvorrichtung.*



Copertura a lamelle in alluminio da L 21,8 cm x H 3,9 cm orientabili da 0° a 140°, complete di guarnizioni e gronde scarico acqua laterale.

*Roof made of aluminium blades W 21,8 cm x H 3,9 cm adjustable from 0° to 140°, complete with gaskets and perimeter gutters.*

*Couverture à lames en aluminium L 21,8 cm x H 3,9 cm orientables de 0° à 140°, complète de joints et de gouttières latérales d'évacuation des eaux.*

*Cobertura con lamas de aluminio de L 21,8 cm x H 3,9 cm qui se orientan de 0° a 140°, completa con juntas y canalones de desagüe laterales.*

*Aluminium-Lamellenabdeckung B 21,8 cm x H 3,9 cm verstellbar von 0° bis 140°, komplett mit Dichtungen und seitlicher Wasserablaufinne.*

**25**  
Kg/m<sup>2</sup>

Peso medio

*Medium weight*

*Poids moyen*

*Peso medio*

*Durchschnittliches Gewicht*

## LUCI LED

LED LIGHTS / LUMIERES LED / LUCES LED / LED-BELEUCHTUNG



La struttura, offre optional aggiuntivi, come luci LED, in grado di creare sinergie tra il nuovo ambiente e quello circostante, nuove soluzioni ogni volta originali e personalizzate.

*Availability of options as LED lights, generating synergies between the new and the existing environments, offering each time personalized and original solutions.*

*Cette structure offre des options supplémentaires, telles que des éclairages à LED, capables de créer des synergies entre le nouvel environnement et celui qui l'entoure, de nouvelles solutions à chaque fois originales et personnalisées.*

*La estructura ofrece opciones adicionales, como luces LED, capaces de crear sinergias entre el nuevo entorno y el circundante, nuevas soluciones originales y personalizadas cada vez.*

*Die Struktur bietet zusätzliche Optionen, wie z. B. LED-Leuchten, die Synergien zwischen der neuen und ihrer Umgebung schaffen können, neue Lösungen jedes Mal originell und maßgeschneidert.*

## TENDE

AWNINGS / STORES / TOLDOS / MARKISE



BT offre un'ampia collezione di tessuti di altissima qualità da poter combinare con le diverse tipologie di strutture. Le tende non solo arricchiscono e decorano l'ambiente, ma sono la sintesi tra comfort e funzionalità.

*BT offers a wide collection of the highest quality fabrics that can be combined with different types of structures. Awnings not only enrich and decorate the environment but are the synthesis of comfort and functionality.*

*BT propose une large collection de tissus de haute qualité qui peuvent être combinés avec les différents types de structures. Les stores non seulement enrichissent et décorent l'environnement, mais sont la synthèse entre confort et fonctionnalité.*

*BT ofrece una gran colección de telas de muy alta calidad para los diferentes tipos de estructuras. Las toldos no solo enriquecen y decoran el entorno, sino que son la síntesis de comodidad y funcionalidad.*

*BT bietet eine große Auswahl an hochwertigen Stoffen, die sich mit verschiedenen Strukturen kombinieren lassen. Markise bereichern und schmücken nicht nur die Umgebung, sondern sind die Synthese aus Komfort und Funktionalität.*

## STRUTTURA AUTOPORTANTE

SELF SUPPORTING STRUCTURE / STRUCTURE AUTOPORTANTE / ESTRUCTURA AUTOPORTANTE / SELBSTTRAGENDE STRUKTUR

**L**  
100 >>> 350/400\* cm

**S**  
110 >>> 510 cm

**H**  
20 >>> 31 cm

**H<sub>1</sub>**  
220 >>> 250 cm

**\*400 cm**  
Solo protezione solare

Sun protection only  
Protection solaire seulement  
Solo protección solar  
Nur als Sonnenschutz

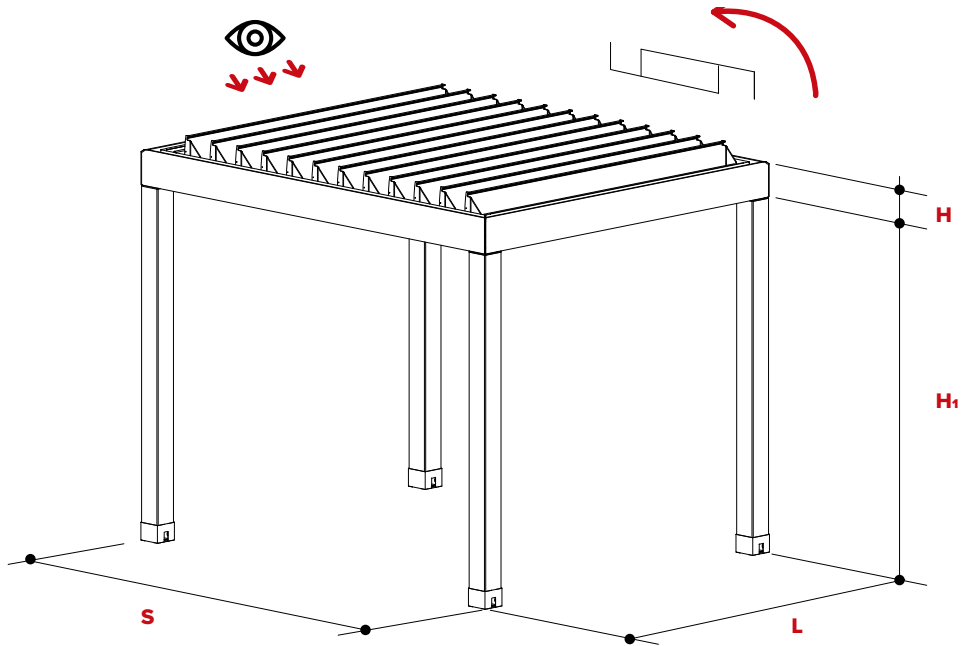

Punto di vista.  
Vista sempre posteriore  
alle lame.

Point of view.  
Always back view blades.  
Point de vue.  
Vue arrière des lames toujours.  
Punto de vista.  
Siempre visto detras de las lamas.  
Blickwinkel.  
Blick immer hinter die Lamellen.

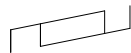

Senso di apertura lamelle.

Opening blades direction.  
Sens d'ouverture de la lame.  
Dirección de apertura  
de las lamas.  
Öffnungsrichtung der Lamellen.

**L**

Larghezza

Width  
Largeur  
Ancho  
Breite

**S**

Sporgenza

Projection  
Avancée  
Salida  
Ausladung

**H**

Altezza  
perimetrale

Perimetric height  
Hauteur du périmètre  
Altura del perímetro  
Höhe des Perimeters

**H<sub>1</sub>**

Altezza  
piantana

Pole height  
Hauteur du poteau  
Altura de los pilares  
Höhe der Stütze

## CONFIGURAZIONI

CONFIGURATIONS / CONFIGURATION / CONFIGURACIONES / KONFIGURATIONEN

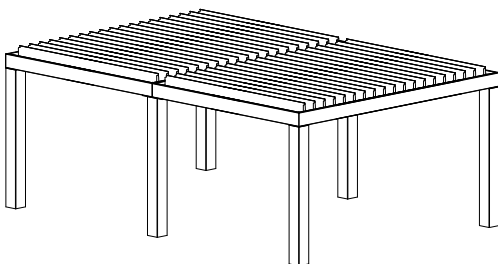

### Affiancamento Laterale

Lateral Adjoining  
Positionnement latéral  
Yuxtaposición lateral  
Seitliche Aneinanderstellung

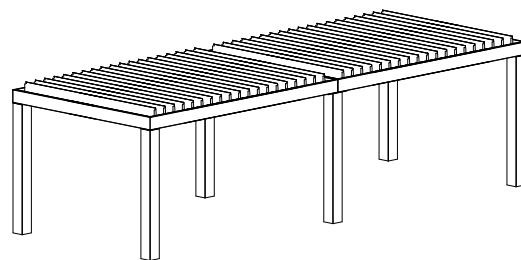

### Affiancamento Frontale

Frontal Adjoining  
Positionnement frontal  
Yuxtaposición frontal  
Vordere Aneinanderstellung

**GRONDA ADDOSSATA A PARETE**

WALL INSTALLATION GUTTER / GOUTTIÈRE FIXÉE AU MUR / CANALON CONTRE PARED / AN DIE WAND MONTIERTE TRAUFE

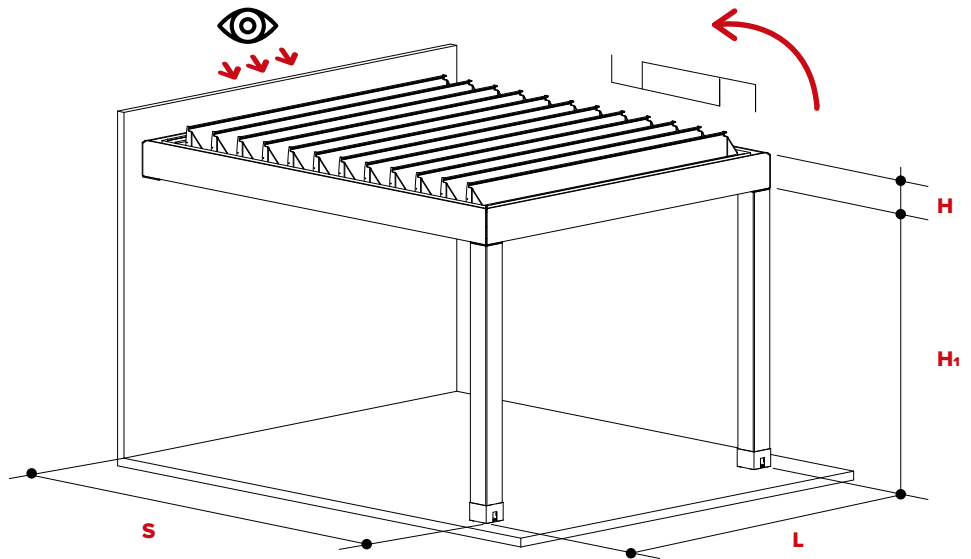
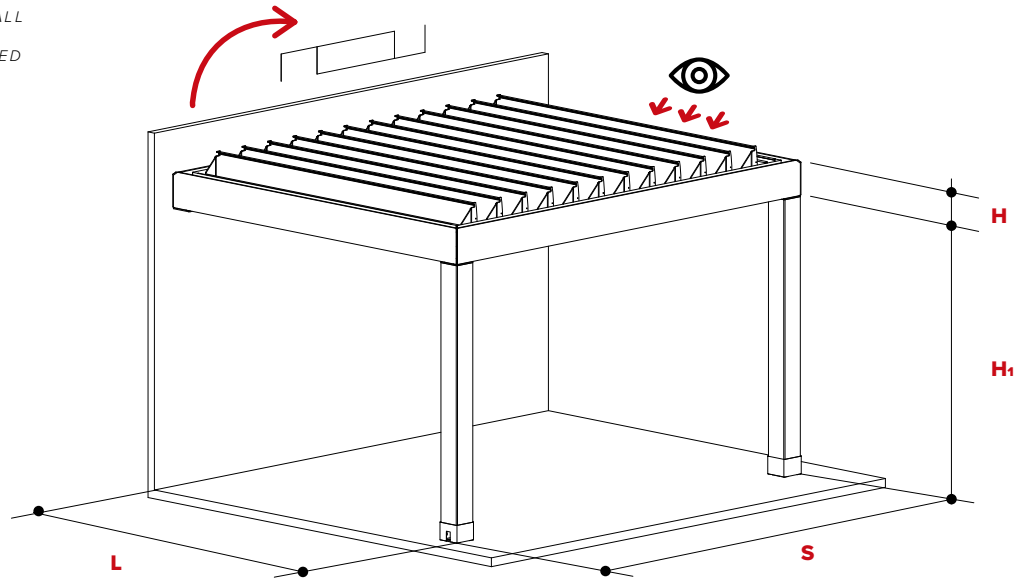
**LAME PARALLELE AL MURO**BLADES PARALLEL TO THE WALL  
LAMES PARALLELES AU MUR  
LAMAS PARALELAS A LA PARED  
LAMELLEN PARALLEL ZUR WAND**L**  
100 >>> 350/400\* cm**S**  
110 >>> 510 cm**H**  
20 >>> 31 cm**H<sub>1</sub>**  
220 >>> 250 cm**LAME PERPENDICOLARI AL MURO**BLADES PERPENDICULAR TO THE WALL  
LAMES PERPENDICULAIRES AU MUR  
LAMAS PERPENDICULARES A LA PARED  
LAMELLEN SENKRECHT ZUR WAND**L**  
100 >>> 350/400\* cm**S**  
110 >>> 510 cm**H**  
20 >>> 31 cm**H<sub>1</sub>**  
220 >>> 250 cm**\*400 cm**Solo protezione solare  
Sun protection only  
Protection solaire seulement  
Solo protección solar  
Nur als Sonnenschutz**CONFIGURAZIONI**

CONFIGURATIONS / CONFIGURATION / CONFIGURACIONES / KONFIGURATIONEN

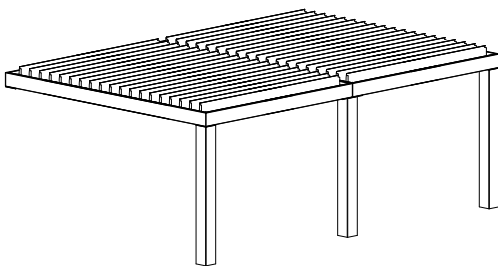
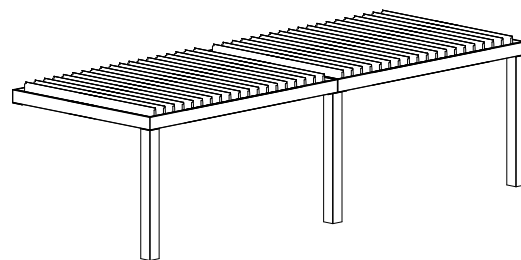
**Affiancamento Laterale**Lateral Adjoining  
Positionnement latéral  
Yuxtaposición lateral  
Seitliche Aneinanderstellung**Affiancamento Frontale**Frontal Adjoining  
Positionnement frontal  
Yuxtaposición frontal  
Vordere Aneinanderstellung

**SENZA PIANTANE**

WITHOUT POLES / SANS POTEAUX / SIN PILARES / OHNE STÜTZEN

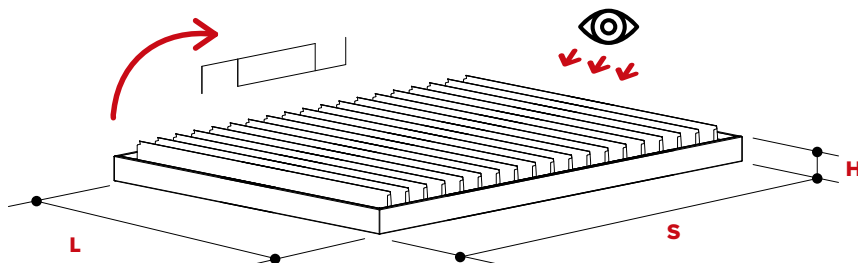
**L**  
100 >>> 350/400\* cm**S**  
110 >>> 510 cm**H**  
20 >>> 31 cm**\*400 cm**Solo protezione solare  
*Sun protection only*  
*Protection solaire seulement*  
Solo protección solar  
*Nur als Sonnenschutz***CONFIGURAZIONI**

CONFIGURATIONS / CONFIGURATION / CONFIGURACIONES / KONFIGURATIONEN

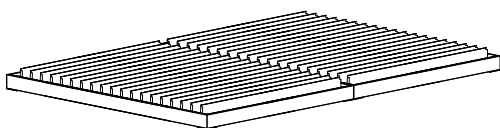
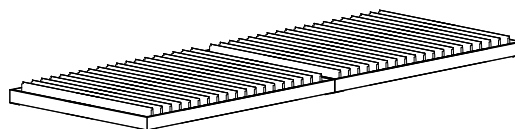
**Affiancamento Laterale***Lateral Adjoining*  
*Positionnement latéral*  
*Yuxtaposición lateral*  
*Seitliche Aneinanderstellung***Affiancamento Frontale***Frontal Adjoining*  
*Positionnement frontal*  
*Yuxtaposición frontal*  
*Vordere Aneinanderstellung*

# PERGOEXE

## DAILY AND SMART, OPEN-AIR LIFE.

Design essenziale e leggerezza formale per **Pergoexe**.

La struttura snella e le innovative lamelle orientabili da 0° a 120° permettono di vivere l'esperienza open-air in assoluto relax. Le lamelle chiuse proteggono dal calore e dalla luce del sole, ma basta un gesto smart per orientare le lamelle e favorire così il benessere climatico.

*Essential design and formal lightness for **Pergoexe**.*

*The streamlined structure and innovative slats that can be oriented from 0° to 120° ensure that the open-air experience is absolutely relaxing.*

*The closed slats protect against heat and sunlight, but a simple gesture is all it takes to orient the slats to promote climatic well-being.*

*Design essentiel et légèreté formelle pour **Pergoexe**.*

*La structure élancée et les lames innovantes orientables de 0° à 120° permettent de vivre une expérience de plein air et de détente absolue.*

*Les lames fermées protègent de la chaleur et des rayons du soleil, mais un simple geste suffit pour faire pivoter les lames et favoriser le bien-être climatique.*

*Diseño esencial y ligereza formal para **Pergoexe**.*

*La estructura estilizada y las innovadoras lamas orientables de 0° a 120° permiten disfrutar de la experiencia al aire libre en absoluta relajación.*

*Las lamas cerradas protegen del calor y de la luz solar, basta un gesto inteligente para orientar las lamas y favorecer así el bienestar climático.*

*Essentielles Design und formale Leichtigkeit für **Pergoexe**.*

*Die schlanke Struktur und die innovativen, von 0° bis 120° schwenkbaren Lamellen ermöglichen ein Freiluftlebnis in absoluter Entspannung.*

*Die geschlossenen Lamellen schützen vor Hitze und Sonneneinstrahlung, aber eine einfache Geste genügt, um die Lamellen zu schwenken, um das klimatische Wohlbefinden zu fördern.*











# PERGOEXE

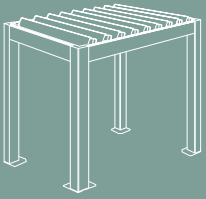

R570

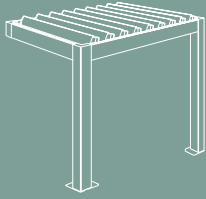

R571

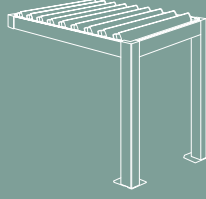

R571

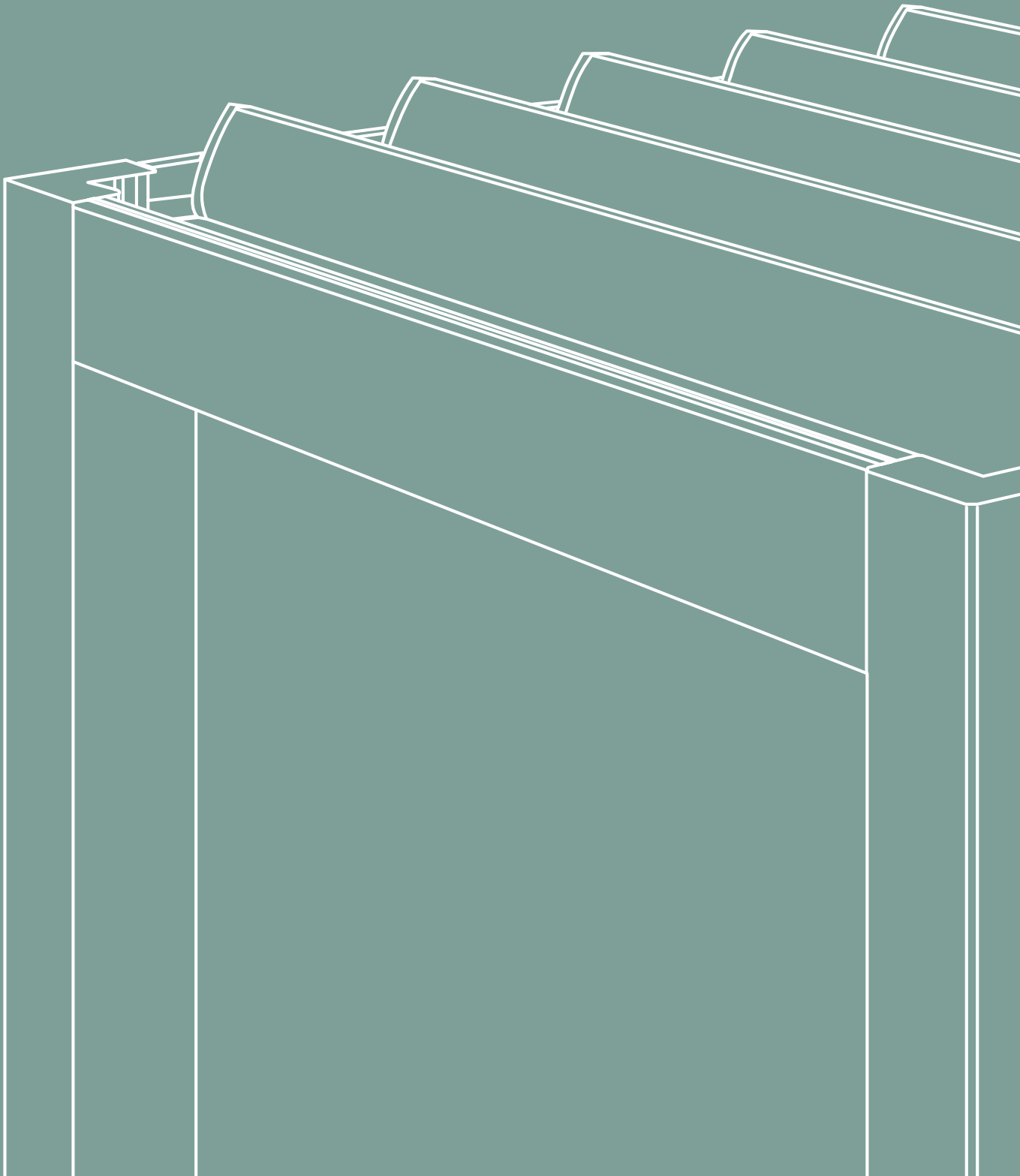

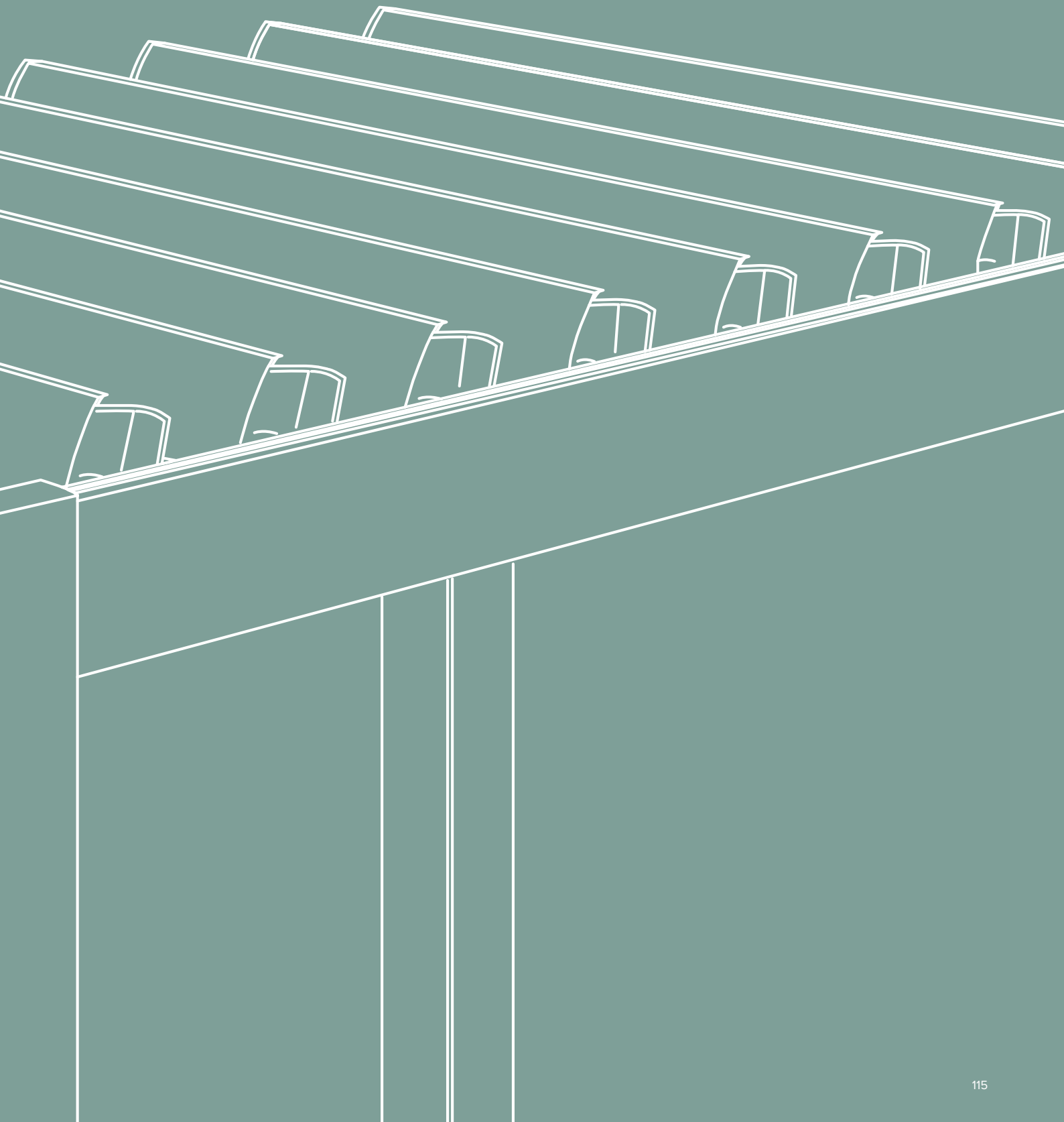

**CARATTERISTICHE**

FEATURES / CARACTÉRISTIQUES / CARACTERÍSTICAS / EIGENSCHAFTEN



20x11 cm  
profilo perimetrale  
con raccolta acqua  
integrata nei montanti.

*Perimetrical profile for the outflow  
of rain water in vertical poles.*

*Profil périphérique avec  
récupération d'eau intégrée dans  
les montants.*

*Canalón perimetrales con  
desague en los pilares.*

*Umfangsprofil mit in  
den Ständern integriertem  
Wassersammler.*



Copertura a lamelle in  
alluminio da L 21 cm x H 5,7 cm  
orientabili da 0° a 120°.

*Roof made of aluminium blades  
W 21 cm x H 5,7 cm adjustable  
from 0° to 120°.*

*Couverture à lames en aluminium  
L 21 cm x H 5,7 cm orientables  
de 0° à 120°.*

*Cobertura con lamas de aluminio  
de L 21 cm x H 5,7 cm qui  
se orientan de 0° a 120°.*

*Aluminium-Lamellenabdeckung  
B 21 cm x H 5,7 cm verstellbar  
von 0° bis 120°.*

**20**  
Kg/m<sup>2</sup>

Peso medio

*Medium weight*

*Poids moyen*

*Peso medio*

*Durchschnittliches  
Gewicht*

**PROTEZIONE**

PROTECTION / PARASOLS / SOMBRILLAS / SONNENSCHIRME

In base all'orientamento delle lamelle, la struttura, offre protezione totale o parziale dal sole e una perfetta climatizzazione, divenendo uno spazio da vivere sempre.

*According to blades orientation,  
the structure will offer total or partial  
protection from the sun and  
perfect air conditioning, becoming  
a space always enjoyable.*

*Basée sur le repliage des lames,  
cette structure offre une protection  
totale ou partielle contre le soleil et  
une climatisation parfaite, devenant  
un espace à vivre en permanence.*



*Basado en el empaque de las la-  
mas, la estructura ofrece protección  
total o parcial del sol y un aire acondi-  
cionado perfecto que se convier-  
te en un espacio para vivir siempre.*

*Je nach Ausrichtung der Lamellen  
bietet die Struktur vollständigen  
oder teilweisen Schutz vor der Son-  
ne, perfekte Klimaregulierung und  
sicheren Schutz vor Regen, in dem  
man jederzeit leben kann.*

**FRANGISOLE (OPTIONAL)**

SUN-BREAKERS / BRISE-SOLEIL / FRANGISOLE / SONNENSCHIRME



## STRUTTURA AUTOPORTANTE

SELF SUPPORTING STRUCTURE / STRUCTURE AUTOPORTANTE / ESTRUCTURA AUTOPORTANTE / SELBSTTRAGENDE STRUKTUR

**L**  
100 >>> 400 cm

**S**  
100 >>> 500 cm

**H**  
20 >>> 24,5 cm

**H<sub>1</sub>**  
220 >>> 250 cm

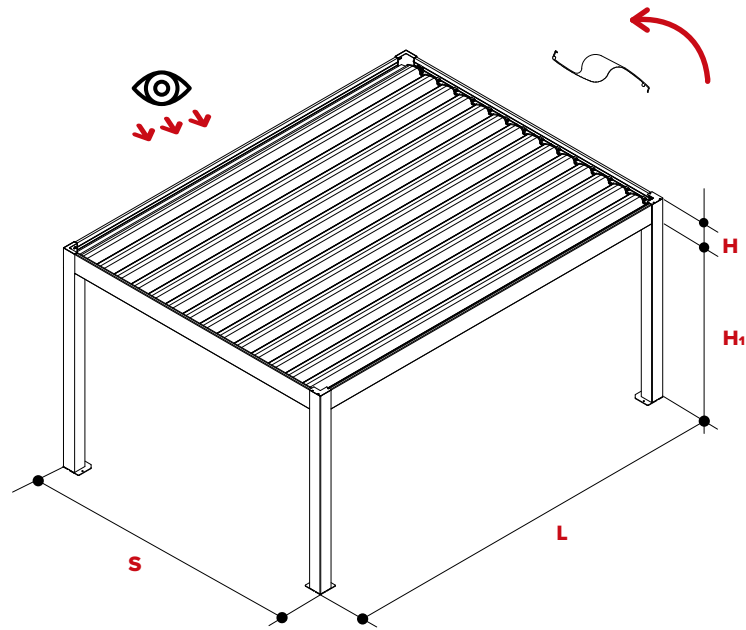

Punto di vista.  
Vista sempre posteriore  
alle lame.

*Point of view.  
Always back view blades.  
Point de vue.  
Vue arrière des lames toujours.  
Punto de vista.  
Siempre visto detras de las lamas.  
Blickwinkel.  
Blick immer hinter die Lamellen.*



Senso di apertura lamelle

*Opening blades direction.  
Sens d'ouverture de la lame.  
Dirección de apertura  
de las lamas.  
Öffnungsrichtung der Lamellen.*

**L**

Larghezza

*Width  
Largeur  
Ancho  
Breite*

**S**

Sporgenza

*Projection  
Avancée  
Salida  
Ausladung*

**H**

Altezza  
perimetrale

*Perimetric height  
Hauteur du périmètre  
Altura del perímetro  
Höhe des Perimeters*

**H<sub>1</sub>**

Altezza  
piantana

*Pole height  
Hauteur du poteau  
Altura de los pilares  
Höhe der Stütze*

**GRONDA ADDOSSATA A PARETE**

WALL INSTALLATION GUTTER / GOUTTIÈRE FIXÉE AU MUR / CANALON CONTRE PARED / AN DIE WAND MONTIERTE TRAUFE

**LAME PARALLELE AL MURO**

BLADES PARALLEL TO THE WALL  
 LAMES PARALLELES AU MUR  
 LAMAS PARALELAS A LA PARED  
 LAMELLEN PARALLEL ZUR WAND

**L**  
 100 >>> 400 cm

**S**  
 100 >>> 500 cm

**H**  
 20 >>> 24,5 cm

**H<sub>1</sub>**  
 220 >>> 250 cm

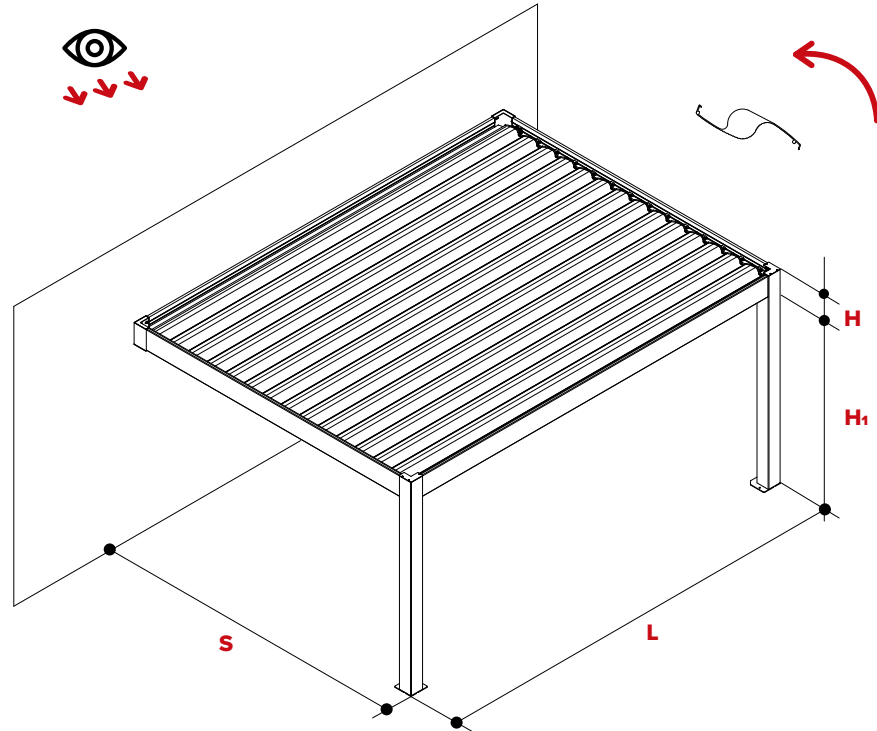
**LAME PERPENDICOLARI AL MURO**

BLADES PERPENDICULAR TO THE WALL  
 LAMES PERPENDICULAIRES AU MUR  
 LAMAS PERPENDICULARES A LA PARED  
 LAMELLEN SENKRECHT ZUR WAND

**L**  
 100 >>> 400 cm

**S**  
 100 >>> 500 cm

**H**  
 20 >>> 24,5 cm

**H<sub>1</sub>**  
 220 >>> 250 cm

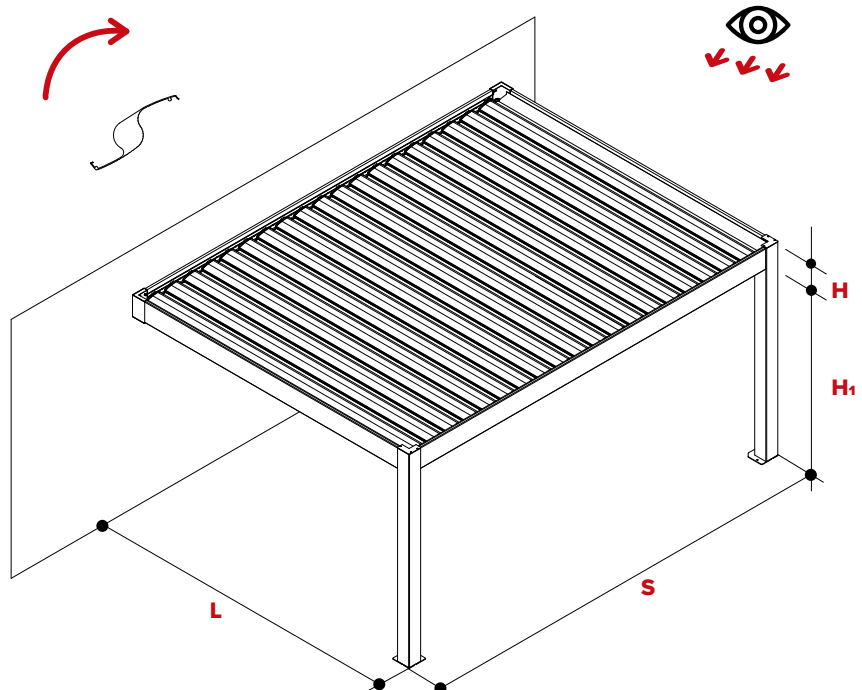



# PLUS



## Protezione sole e pioggia

Sun and rain protection.  
Protection du soleil et de la pluie.  
Protección sole y lluvia.  
Regen und Sonnenschutz.



## Resistenza al carico del vento

Wind resistance.  
Résistance à la charge du vent.  
Resistencia a la carga del viento.  
Widerstand gegen Windlast.

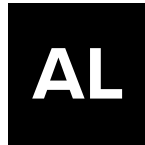

## Struttura Alluminio

Aluminium structure.  
Structure en aluminium.  
Estructura de aluminio.  
Aluminium Struktur.



## Funzionamento esclusivo a motore

Exclusive motor operation.  
Fonctionnement exclusivement par moteur.  
Funcionamiento exclusivamente a motor.  
Nur motorisierter Betrieb.



## Design registrato

Registered design.  
Design déposé.  
Diseño registrado.  
Eingetragenes Design.



## 100% Made in Italy

100% Made in Italy.  
100% fabriqué en Italie.  
100% hecho en Italia.  
100% in Italien hergestellt.



## Marchio CE

CE Mark.  
Marquage CE.  
Marca CE.  
CE-Kennzeichnung.



Sono stati effettuati test statici sulla struttura, con un carico uniformemente distribuito sulle lame, ottenendo un ottimo risultato di tenuta con 300 kg/mq. Le prove sono state eseguite dall'ente certificatore TÜV-Süd.

We carried out some static tests on the structure with a load which was evenly subdivided on the blades and we achieved the great result of 300 kg/m<sup>2</sup>. The tests were carried out by the TÜV-Süd certification body.

Des tests statiques ont été effectués sur la structure, avec une charge uniformément répartie sur les lames, obtenant un excellent résultat d'étanchéité avec 300 kg/m<sup>2</sup>. Les tests ont été effectués par l'organisme de certification TÜV-Süd.

Las pruebas estáticas se llevaron a cabo en la estructura, con una carga distribuida uniformemente en las lamas, obteniendo un excelente resultado de sello con 300 kg/m<sup>2</sup>. Las pruebas fueron realizadas por el cuerpo certificado TÜV-Süd.

An der Struktur wurden statische Tests mit einer gleichmäßig verteilten Last auf den Lamellen durchgeführt, die mit 300 kg/qm ein sehr gutes Abdichtungsergebnis ergaben. Die Tests wurden von dem zertifizierten TÜV-Süd durchgeführt.



Italia

## Test di carico

Load Test  
Test de charge  
Prueba de carga  
Belastungstest



# 62

## Colori struttura

Structure colours.  
Couleurs structures.  
Colores para la estructura.  
Strukturfarben.

# OPTIONAL



## Sensore pioggia

*Rain Sensor.  
Capteur de pluie.  
Sensor de lluvia.  
Regensensor.*



## Sensore temperatura

*Temperature sensor.  
Capteur de température.  
Sensor de temperatura.  
Temperatursensor.*



Il sistema antineve viene installato all'interno di ogni lama, andando a scaldare la superficie superiore a contatto con la neve, evitando l'accumulo.

*The anti-snow system is installed in all blades, and heats the upper surface in contact with the snow, avoiding the accumulation.*

*Le système anti-neige est installé à l'intérieur de chaque lame, chauffant la surface supérieure en contact avec la neige, empêchant l'accumulation.*

*El sistema antinieado se instala dentro de cada lama, va a calentar el lado superior en contacto con la nieve, evitando la acumulación.*

*Das Anti-Schnee-System ist im Inneren jedes Schaufelblatts installiert und beheizt die obere Fläche, die mit dem Schnee in Berührung kommt, um eine Ansammlung zu verhindern.*



## Sistema antineve

*Anti-snow system.  
Système de neige.  
Sistema antinieado.  
Anti-Schnee-System.*



Il sistema di illuminazione a luci LED ha molti vantaggi: basso impatto ambientale, ridotto consumo energetico, manutenzione minima e lunga durata.

*The LED light system has many advantages: low environmental impact, low energy consumption, minimal maintenance, and long service life.*

*Le système d'éclairage LED présente nombreux avantages: faible impact environnemental, faible consommation d'énergie, maintenance minimale et longue durée.*

*El sistema de iluminación de luz LED tiene muchas ventajas: bajo impacto ambiental, consumo de energía reducido, mantenimiento mínimo y largo.*

*LED-Beleuchtung hat viele Vorteile: geringe Umweltbelastung, niedriger Energieverbrauch, minimale Wartung und lange Dauer.*



## Led integrato

*Integrated LED.  
LED integrés.  
LED integrado.  
Integrierte LED.*

## **BT, Italy**

---

### **Brianzatende s.r.l.**

Via C.M. Maggi 41/43 Lesmo (MB) Italy  
T. +39 039 62 84 81 . info@btgroup.it

### **BT Sud s.r.l.**

Via Saverio Milella 2/c Bari Italy  
T. +39 080 53 78 817 . info@btsud.it

### **BT Iberica XXI**

Avda. America s/n Santa Fe Granada España  
T. +34 95 80 41 015 . info@btgroup.es

### **BT Belux**

Grand'Route 142 Mons Belgium  
T. +32 65 47 67 97 . info@btbelux.be

### **BT North America**

1505A Rue de l'Industrie Beloeil (QC) Canada  
T. +1 866 446 4182 . info@auventsmultiples.com

### **BT Australia**

Amazon Rd Sydney NSW 2147 Australia  
T. +61 29 71 57 000 . info@btgroupaustralia.com.au

---

BT si riserva il diritto di modificare in qualsiasi momento e senza preavviso i dati del presente stampato. Le foto sono puramente indicative e non costituiscono nessun vincolo contrattuale. Ogni riproduzione, anche se parziale, è vietata.

*BT se réserve le droit de modifier les données de cette brochure à tout moment et sans préavis. Les photos sont purement indicatives et ne constituent aucune obligation contractuelle. Toute reproduction, même partielle, est interdite.*

*BT se reserva el derecho de modificar los datos de este folleto en cualquier momento y sin previo aviso. Las fotos son puramente indicativas y no constituyen ninguna obligación contractual. Cualquier reproducción, incluso parcial, está prohibida.*

*BT reserves the right to change these printed dates at any time without any warning. Pictures are purely indicative and don't constitute any contractual obligation. Any part, even if partial, can't be reproduced.*

*BT behält sich das Recht vor, die Angaben in dieser Broschüre jederzeit und ohne Vorankündigung zu ändern. Die Fotos sind rein indikativ und stellen keine vertragliche Verpflichtung dar. Jede Reproduktion, auch auszugsweise, ist verboten.*



[btgroup.it](http://btgroup.it)

**BT**<sup>7</sup>  
Italian Outdoor