

ROYAL *SCRAM400*
ENFIELD
MANUAL DO
PROPRIETÁRIO

PREFÁCIO

Parabéns!

Parabéns pela aquisição da sua Royal Enfield. Agora você faz parte de uma herança incomparável no motociclismo possuindo uma Royal Enfield, a marca de motocicletas mais antiga do mundo em produção contínua.

Concebida sobre nossa plataforma Himalayan, a SCRAM é uma scrambler com pedigree off-road. Ousada e divertida - nimada e envolvente, é ágil para pilotar, de trilhas a vielas. Sempre pronta para o que vier; sem pensar duas vezes. Vivendo a vida por instinto, espontânea e inquieta, a SCRAM 411 está pronta para enfrentá-lo.

Enquanto a sua motocicleta Scram está completamente pronta quando você a recebe, este Manual do Proprietário fornece as informações necessárias para preparar-se para aventuras com sua Scram, ele abrange completamente recursos, capacidade, operação dos controles e soluções rápidas. Para a melhor conservação e desempenho de sua motocicleta, é altamente recomendável que você a mantenha de acordo com a programação e os procedimentos descritos neste manual. Ele deve ser considerado uma parte permanente da sua motocicleta e deve ser sempre guardado nela, mesmo que seja vendida posteriormente.

Por favor leia este manual do proprietário com cuidado antes de pilotar, de forma que você fique profundamente familiarizado com a operação dos controles da Scram 411, seus acessórios e capacidades.

Para garantir uma vida longa e sem problemas para sua motocicleta, dê a ela o cuidado apropriado e a manutenção descrita neste manual. Este Manual do Proprietário deve ser considerado como uma peça permanente de sua motocicleta.

Aproveite todos os serviços da concessionária Royal Enfield mais próxima, garantindo que sua motocicleta receba os cuidados necessários.

Continue pilotando.

ATENÇÃO

Todas as informações neste manual são baseadas nas informações mais recentes do produto disponível no momento de sua publicação. Devido às melhorias contínuas ou outras alterações, podem haver discrepâncias entre as informações contidas neste manual e sua motocicleta.

A Royal Enfield se reserva no direito de fazer alterações na produção a qualquer momento, sem aviso prévio e sem incorrer em qualquer obrigação de fazer alterações iguais ou similares à motocicleta previamente construída ou vendida.

Todas as imagens mostradas neste manual são para referência e explicação e podem não ser exatamente as mesmas no modelo que você possui. As especificações técnicas estão sujeitas a alterações sem aviso prévio.

© Copyright 2021 Royal Enfield (Uma unidade da Eicher Motors Ltda.). Todos os direitos reservados. Nenhuma parte deste manual deve ser copiada, distribuída ou processada sem a permissão expressa por escrito da Royal Enfield.

CONTEÚDO

DEFINIÇÕES DE SEGURANÇA.....	5
ESPECIFICAÇÕES TÉCNICAS.....	6
LUBRIFICANTES RECOMENDADOS.....	12
NÚMERO DE IDENTIFICAÇÃO DA MOTOCICLETA.....	13
LOCALIZAÇÃO DAS PEÇAS PRINCIPAIS.....	14
OPERAÇÃO DOS CONTROLES.....	17
OPERAÇÃO DE CONTROLES- TRIPPER (Se instalado).....	33
VERIFICAÇÕES PRÉ-OPERACIONAIS.....	39
DICAS/DIRETRIZES DE CONDUÇÃO SEGURA.....	40
ACESSÓRIOS E BAGAGEM.....	44
REGRAS DA ESTRADA.....	46
PERÍODO DE AMACIAMENTO.....	48
INDICAÇÕES DE ADVERTÊNCIA E SISTEMAS DE SEGURANÇA.....	49
PARTIDA.....	53
MUDANÇA DE MARCHAS, CONDUÇÃO E PARADA.....	55
ESTACIONAR.....	56
CUIDADOS COM O MEIO AMBIENTE.....	57
MANUTENÇÃO PERIÓDICA.....	58
KIT DE FERRAMENTAS.....	63
DICAS PARA PEQUENAS MANUTENÇÕES.....	64

CONTEÚDO

PRECAUÇÕES PARA VIAGENS LONGAS.....	90
AMORTECEDOR.....	91
FORA DA ESTRADA.....	92
PROCEDIMENTO DE LAVAGEM.....	93
PRECAUÇÕES DE ARMAZENAMENTO.....	94
DIAGRAMA DE CHICOTES ELÉTRICOS.....	95
SOLUÇÃO DE PROBLEMAS.....	96
TERMOS E CONDIÇÕES DA GARANTIA.....	98
GARANTIA DO SISTEMA DE CONTROLE DE EMISSÕES.....	102
GARANTIA DO SISTEMA DE CONTROLE DE EMISSÕES EVAPORATIVAS.....	107
APROVAÇÃO DAS ONDAS DE RADIO FREQUÊNCIA.....	108
CUIDADO AMBIENTAL.....	109
NOTAS.....	110

DEFINIÇÕES DE SEGURANÇA

As declarações neste manual precedidas pelas seguintes palavras tem especial significado: Aviso, Cuidado e Nota são para sua segurança e para os cuidados e segurança de sua motocicleta e de outras pessoas. Leia-os com atenção pois, se desconsiderados, podem causar ferimentos em você ou em outras pessoas e danos à motocicleta.



ADVERTÊNCIA

Indica uma situação potencialmente perigosa. Ignorar esta mensagem pode resultar em ferimentos ao piloto ou a outras pessoas.

CUIDADO

Esta mensagem se ignorada pode resultar em danos à motocicleta.

NOTA

Indica mensagens importantes e úteis para melhor compreensão.

ESPECIFICAÇÕES TÉCNICAS

MOTOR

Tipo de motor	Cilindro único, 4 tempos,SOHC, refrigerado à ar, injeção eletrônica
Diâmetro	78mm
Curso.....	86 mm
Cilindrada	411cc
Taxa de compressão	9.5:1
Potência máxima	24.3bhp (17.88kW)@ 6500 rpm
Torque máximo.....	32 Nm @ 4250 ± 250 rpm
Marcha lenta rpm	1300 + 150 rpm
Sistema de partida	Partida elétrica
Elemento do filtro de ar.....	Elemento de papel
Lubrificação.....	Lubrificação forçada, cárter úmido
Arrefecimento.....	Radiador de óleo resfriado à ar

SISTEMA DE IGNIÇÃO

Tipo de ignição	Controlada por ECU (com ECU / Variável
Folga da vela de ignição	0,7 até 0,8 mm
Vela de ignição.....	Bosch. UR5CC

ESPECIFICAÇÕES TÉCNICAS

TRANSMISSÃO

EmbreagemMulti discos, úmida
Engrenagem Primária.....Motora
Relação Principal das marchas2,312:1
Relação Principal das marchas5 velocidades constantemente engrenadas

Relação de transmissão

1ª marcha2.916:1
2ª marcha1.833:1
3ª marcha1.428:1
4ª marcha..... 1.173:1
5ª marcha..... 1.000:1

Transmissão secundária.....5/8" corrente e coroa
Relação Secundária 2.533:1
Elos da Corrente de Acionamento 110 elos

ESPECIFICAÇÕES TÉCNICAS

CHASSI

Quadro Tubular de berço duplo

Bloqueio de direçãoEmbutido

Suspensão:

Dianteiro Telescópico, garfos de 41mm, curso da suspensão dianteira: 190 mm

TraseiroBraço oscilante com amortecedor hidráulico do tipo Linkage Mono Shock, curso da suspensão traseira: 180mm

Freios

Sistema de freiosABS de dois canais (Dual channel ABS (intercambiável para canal simples de ABS - (desativação do controle do ABS para a roda traseira)

Disco dianteiro..... Disco de 300 mm de diâmetro.

Disco traseiroDisco de 240 mm de diâmetro.

Dimensão do pneu	Tipo de Rodada
Dianteiro	Roda raiada - 100/90 - 19 (pneu com câmara)
Traseiro	Roda raiada - 120/90 - 17 (pneu com câmara)

Pressão dos pneus	Solo	Com passageiro
Dianteiro	25 psi / 1.75 kg/cm ²	27 psi/ 1.89 kg/cm ²
Traseiro	32 psi/ 2.25 kg/cm ²	34 psi/ 2.39 kg/cm ²

ESPECIFICAÇÕES TÉCNICAS

Tipo de combustível	Sem chumbo
Teor de etanol	E27 (máx 27% de etanol)
Octanagem mínima	91 RON ("Research octane number") ou superior
Capacidade do tanque*	15 0,5* litros (aprox.*)
Aviso de baixo nível de combustível	1ª barra do indicador de combustível no painel piscando 4 ± 0.5 litros *
Reserva de combustível	0,5* litros (aprox.*) (combust. inutilizável)

CUIDADO

- O uso de gasolina com percentual de etanol superior ao aprovado pela ANP pode causar corrosão do tanque de combustível, superfícies pintadas e danificar os tubos de borracha da linha de combustível.
- É recomendado usar somente gasolina sem chumbo, pois o uso da mesma causa danos ao catalisador.

ELÉTRICA

Magneto do volante de motor	221W @1500rpm
Gerador	Alternador Trifásico
Sistema	12V - DC
Bateria	12V - 8 AH livre de manutenção
Farol	12V, H4-60/55 W - halógeno
Lanterna traseira / Luz de freio	12V - 4/1W/LED

*Os valores acima são aproximados e a capacidade real de abastecimento de combustível pode variar com o valor mencionado.

ESPECIFICAÇÕES TÉCNICAS

ELÉTRICOS

Iluminação da Placa de licença.....	12V - LED
Luz de posição dianteira.....	12V - LED
Luz do velocímetro.....	12V - LED
Indicador de fecho alto do farol.....	12V - LED
Luz indicadora de neutro	12V - LED
Indicador de direção	12V - LED
Indicador de direção	12V, 10 W* 4 Nos.
Buzina	12V, 2,5 Amperes
Motor de Partida	12V, 0,7 KW
Painel de Instrumento	Painel digital com LCD
Indicador de Falha	12 V - LED
Indicador do ABS	12V - LED
Aviso sonoro.....	12 V, 10 W / 4 Nos



ADVERTÊNCIA

A utilização de lâmpadas / dispositivos elétricos diferentes da classificação especificada pode causar sobrecarga / comportamento irregular / falha prematura do sistema elétrico.

Modificações ou instalações que não sejam aprovadas pela Royal Enfield afetarão seriamente o desempenho da motocicleta e invalidarão a garantia.

ESPECIFICAÇÕES TÉCNICAS

DIMENSÕES

Comprimento.....	2210 mm
Largura.....	840 mm
Altura.....	1165mm
Distância entre eixos.....	1455 mm
Altura livre do solo.....	200 mm
Altura do assento.....	800 mm

PESOS

Peso em ordem de marcha (90% de combustível).....	194 kg
Carga máxima.....	375 kg

NOTA

- Valores / dimensões mencionados acima são apenas para referência.
- Em vista das melhorias contínuas em nossas motocicletas, as especificações estão sujeitas a alterações sem aviso prévio.
- Não use a motocicleta com um peso bruto além do permitido. As suspensões e pneus são projetados para funcionar apenas com o peso bruto máximo especificado.

LUBRIFICANTES RECOMENDADOS

ÓLEO DE MOTOR			ÓLEO DO GARFO		FLUIDO DOS FREIOS		SISTEMA DE FRENAGEM
Tipo	MOTO 4 ROAD 15W50 SEMI-SINTÉTICO Fabricante elf lubrificantes		Tipo	MOTO FORK OIL 10W Fabricante elf lubrificantes	Tipo	DOT 4	ABS
Capacidade	Cárter seco capacidade total de: 2,3 Litros	Troca de óleo e filtro: 1,6 - 1,8 Litros	Capacidade	455 ml / cada lado	Capacidade	Dianteiro: 100 ml Traseiro: 100 ml	

* NÃO MISTURE DOT 4 ou outros fluidos de freio.

ATENÇÃO

É obrigatório a utilização da linha de lubrificantes homologada, elf Lubrificantes.
A GARANTIA da motocicleta será mantida somente se os Lubrificantes elf forem utilizados.

O uso do tipo de óleo Errado reduz a vida útil das peças móveis e afeta seriamente o desempenho.



NOTA

Recomendação sujeita a alterações sem aviso prévio.

NÚMERO DE IDENTIFICAÇÃO DA MOTOCICLETA -DETALHES

NÚMERO DO QUADRO

Pinado no tubo de direção do lado direito.

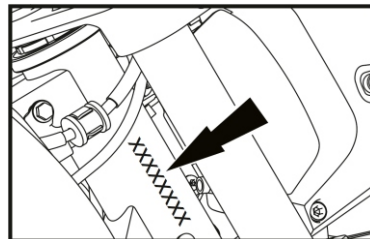

NÚMERO DO MOTOR

O número do motor está pinado na lateral esquerda do bloco do motor.

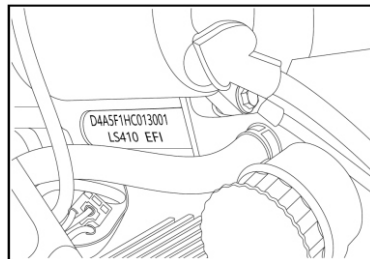

CUIDADO

É ilegal adulterar ou alterar os números do VIN/Motor da motocicleta, pois não apenas será contra a lei, mas também anular o registro da motocicleta e a garantia.

LOCALIZAÇÃO DAS PEÇAS PRINCIPAIS

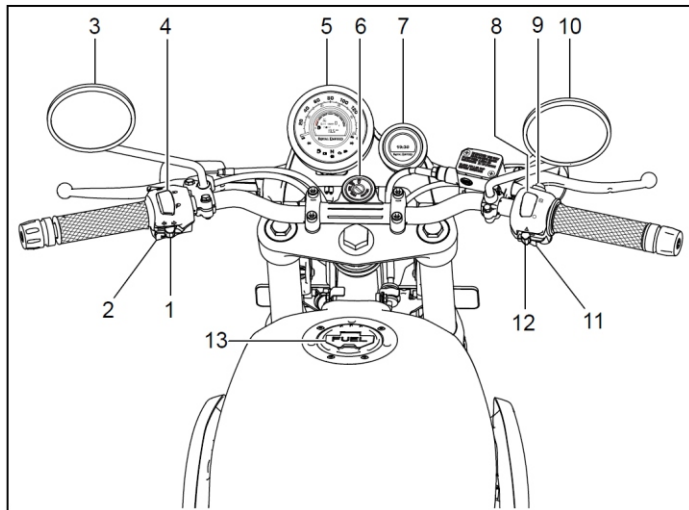

1. Interruptor da luz indicadora de direção
2. Botão da buzina
3. Espelho retrovisor do lado esquerdo
4. Interruptor farol alto /baixo
5. Painel de instrumentos
6. Chave de ignição
7. Tripper (se instalado)
8. Interruptor de parada do motor
9. Botão de informação
(Disponível no módulo do interruptor LE)
10. Espelho retrovisor do lado direito
11. Interruptor de partida elétrica
12. Interruptor do pisca-alerta
13. Tampa do tanque de combustível

LOCALIZAÇÃO DAS PEÇAS PRINCIPAIS

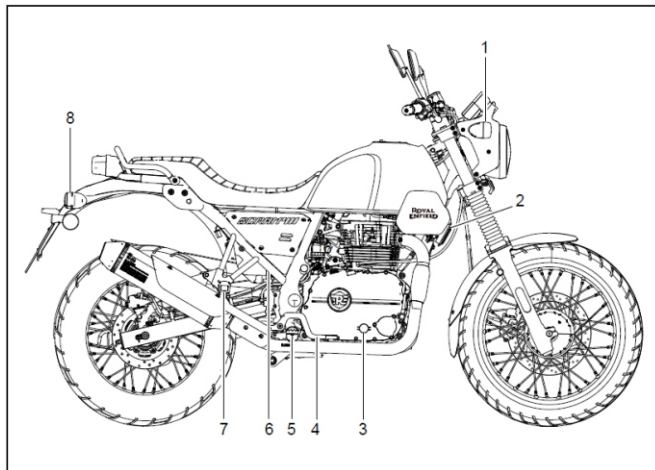

1. Luz Indicadora de direção dianteira, lado direito
2. Buzina
3. Janela do nível de óleo
4. Pedal do freio traseiro
5. Descanso do pé do piloto, lado direito
6. Módulo do ABS
7. Descanso do pé do passageiro, lado direito
8. Luz indicadora de direção traseira, lado direito

LOCALIZAÇÃO DAS PEÇAS PRINCIPAIS

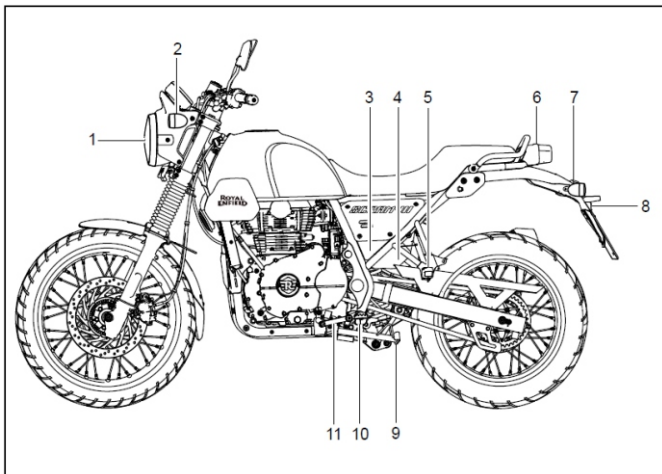

1. Farol
2. Luz indicadora de direção dianteira, lado esquerdo
3. Módulo do ABS
4. Canister
5. Descanso do pé do passageiro, lado esquerdo
6. Lanterna traseira
7. Luz indicadora de direção traseira, lado esquerdo
8. Iluminação da placa de licença
9. Cavalete lateral
10. Descanso do pé do piloto, lado esquerdo
11. Alavanca de mudança de marchas, lado direito

OPERAÇÃO DOS CONTROLES

TRAVA DO GUIDÃO

BLOQUEIO

1. Vire o guidão para a posição extrema esquerda ou direita.
2. Coloque o interruptor de ignição, na posição 'OFF' (desligado) e pressione suavemente a chave e gire no sentido anti-horário até que a direção seja bloqueada e remova a chave.

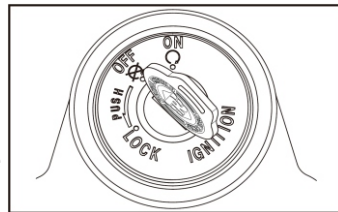

DESBLOQUEIO

1. Insira a chave, gire no sentido horário para colocar na posição OFF (desligado). Se necessário, agite suavemente o guidão para ajudar a desbloquear a direção facilmente.

CUIDADO

Não force nem tente bloquear ou desbloquear a direção se o guidão não estiver em sua posição extrema à esquerda ou direita. O não cumprimento deste cuidado danificará o sistema de bloqueio e também fará com que a chave dobre ou quebre.



ADVERTÊNCIA

Depois de desbloquear a direção e antes de dar a partida no motor, verifique o movimento livre do guidão virando para os lados esquerdo e direito, várias vezes.

Não realizar o procedimento conforme as orientações poderá ocasionar instabilidade ao pilotar, levando a um acidente em potencial, resultando em ferimentos graves para a o piloto a motocicleta e outras pessoas na estrada, além de causar sérios danos à motocicleta.

OPERAÇÃO DOS CONTROLES

TAMPA DO TANQUE DE COMBUSTÍVEL

ABERTURA:

1. Levante a aba e insira a chave.
2. Gire a chave no sentido horário para destravar a tampa e puxe a tampa para cima.

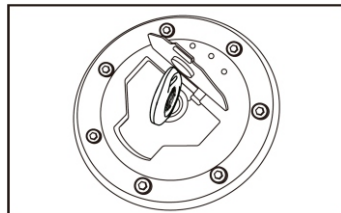

NOTA

A chave **NÃO** pode ser removida enquanto a tampa do tanque de combustível estiver aberta.

FECHAMENTO:

1. Pressione suavemente a tampa até que esteja firmemente travada no lugar e a chave pode ser removida.
2. Remova a chave e feche a tampa.



ADVERTÊNCIA

Não abasteça em excesso o tanque de combustível. Pare de abastecer quando o combustível atingir o fundo da placa ntirespingo, pois o combustível expande quando aquecido, o calor do motor ou do sol pode causar o vazamento de combustível do tanque de combustível.

Combustível é altamente explosivo. Certifique-se que não há chamas ou faíscas próximas ao abastecer e apenas abasteça em áreas amplas e bem ventiladas. Por favor, certifique-se de não derramar gasolina em superfícies pintadas. Caso o combustível derrame sobre as superfícies pintadas, limpe-a imediatamente, a fim de evitar a formação de manchas na pintura da motocicleta.



OPERAÇÃO DOS CONTROLES

PLACA ANTI-RESPINGO

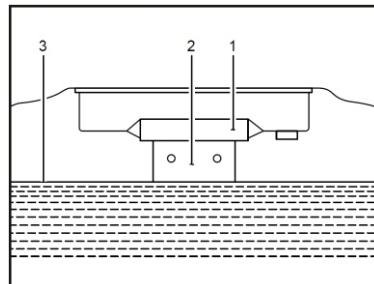
1. Bocal de abastecimento de combustível
2. Placa anti-respingo
3. Nível máximo de combustível



PLACA ANTI-RESPINGO

-  OFF (desligado)
-  ON (ligado)

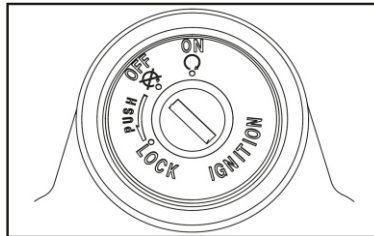

NOTA

1. A chave pode ser removida somente se a ignição estiver em "OFF" ou a coluna de direção estiver travada.

OPERAÇÃO DOS CONTROLES



ADVERTÊNCIA

Não desligue a ignição ("OFF") enquanto estiver pilotando a motocicleta.

Fazer isso pode causar um acidente potencial, resultando em ferimentos graves tanto para o motociclista quanto para outros usuários da estrada, além de causar danos graves à motocicleta.

INTERRUPTOR DE PARADA DO MOTOR



Motor "OFF" (desligado)



Motor "ON" (ligado)

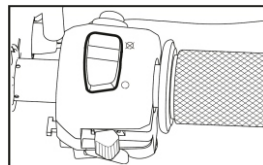

INTERRUPTOR E-START (partida elétrica)

Pressione e segure até a partida do motor.

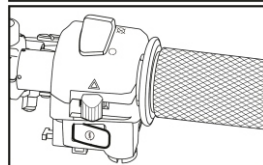

INTERRUPTOR DO PISCA-ALERTA



Pisca-alerta "ON" (ligado)



"OFF" (desligado)

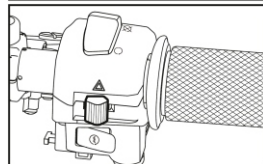

OPERAÇÃO DOS CONTROLES



ADVERTÊNCIA

1. As luzes indicadoras de direção NÃO funcionam enquanto o interruptor do pisca-alerta estiver ligado.
2. Todas as luzes indicadoras de direção piscam simultaneamente.

BUZINA



Pressione o botão para tocar a buzina.

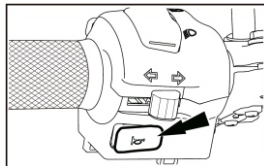

INTERRUPTOR DO FAROL ALTO



Farol alto



Farol baixo

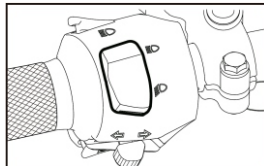

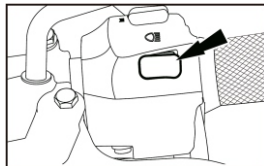

LAMPEJO DO FAROL

Pressione para lampear o Farol.



OPERAÇÃO DOS CONTROLES

LUZES INDICADORAS DE DIREÇÃO

-  Indicador de direção esquerda "ON" (ligado)
-  "OFF" (desligado) Pressione para cancelar
-  Indicador de direção direita "ON" (ligado)

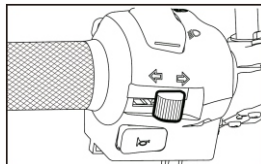

ASSENTOS DO CONDUTOR E PASSAGEIRO

1. Localize a fechadura no lado esquerdo e gire no sentido horário. Levante o assento do passageiro e remova-o.
2. Levante o assento dianteiro na parte traseira e remova-o.

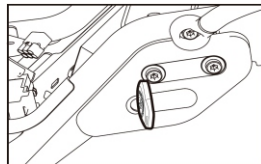

PORTA DOCUMENTOS

1. Útil para armazenar documentos da motocicleta e manual do proprietário.
2. Remova o Assento do passageiro.
3. Pressione suavemente na parte superior para soltar as abas da moldura e abrir um pouco.
4. Para remover completamente, solte as abas da parte inferior da estrutura, retirando-as suavemente.
5. Ao lavar a motocicleta, tome cuidado para não inundar esta área com água.

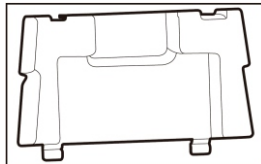

OPERAÇÃO DOS CONTROLES

DETALHES DE GERENCIAMENTO DO BOTÃO DE INFORMAÇÕES

Pressione este botão para selecionar a Trip A/B, as configurações do Relógio e redefinir Trip A/B no cluster.

A. Sequência do LCD (interruptor de informações, pressione <1 segundo):

Se Trip F estiver habilitado

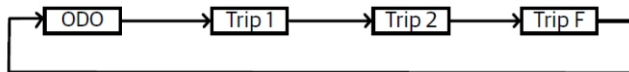

Se Trip F não estiver habilitado



NOTA

- Para redefinir viagem, pressione o botão de informações por $T > 3$ segundos.

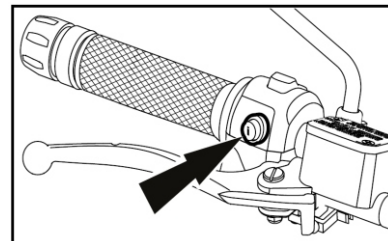
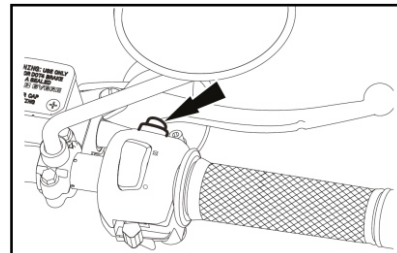

OPERAÇÃO DOS CONTROLES

PAINEL DE INSTRUMENTOS

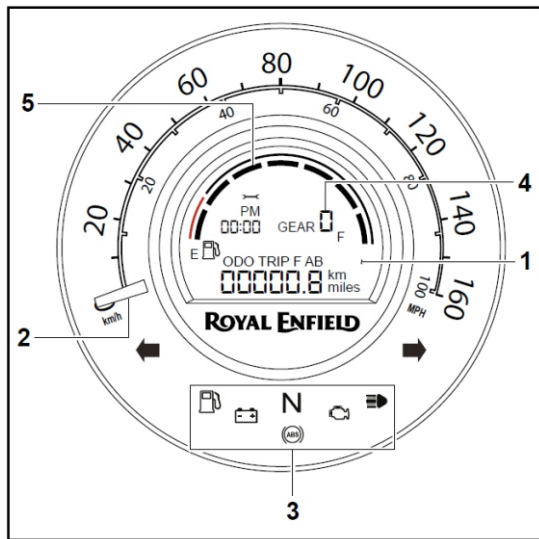

1. LCD principal
2. Velocímetro (KM principal)
3. Indicadores
4. Indicador de posição de marcha
5. Medidor de combustível

AVISO LEGAL:

A exibição do painel de instrumentos pode parecer opaca durante as condições sob o sol, isso é normal e devido ao impacto da luz solar diretamente nos instrumentos durante a condução.

OPERAÇÃO DOS CONTROLES

LCD PRINCIPAL

1. Relógio
2. Aviso de serviços
3. Odômetro
4. Odômetro parcial (A/BeF)

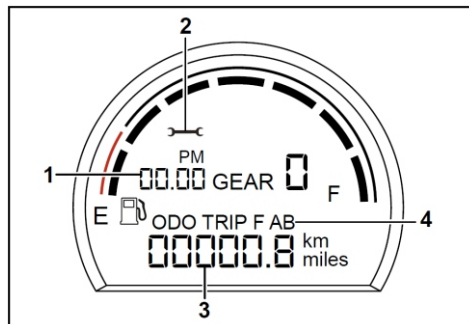

RELÓGIO

1. Exibe, em formato 12 horas, a indicação em AM/PM.
2. É redefinido para 12:00 AM quando a bateria é desconectada.

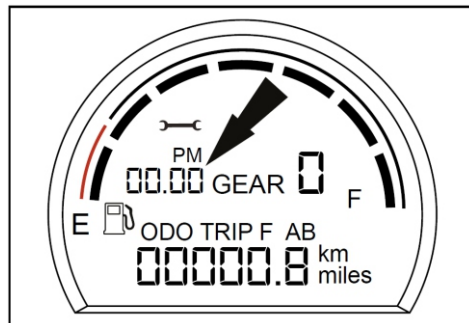

OPERAÇÃO DOS CONTROLES

AJUSTE DO RELÓGIO

Função	Interruptor	Tempo pressionado (seg)	Ação
MODO DE AJUSTE DO RELÓGIO	INFO	$T > 3$ s	Com a chave de ignição ligada e o modo ODO, sem a indicação de velocidade (segurança), pressione o botão de informações por um tempo especificado para entrar e o indicador irá piscar.
	INFO	$0.2 < T < 1$	Adicionar horas
	INFO	$T > 3$ s	Entra no modo de minutos (os minutos irão piscar)
	INFO	$0.2 < T < 1$	Adicionar minutos
	INFO	$T > 3$ s	Entra no modo de unidade (AM/PM). O modo de unidade irá piscar
	INFO	$0.2 < T < 1$	Alterna entre AM ou PM
	INFO	$T > 3$ s	Salva dos dados e sai do modo de ajuste do relógio

NOTA:

Caso nenhuma ação seja observada entre a função de configuração do relógio por mais de 20 segundos, o último valor mostrado volta a ser exibido.

OPERAÇÃO DOS CONTROLES

LEMBRETE DE SERVIÇO

1. Caso o símbolo de lembrete de serviço estiver "ON" (ligado). Por favor, agende o serviço, em uma concessionária Royal Enfield
2. O lembrete de serviço pode ser redefinido APENAS por pessoal autorizado na concessionária Royal Enfield após a conclusão do serviço.
3. O símbolo do lembrete de serviço piscará conforme a distância calculada a baixo do odômetro.

i) 1º serviço - 450 km ou 45 dias após a compra.

ii) 2º serviço - 4,900 km ou 6 meses após a compra.

iii) A partir desse ponto a cada 5,000 km do valor anterior (ex.: 9,900, 14,900 etc.) ou a cada 6 meses, o que ocorrer primeiro.



ADVERTÊNCIA

NUNCA utilize jatos de água de alta pressão diretamente no painel de instrumentos para limpeza. Utilize somente um spray com água limpa e um pano seco e macio para secar.

ODÔMETRO

1. Exibe os quilômetros acumulados que o veículo cobriu.

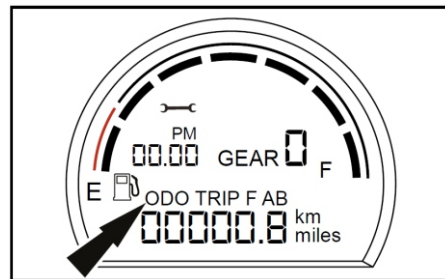

OPERAÇÃO DOS CONTROLES

Função	Interruptor	Tempo pressionado (seg)	Ação
ODO		$0.2 < T < 1$	Com a chave de ignição na posição "ON" ODO > Trip A
TRIP A	INFO	$0.2 < T < 1$	Trip A > Trip B
	INFO	$T > 3 \text{ s}$	Reinicia a Trip A
TRIP B	INFO	$0.2 < T < 1$	Trip B > Trip F/ODO
	INFO	$T > 3 \text{ s}$	Reinicia a Trip B

OPERAÇÃO DOS CONTROLES

MODO TRIP “F”

1. A distância percorrida após o indicador de baixo nível de combustível estar “ON” (ligado).
2. Não pode ser redefinido, será visível apenas quando a condição de baixo nível de combustível for detectada, desaparecerá se o combustível for abastecido acima da condição de baixo nível de combustível.
3. A exibição pode ser alternada usando o botão de informações durante esta condição, mas aparecerá automaticamente após 25 segundos ou vinculado ao interruptor do suporte para evitar a reinicialização, quando estiver na condição do suporte lateral.

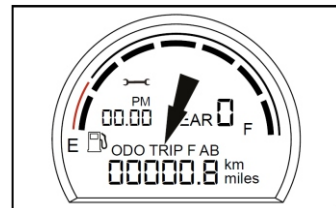

4. Se for percorrido > 200 km/124.2 mile in Trip F condition “Low fuel” (baixo nível de combustível) piscará continuamente na tela LCD. Recomenda-se não conduzir o veículo nessas condições, pois isso resultará em danos à bomba de combustível.

CONDIÇÃO DA TRIP “F”

1. O Trip F será atualizado apenas quando o interruptor de interrupção estiver na condição “ON” (ligado).
2. Após o abastecimento de combustível acima do nível de reserva, o Trip F continuará a ser mostrado por alguns minutos, o que é um comportamento normal, para evitar indicação errada.
3. A redefinição do Trip F ocorrerá ao dirigir em condições de estradas intermediárias a irregulares devido a oscilações frequentes de combustível. Esse recurso deve ser usado apenas para fins de referência e em superfícies de estrada lisas.
4. Trip F será atualizado apenas quando o cavalete lateral for recolhido.

CONDIÇÃO DA TRIP “F”

A indicação de combustível irá variar em estradas irregulares, subidas e descidas. Para uma indicação precisa, consulte em baixa velocidade ou superfícies planas.

OPERAÇÃO DOS CONTROLES

TRIP A /B

1. Trip A/B indica a distância percorrida em uma viagem particular.



ADVERTÊNCIA

Nunca tente operar os botões de informações enquanto estiver pilotando a motocicleta. Fazer isso causará perda de concentração e pilotagem instável, levando a um possível acidente, resultando em ferimentos graves para o piloto e outros usuários da estrada, além de causar danos graves à motocicleta.

INDICADOR DA POSIÇÃO DE MARCHA

1. Exibe a posição de marcha na qual o veículo está viajando.
2. Quando estiver em neutro, a indicação será "0".
3. Quando engrenado, o número apropriado entre 1 e 5 será exibido.

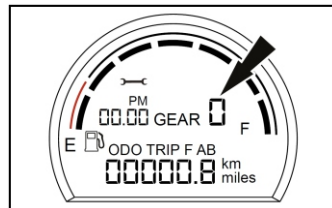

OPERAÇÃO DOS CONTROLES

LUZES INDICADORAS

1. Vire à Esquerda: Luz indicadora de direção esquerda "ON" (ligada).
2. Vire à Direita: Luz indicadora de direção direita "ON" LIGADA.
3. Indicação de baixo nível de combustível: Último segmento piscando junto com o indicador de baixo nível de combustível "ON" para condição de baixo nível de combustível.
4. Indicação de Bateria Fraca: O indicador irá brilhar continuamente se o interruptor de ignição estiver "ON" (ligado) e o motor não estiver em funcionamento. A indicação será desligada assim que for dada a partida no motor. Se a tensão da bateria estiver abaixo de 12 V, o indicador irá brilhar continuamente indicando uma bateria fraca.
5. ABS MIL (mal funcionamento): Permanecerá continuamente "Ligado" durante a checagem inicial (Até que o veículo tenha andado uma distância/ velocidade específica) e será "Desligado" se o sistema estiver ok, então acenderá caso haja algum problema com o sistema ABS.
6. Neutro: A transmission está em neutro.
7. Indicador de avaria no EMS.
8. Indicação do Facho Alto do Farol: Facho alto do farol 'ON' (ligado).

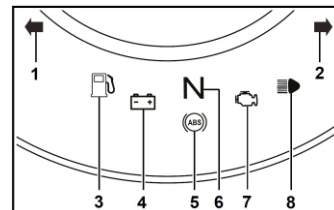

CUIDADO

1. NÃO funcione a motocicleta caso a avaria permaneça "ON" (ligada) continuamente, pois isso pode causar sérios danos à ECU e Sensores. Por favor, visite a concessionária Royal Enfield mais próxima para diagnosticar e corrigir o defeito no EMS.
2. Não conduza a motocicleta caso a luz indicadora do ABS esteja continuamente "LIGADA".

OPERAÇÃO DOS CONTROLES

LUZ INDICADORA DO ABS

1. A luz indicadora do ABS fica continuamente "ON" (ligada) durante a verificação inicial (até ou após o veículo rodar por uma determinada distância/velocidade) e "OFF" (desligada) se o sistema estiver ok, então acenderá novamente em caso de mau funcionamento do sistema ABS.

CUIDADO

Não utilize a motocicleta no caso da luz indicadora do ABS permanecer "ON" (ligada).

MEDIDOR DE COMBUSTÍVEL

1. Digital com gráfico de 7 segmentos (barras).
2. O último segmento piscando junto com pouco combustível indica "ON" (ligado) para condição de pouco combustível.

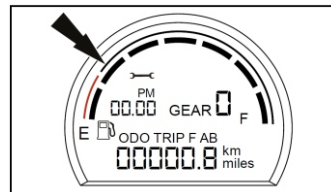

ADVERTÊNCIA

Não utilize a motocicleta por muito tempo com a indicação de combustível no último segmento piscando. Reabasteça o quanto antes. Caso contrário, a motocicleta ficará sem combustível e parar, além de causar sérios danos à bomba de combustível.

OPERAÇÃO DOS CONTROLES- TRIPPERR (Se instalado)

TRIPPER

O Tripper é fornecido para oferecer uma navegação em tempo real na motocicleta, auxiliando o condutor para uma condução livre de complicações sem a necessidade de manusear os Smartphones. Se o modelo da sua motocicleta não vem equipado de fábrica, poderá ser adquirido em uma concessionária Royal Enfield sendo um acessório genuíno - GMA.

Este dispositivo funciona com base na conectividade Bluetooth com pesquisa de navegação baseada no aplicativo Royal Enfield com o suporte do Google Maps. O dispositivo é capaz de mostrar navegação em tempo real em uma tela TFT (tela de matriz ativa) colorida, redonda com fonte de seta exclusiva projetada para facilitar a condução.

A exibição do plano de fundo pode ser alternada entre o modo diurno e o modo noturno, que podem ser selecionados pelo condutor que usa o aplicativo Royal Enfield.

Escaneie o código QR, baixe, instale, cadastre-se e saiba mais sobre o Tripper.

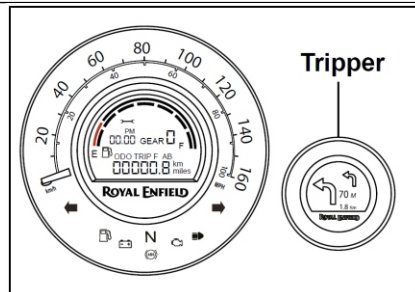

OPERAÇÃO DOS CONTROLES - TRIPPER (se instalado)

Características:

1. Distância ao destino ou chegada (ETA)
2. Direção primária ou próxima curva
3. Direção secundária ou próximo à próxima curva
4. Distância para a próxima curva

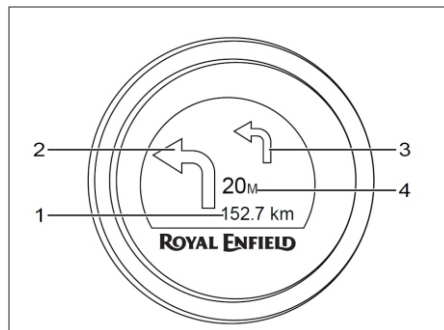

1. Navegação em tempo real: primeira curva, segunda curva etc.
2. Distância até a próxima curva, distância até o destino ou tempo estimado para chegada (ETA).
3. Exibição do relógio (em caso de falta de conectividade, nenhuma entrada de navegação ou após o destino ser alcançado).
4. O usuário pode selecionar o modo diurno e noturno (somente através do aplicativo Royal Enfield).
5. Indicação de bateria fraca do celular.

AVISO LEGAL

O visor do Tripper pode parecer opaco durante dias ensolarados, isso é normal devido ao impacto da luz solar direta sobre os componentes durante as condições de condução.

OPERAÇÃO DOS CONTROLES - TRIPPER (se instalado)

1. Direção primária ou próxima curva: indica a próxima curva a ser tomada juntamente com a distância até a mesma.
2. Distância até a próxima curva: exibe a distância até a próxima curva.
3. Direção secundária ou próxima curva após a direção primária: indica a próxima curva a ser feita após a direção primária. Será exibido apenas quando a curva primária estiver a menos de 100 metros. Se não houver outra curva, o visor ficará em branco nessa região.
4. Distância até o destino ou tempo estimado de chegada: exibe a distância total até o destino ou o tempo estimado de chegada (baseado na seleção do aplicativo Royal Enfield).

Versão compatível com Smartphones para o aplicativo Royal Enfield Mobile:

1. Compatível com Android e iOS.
2. Suporte para Android: Versão atual.
3. Suporte para iOS: Versão atual.
4. Controle de conectividade apenas através do aplicativo Royal Enfield.

OPERAÇÃO DOS CONTROLES - TRIPPER (se instalado)

TRIPPER - FLUXO DE SEQUÊNCIA DE EXIBIÇÃO

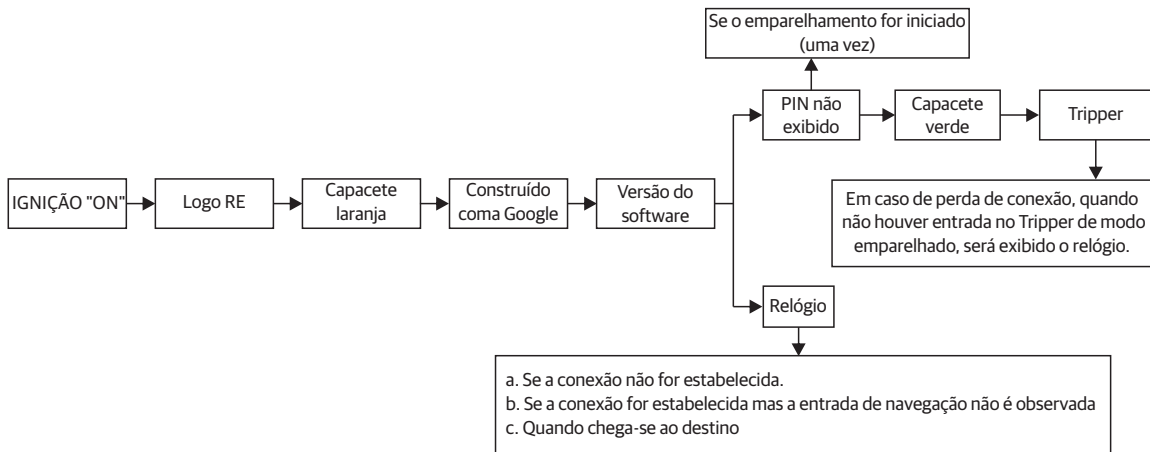

OPERAÇÃO DOS CONTROLES - TRIPPER (se instalado)

NOTA

1. Após cada ciclo de ignição "ON" (ligado), o Tripper entrará no modo detectável por 120 segundos.
2. Caso não haja conexão estabelecida dentro de 120 segundos, o visor entrará no modo relógio, para reiniciar a conexão do ciclo de ignição "OFF-ON" a ser repetido.
3. Durante o modo de navegação, se não houver entrada do Smartphone por 5 segundos, a conexão Bluetooth será encerrada para evitar consumo de energia e será exibido o relógio.
4. A conexão Bluetooth também pode ser encerrada pelo usuário fechando o aplicativo.
5. Para o emparelhamento pela primeira vez, o usuário precisa inserir o PIN de segurança mostrado no Tripper através do aplicativo Royal Enfield para configurar o dispositivo. Após isso, o emparelhamento automático acontecerá se o mesmo dispositivo estiver disponível.
6. Cada vez que o Tripper for emparelhado, a hora do relógio irá sincronizar com a hora do celular. Após continuar funcionando com o relógio interno, mesmo em caso de desconexão, haverá diferença de tempo entre a hora mostrada no painel de instrumentos e o Tripper - o usuário precisa ajustar o relógio do painel de instrumentos de acordo com a hora mostrada no Tripper quando necessário, conforme mencionado no gerenciamento do botão do painel de instrumentos.
7. Não aplique ou use gasolina/fluidos relacionados para limpar o painel de instrumentos ou o Tripper, pois podem ocorrer danos permanentes no equipamento.

OPERAÇÃO DOS CONTROLES - TRIPPER (se instalado)

CUIDADO

1. Certifique-se que a ignição e o visor estejam ligados enquanto estabelece a conexão.
2. Certifique-se que o primeiro emparelhamento seja realizado em um ambiente isolado para evitar interferências (uma vez).
3. O modo diurno e noturno é apenas selecionável, o Tripper não mudará automaticamente durante a condução noturna para evitar a distração do piloto.
4. A conexão Bluetooth pode ser estabelecida apenas por meio do aplicativo Royal Enfield.
5. Certifique-se que as configurações de Bluetooth e localização estejam sempre ligados antes do uso.
6. Desative as configurações de otimização de bateria/ bateria fraca do Smartphone para que a navegação ocorra no modo de bateria fraca.
7. O aplicativo Royal Enfield funciona apenas com as versões Android (versão atual -2) e iOS (versão atual -1). Em outras versões inferiores poderá ocorrer perda de desempenho.
8. A versão do Bluetooth do Tripper é V4.2.
9. O horário do Tripper pode não coincidir exatamente com o do aparelho celular uma vez que a conexão bluetooth seja perdida.
10. O aplicativo Royal Enfield funciona com a versão V4.2 e N+1.0 do Bluetooth. Em outras versões inferiores poderá ocorrer perda de desempenho.
11. Verifique o sinal da rede em caso de atraso de navegação.
12. Verifique a velocidade dos dados em caso de atraso na navegação. O desempenho do sistema de navegação é melhor na banda 4G em comparação com outras versões inferiores.
13. Calibre o Smartphone com frequência para obter maior precisão do GPS e precisão da localização.

VERIFICAÇÕES PRÉ-OPERACIONAIS

1. Combustível adequado no tanque para o trajeto planejado.
2. Pressão correta nos pneus.
3. Sem rachaduras na parede lateral ou abrasões nos pneus dianteiros e traseiros.
4. Tensão e lubrificação adequada da corrente de transmissão.
5. Nível de óleo do motor.
6. Cabos de controle internos não danificados, desgastados ou quebrados. Controles de embreagem e acelerador funcionando sem problemas.
7. Eficiência dos freios dianteiro e traseiro e folga nos manetes dos freios dianteiro e traseiro.
8. Nível de óleo hidráulico correto nos cilindros mestre dianteiro e traseiro.
9. Movimento livre do guidão para os lados esquerdo e direito.
10. Buzina e controles elétricos funcionando corretamente
11. Faróis, lanternas traseiras, luzes de freio e luzes indicadoras funcionando corretamente.
12. Porcas dos eixos das rodas dianteiras e traseiras devidamente apertadas ao torque.
13. Raios das rodas dianteiras e traseiras com aperto adequado. Sem raios soltos ou quebrados.
14. Todos os fixadores estão apertados com o torque necessário.
15. Motor em marcha lenta, funcionando de forma correta e suave.
16. Nenhum ruído anormal/vazamento do motor



ADVERTÊNCIA

Para seu bem-estar pessoal e segurança, esses pontos mencionados acima devem ser realizados periodicamente. Não realizar o procedimento conforme orientado poderá afetar a segurança na operação, danificar sua motocicleta e poderá resultar em um acidente que ocasione ferimentos graves ou fatais.

DICAS/DIRETRIZES DE CONDUÇÃO SEGURA

1. Leia esse manual com atenção para seguir as instruções de operação e manutenção detalhada.
2. Sempre que reabastecer sua motocicleta, tenha o máximo de cuidado. Abra a tampa do tanque de combustível lentamente. Reabasteça somente em uma área bem ventilada com a ignição na posição "OFF".
3. Gasolina é altamente explosiva e incendiável. Não fume ou reabasteça se houver chamas ou faíscas por perto. Desligue celulares ou qualquer outro dispositivo eletrônico em sua mão.
4. Conheça e cumpra as regras de trânsito no que diz respeito ao seu país de condução. Seja um piloto atento à sua própria segurança e de outros usuários da rodovia.
5. Opere sua motocicleta defensivamente. Lembre-se, uma motocicleta não oferece a mesma proteção que um automóvel.
6. Utilize a motocicleta apenas a velocidades moderadas e fora do tráfego até se familiarizar com as características de funcionamento e de manobra em todas as condições.
7. Não exceda o limite de velocidade legal de velocidade nem conduza muito rápido em relação as condições existentes. Redobre a atenção ao passar por cruzamentos e locais onde há risco de acidentes.
8. Pilote onde os outros motoristas podem te ver facilmente. Não pilote no "ponto cego" de outro motorista.
9. Sempre sinalize com antecedência a troca de faixas. Certifique-se que os outros motoristas podem ver seu sinal e diminua a velocidade.
10. Nunca pilote sobre a influencia de álcool ou outras drogas, isso pode afetar as suas habilidades e reflexos como piloto.
11. Ao transportar um passageiro, é sua responsabilidade instruí-lo nos procedimentos corretos de condução.
12. Caso seja um novo piloto, recomendamos que obtenha treinamento formal sobre técnicas corretas de condução e se familiarize com a operação de sua motocicleta. Caso seja inexperiente, primeiro deve-se ganhar experiência sob várias condições ao conduzir em velocidades moderadas. Preste atenção à superfície da estrada e condições do vento.
13. Não permita que outras pessoas, sob nenhuma circunstância, conduzam sua motocicleta a menos que você saiba que essas pessoas conduzam de forma experiente, possuem habilitação e estão familiarizadas com as condições de utilização de sua motocicleta.

DICAS/DIRETRIZES DE CONDUÇÃO SEGURA

VESTUÁRIO PARA CONDUÇÃO

1. Calça de motociclista e jaqueta ajustada com certificado de segurança.
2. Botas de pilotagem para motociclista.
3. Luvas de pilotagem para motociclista.
4. Um capacete certificado pelo INMETRO (contém fixado faixas adesivas refletoras nas partes laterais, frontal e traseira do capacete para uma boa visibilidade à noite).
5. Utilize jaquetas brilhantes, com cores claras.
6. Nunca utilize roupas soltas, podem ficar presas nas partes móveis da motocicleta, causando acidentes que podem resultar em ferimentos graves.
7. Sempre utilize roupas que protejam suas pernas, tornozelos e pés. O motor ou sistema de escape ficam muito quentes durante ou após a operação e podem causar queimaduras.



ADVERTÊNCIA

Evite qualquer contato com o sistema de escape quando estiver quente. Use roupas que cobrirão completamente as pernas enquanto estiver conduzindo. O sistema de escapamento fica muito quente quando o motor está funcionando e permanece muito quente, mesmo depois que o motor é desligado. Não usar roupas adequadas ou protetoras pode resultar em ferimentos graves.

DICAS/DIRETRIZES DE CONDUÇÃO SEGURA

POSTURA AO SENTAR

A correta postura ao sentar é essencial para uma pilotagem estável e segura.

1. Sente-se com os ombros completamente relaxados.
2. Não trave os cotovelos e mantenha-os ligeiramente dobrados.
3. Segure a manopla perto de sua extremidade interna.
4. Segure levemente o tanque de combustível com os joelhos.
5. Mantenha os dedos dos pés na direção "em linha reta".
6. Antes uma curva ou conversão, olhe bastante pelo retrovisor, sem virar a cabeça.

FRENAGEM

1. Aplique suavemente e simultaneamente os freios dianteiros e traseiro para uma eficiência máxima de frenagem.
2. Por favor, tenha muito cuidado ao aplicar os freios, especialmente ao andar em condições de estrada molhadas ou de más condições.



ADVERTÊNCIA

Os freios a disco hidráulicos instalados em sua motocicleta exigem muito menos esforço. Aplicar qualquer um dos freios de forma repentina pode travar as rodas. A não observância deste aviso pode causar perda de controle da motocicleta, levando a um possível acidente, resultando em ferimentos graves para a pessoa que pilota a motocicleta e outras pessoas na estrada, além de causar danos graves à motocicleta.

DICAS/DIRETRIZES DE CONDUÇÃO SEGURA



ADVERTÊNCIA

O desgaste das pastilhas de freio será maior se a motocicleta for usada frequentemente fora da estrada. Sempre inspecione as pastilhas de freio com mais frequência se a motocicleta for usada fora da estrada e substitua as pastilhas de freio antes que elas se desgastem ou ultrapassem a espessura mínima de serviço. Montar as pastilhas de freio desgastadas pode reduzir a eficiência da frenagem, levando à perda de controle da motocicleta e por consequência causando um acidente.

NÃO coloque o pé no pedal de freio enquanto estiver andando, a menos que seja necessário frear. Por que isso levará ao desgaste prematuro da pastilha de freio.

ACESSÓRIOS E BAGAGEM

CARREGAMENTO

1. Por favor não utilize equipamentos não originais ou peças não genuínas, podem causar danos a motocicleta e afetar as características de manuseio e estabilidade da motocicleta.
2. Por favor, certifique-se que a carga está seguramente amarrada aos dois lados traseiros da motocicleta e que não desamarre durante a viagem.
3. Certifique-se de que o peso seja distribuído uniformemente em ambos os lados da motocicleta.
4. Não transporte cargas excessivamente pesadas ou grandes na motocicleta.
5. O peso total máximo permitido é de 5 kg no porta-bagagem de cada lado.
6. Não pendure nenhum item no guidão e no porta bagagens enquanto estiver pilotando, o que causará danos aos componentes próximos instalados.



ADVERTÊNCIA

Por favor, tenha o máximo cuidado ao transportar carga ou bagagem na motocicleta. Não aderir à estas observações das precauções acima descritas pode causar perda de controle da motocicleta, levando a um possível acidente, resultando em ferimentos graves para o piloto e outras pessoas na estrada, além de causar danos graves à motocicleta.

O peso total do piloto e de qualquer passageiro, acessórios e bagagem não deve exceder o limite máximo de carga.

ACESSÓRIOS E BAGAGEM



ADVERTÊNCIA

NÃO reboque uma motocicleta desligada. A direção e o manuseio da motocicleta serão prejudicados devido à força do cabo de reboque. Rebocar uma motocicleta pode causar perda de controle da motocicleta, levando a um acidente em potencial, resultando em ferimentos graves para o piloto e outras pessoas na estrada, além de causar danos graves à motocicleta.



ADVERTÊNCIA

NÃO prenda um reboque à motocicleta. A montagem de um reboque pode causar perda de controle da motocicleta, levando a um potencial acidente, resultando em ferimentos graves para a pessoa que pilota a motocicleta e outras pessoas na estrada, além de causar danos graves à motocicleta.



ADVERTÊNCIA

A carga máxima suportada pelas alças laterais localizadas na parte traseira da motocicleta é de 7 Kg.

REGRAS DA ESTRADA

1. Certifique-se que sua placa de licença esteja instalada na posição especificada pela lei e esteja claramente visível em todos os momentos.

2. Ande a uma velocidade segura que seja consistente com o tipo de superfície da estrada em que você trafega. Preste muita atenção ao conduzir nas seguintes superfícies:

- Suja
- Oleosa
- Com gelo
- Molhada

3. Observe se há detritos soltos, como folhas secas ou molhadas, substâncias escorregadias ou cascalho solto que podem dificultar a estabilidade de sua motocicleta.

4. Não exceda os limites da pista ou conduza muito rápido para a condição da pista. Sempre reduza a velocidade ao pilotar em condições de risco. Alta velocidade aumenta a influência de qualquer condição a estabilidade da motocicleta, possibilitando a perda de controle.

5. Mantenha o lado correto da linha central da estrada quando encontrar algum veículo se aproximando.

6. Todos os sinais de trânsito, incluindo controles manuais nos cruzamentos, devem ser obedecidos imediatamente. Esacelere nos sinais de trânsito perto de escolas e sinais de cuidado em cruzamentos ferroviários.

7. Quando pretender fazer uma conversão, sinalize pelo menos 30,5 m antes da conversão. Esteja perto da linha central (a menos que as regras locais exijam o contrário), reduza a velocidade e, em seguida, faça a conversão com cuidado.

8. Nunca passe um semáforo (amarelo ou vermelho). Quando há uma mudança de percurso prestes a acontecer (onde há a necessidade de deixar de PROSEGUIR para PARAR ou deixar de ficar PARADO para PROSEGUIR) nos cruzamentos, diminua a velocidade e espere a luz do semáforo mudar para verde. Nunca passe por um semáforo amarelo ou vermelho.

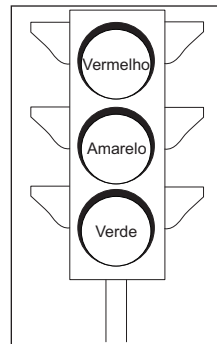

REGRAS DA ESTRADA

9. Não deixe o meio-fio ou a área de estacionamento sem sinalizar. Certifique-se de que seu caminho esteja livre para entrar no tráfego em movimento. Uma linha de tráfego em movimento sempre tem o direito de passagem.
10. Estacione sua motocicleta em uma superfície firme e plana para evitar que ela caia.
11. Proteja sua motocicleta contra roubo. Depois de estacionar a motocicleta, certifique-se que a direção esteja travada e remova a chave de ignição.

ESPELHOS RETROVISORES

Sua motocicleta está equipada com espelhos convexos e tem uma superfície curva. Este tipo de espelho é projetado para dar uma visão muito mais ampla da parte traseira do que um espelho plano normal. No entanto, veículos e outros objetos vistos neste tipo de espelho parecerão menores e mais distantes do que quando vistos em um espelho plano. Tenha cuidado ao julgar o tamanho ou a distância de veículos e objetos vistos nesses espelhos.

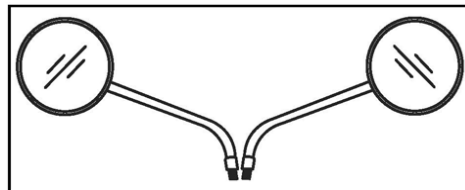

NOTA

Para estabelecer a distância relativa de veículos/objetos atrás de sua motocicleta através dos espelhos, ajuste cada espelho de forma que uma pequena parte de seu ombro fique visível e uma grande parte de trás de sua motocicleta seja vista claramente em relação à sua postura de condução.

PERÍODO DE AMACIAMENTO

A motocicleta Royal Enfield é capaz de atingir altas velocidades consistentes. No entanto, como em qualquer motocicleta nova, um procedimento de amaciamento é essencial para auxiliar no "assentamento" apropriado das várias peças móveis da sua motocicleta e para obter um ótimo desempenho à longo prazo.

1. Durante os primeiros 2,000 km de rodagem, não exceda o limite de velocidade como mostrado na tabela.
2. Não exceda a velocidade máxima especificada.
3. Aqueça o motor por alguns minutos em marcha lenta para permitir que o óleo do motor lubrifique todas as peças móveis do motor antes de conduzir a motocicleta.
4. Evite a condução com aceleração total e não ande com aceleração constante continuamente. Varie a velocidade em 10% enquanto estiver conduzindo.
5. Conduza na velocidade adequada e evite acelerações e frenagens repentinas.
6. Evite conduzir com a motocicleta continuamente por mais de uma hora, é recomendado fazer uma breve parada.

NOTA:

O período de amaciamento deverá ser seguido a fim de ajudar a preservar o motor com suas características, ajudando a manter o motor com maior qualidade das partes móveis e ter a melhor experiência de performance.

Respeite o período de amaciamento, assim não correrá o risco de perder o direito da garantia e recomenda-se que neste período não utilize rodovias.

Marcha	Velocidade da motocicleta	
	Primeiros 500 km	501 - 2,000 km
1	15km/h	20km/h
2	25km/h	30km/h
3	30km/h	40km/h
4	45km/h	55km/h
5	60km/h	80km/h

INDICAÇÕES DE ADVERTÊNCIA E SISTEMAS DE SEGURANÇA

1. LUZ INDICADORA DO MAU FUNCIONAMENTO DO MOTOR

Uma luz indicadora de mau funcionamento (MIL) é fornecida no pequeno medidor. Quando os interruptores de ignição e de parada do motor estiverem na posição 'ON' (ligados) e depois que o veículo for ligado, a MIL ficará acesa por alguns segundos e desligará "DESLIGADA", indicando que todas as funções do sistema de injeção eletrônica (EFI) estão funcionando normalmente. No caso de qualquer mau funcionamento no Sistema EFI, a MIL irá brilhar de forma contínua. Recomenda-se levar a motocicleta até uma concessionária Royal Enfield mais próxima para uma inspeção detalhada e correção do sistema EFI.

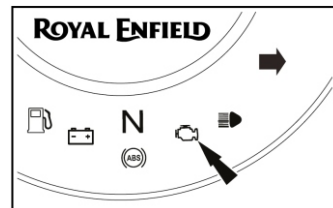

2. SISTEMA ANTIBLOQUEIO (ABS)

O Sistema de Anti-Bloqueio do Freio (ABS) ajuda a evitar que os freios bloqueiem as rodas, durante a aplicação repentina dos freios a altas velocidades. Isso ajudará a o piloto a motocicleta a ter melhor tração e controle sobre a motocicleta e evitar que a motocicleta derrape, o que pode causar um acidente. No caso de aplicação súbita e severa dos freios ao pilotar a motocicleta, os sensores no sistema de frenagem sinalizarão ao moderador do ABS para reduzir de forma momentânea e contínua a pressão hidráulica, assim impedindo que os freios bloqueiem as rodas enquanto reduzem a velocidade do veículo. Isso ajudará o piloto a controlar a motocicleta.

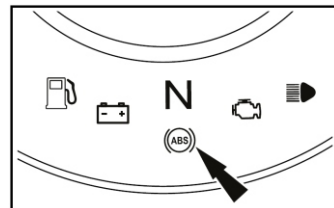

INDICAÇÕES DE ADVERTÊNCIA E SISTEMAS DE SEGURANÇA

Uma luz indicadora de ABS é fornecida no console (como mostrado na imagem adjacente) para avisar o motociclista no caso de qualquer mau funcionamento do ABS. Quando o interruptor de ignição e desligamento estão na posição "ON" (ligados), o sinal ABS acende e permanece ligado até que a motocicleta alcance uma velocidade de 5 km/h (3MPH) e desligue. Isso indica que o ABS está funcionando corretamente. Caso a luz não se desligue e permaneça continuamente ligada em velocidades mais altas, recomenda-se não pilotar a motocicleta e fazer com que o sistema de freio seja inspecionado e corrigido através de uma concessionária Royal Enfield mais próxima. Não realizar o procedimento conforme as orientações poderá resultar em ferimentos graves e perda de vidas.

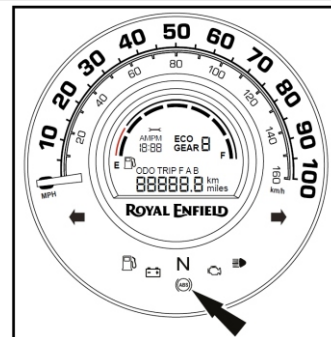

3. SENSOR DE QUEDA

No caso de a motocicleta cair de um dos lados com o motor funcionando e as marchas engatadas, o sensor de queda irá desativar os sistemas de ignição e combustível e desligar o motor. Isso evita danos à motocicleta e ao condutor. Para redefinir o sensor de queda e reativar os sistemas de ignição e combustível.

1. Certifique-se de que a motocicleta esteja na posição vertical e apoiada no descanso central.
2. Certifique-se de que as marchas estejam em ponto morto e que a luz de ponto morto esteja acesa no painel de instrumentos.
3. Desligue ambos os interruptores de ignição e parada, aguarde alguns segundos e ligue novamente a ignição e o interruptor de parada para ligar o motor.

INDICAÇÕES DE ADVERTÊNCIA E SISTEMAS DE SEGURANÇA

CUIDADO (ABS)

1. O ABS é um recurso de segurança que evita o bloqueio das rodas durante a aplicação repentina dos freios. Não é de modo algum um substituto para boas práticas de condução e frenagem preventiva.
2. Por favor, conduza e aplique os freios com cuidado, especialmente nas curvas. O ABS não pode estimar as "mudanças de peso" e o momento da motocicleta durante a realização de uma curva e, portanto, evita a derrapagem devido à perda de tração.
3. Por favor, antecipe a distância de parada necessária para a velocidade de deslocamento e aplique os freios com bastante antecedência, de modo a proporcionar uma parada segura para a motocicleta.
4. Por favor, aplique os dois freios simultaneamente para parar com melhor tração e controle da motocicleta.
5. O não cumprimento da recomendação acima pode ocasionar um acidente, resultando em ferimentos graves ou fatais.
6. O controle da função causa uma leve pulsação nas alavancadas de freio na mão e no pé.
7. A função de controle causa uma leve pulsação do manete e pedal de freio.

INDICAÇÕES DE ADVERTÊNCIA E SISTEMAS DE SEGURANÇA

FAZER E NÃO FAZER: (ABS)

FAZER	NÃO FAZER
<ul style="list-style-type: none">■ Ao dar partida no motor, verifique se o indicador ABS está aceso e se apaga quando a velocidade da motocicleta ultrapassa 5 km/h.	<ul style="list-style-type: none">■ Não solte o manete do freio e o pedal quando sentir pulsações durante a aplicação severa dos freios em uma situação de emergência. As pulsações apenas indicam que o ABS está em funcionamento.
<ul style="list-style-type: none">■ Por favor, verifique se o fluido de freio está no nível "MAX" (máximo) nos reservatórios do freio dianteiro e traseiro e se não há vazamentos nos sistemas de freios.	
<ul style="list-style-type: none">■ Aplique ambos os freios simultaneamente para melhor eficiência durante uma frenagem.	<ul style="list-style-type: none">■ Não aplique somente o freio dianteiro ou traseiro, pois isso pode levar a uma frenagem ineficiente.
<ul style="list-style-type: none">■ Caso o indicador do ABS permaneça aceso, dirija-se à concessionária Royal Enfield para as ações necessárias.	

PARTIDA

Certifique-se que o câmbio esteja na posição de Neutro e que a luz de indicação "N" esteja acesa no Painel de Instrumentos. Para mudar para neutro, mova a motocicleta para frente e para trás gentilmente, enquanto simultaneamente muda a marcha.

CUIDADO

Não tente mudar as marchas quando o motor estiver "OFF" (desligado) a roda traseira estiver parada, pois isso causará danos ao mecanismo de mudança de marchas. Por favor, mova a motocicleta para frente e para trás enquanto, ao mesmo tempo, troca as marchas.

1. Interruptor da ignição na posição "ON" (ligado) e interruptor de parada do motor na posição "RUN".
2. Pressione a alavanca da embreagem completamente.
3. Pressione o botão de partida até que o motor inicie o funcionamento.

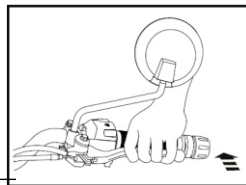
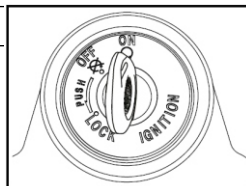

CUIDADO

Caso o motor não dê partida, não mantenha o botão de partida pressionado continuamente, pois ele descarregará a bateria. Solte o botão e reinicie após alguns minutos para permitir que a bateria se recupere.

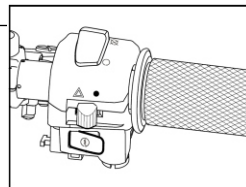

PARTIDA

CUIDADO

Nunca acelere o motor imediatamente após uma partida a frio. O motor deve funcionar lentamente por 15 a 30 segundos. Isso permitirá que o motor aqueça e deixe o óleo atingir todas as superfícies que precisam de lubrificação. Não realizar o procedimento conforme orientado ocasionará danos ao motor.

NOTA

1. É recomendado desligar o motor quando o motor está em marcha lenta por muito tempo.
2. É recomendado não acelerar com aceleração excessiva por mais de 5 minutos quando o motor está em marcha lenta, o que causa dano às peças internas do motor e sistema de escape.

MUDANÇA DE MARCHAS, CONDUÇÃO E PARADA

1. Aqueça o motor por 2 minutos até que a marcha lenta esteja consistente.

PADRÃO PARA MUDANÇA DE MARCHAS: 1-N-2-3-4-5

2. Acione a embreagem pressionando o manete em direção ao seu punho.
3. Pressione o pedal de câmbio com a ponta do pé para engatar a primeira marcha.
4. Acelere lentamente e libere a embreagem gentilmente simultaneamente.

Se a embreagem for liberada repentinamente, o motor pode parar e causar um arranque brusco.

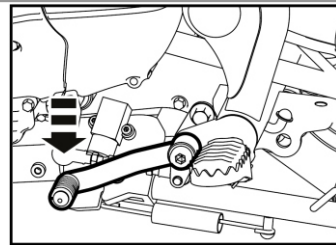

CUIDADO

A embreagem deve estar totalmente desacoplada antes de tentar uma mudança de marchas. Não seguir estas orientações ao desacoplar totalmente a embreagem, pode causar umapartida brusca ou até mesmo travar o motor, além de causar danos aos componentes da transmissão.

5. Levante a alavanca de mudanças com a ponta do pé para engatar a segunda e as marchas posteriores.

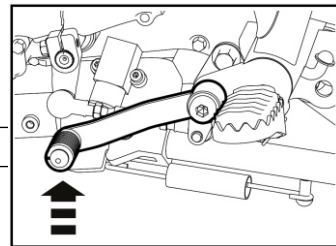

NOTA

1. Sempre dê partida no motor com a marcha na posição de neutro.
2. Sempre mova a motocicleta somente na posição de primeira marcha.

ESTACIONAR

ESTACIONAR A MOTOCICLETA UTILIZANDO O CAVALETE LATERAL

1. Selecione uma superfície firme e plana.
2. Estenda o cavalete lateral. Incline a motocicleta para a esquerda até que ela seja apoiada com firmeza.

NOTA

Quando o cavalete lateral está na posição "ON" (acionado).

- a. O motor dará partida se o veículo estiver em neutro, mas cortará (ignição e combustível) quando a marcha estiver engatada.
- b. O motor não dará partida se a marcha já estiver engatada.

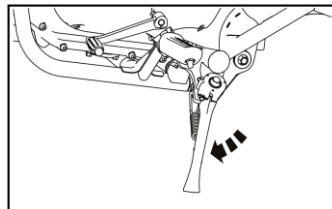

ADVERTÊNCIA

1. Assegure-se de que o cavalete lateral está totalmente retraído antes de andar na motocicleta.
2. Por favor, tenha extremo cuidado ao estacionar e certifique-se de que esteja estacionado firmemente para evitar que a motocicleta caia e cause ferimentos em você ou em outras pessoas e danifique as peças da motocicleta.
3. Não ande de motocicleta com o cavalete lateral estendido. Isso pode fazer com que o cavalete toque o solo durante as curvas e resulte em instabilidade e perda de controle da motocicleta, levando a um possível acidente, resultando em ferimentos graves para o piloto a motocicleta e outras pessoas na via, além de causar sérios danos à motocicleta.

NOTA

O Cavalete lateral é desenhado para o peso da motocicleta. Não sente na motocicleta quando ela estiver apoiada no cavalete lateral. O Cavalete lateral ou chassi podem ser danificados e a motocicleta pode cair.

CUIDADOS COM O MEIO AMBIENTE

SEJA UM MOTOCICLISTA AMBIENTALMENTE CONSCIENTE

Você irá pilotar sua Royal Enfield em alguns lugares lindos. Você não gostaria de mantê-los assim? Aqui vão algumas dicas para ajudá-lo a manter esses lugares intocados para que outros também possam apreciá-los:

DESCARTE DE FIM DE VIDA - PEÇAS/MOTOCICLETA

Enquanto o óleo de motor, líquido de arrefecimento e outros solventes de limpeza precisam ser substituídos regularmente, o que acontece com eles? Certifique-se de não despejar em óleo ou leitos de água.

Você deve guardar eles em containers e entregar nas mãos de um agente de reciclagem ou centro de reciclagem.

No caso de baterias, pneus, peças de plástico, eletrônico ou peças eletrônicas e filtro de óleos devem ser entregues nas mãos de um agente de reciclagem, centro de reciclagem ou concessionária Royal Enfield.

Os solventes de limpeza ou sprays que forem utilizados para limpeza da sua motocicleta devem ser reciclados de forma amigável com o meio ambiente.

No caso de você quiser reciclar seu veículo considere como o fim da vida de um veículo, por favor entregue o veículo apenas a centros autorizados de descarte perto de você ou contate as autoridades locais para seguir os procedimentos corretos.

MANUTENÇÃO PERIÓDICA

O cronograma de manutenção periódica detalhado abaixo é baseado nas condições médias ao pilotar e indica os intervalos nos quais inspeções, ajustes, substituições e lubrificações regulares devem ser realizados para ajudar a manter sua motocicleta Scram 411 meticulosamente. Se, no caso da motocicleta ser usada frequentemente em ambientes muito empoeirados / condições climáticas severas / estradas em péssimas condições / água empossada e parada, etc., a manutenção deverá ser feita com maior periodicidade ou conforme necessidade.

Entre em contato com uma concessionária Royal Enfield para realizar a manutenção periódica e para qualquer consulta com especialistas.

Nº Sér.	DESCRIÇÃO	MANUTENÇÃO PERIÓDICA										
		0.5	5	10	15	20	25	30	35	40	45	50
	km (x 1000)	0.5	5	10	15	20	25	30	35	40	45	50
	Meses	1.5	6	12	18	24	30	36	42	48	54	60
1	Óleo do motor (verificação/substituição do nível)	R	R*	R	R*	R	R*	R	R*	R	R*	R
		Verifique o nível a cada 1.000 km ou antes, conforme necessário										
2	Filtro de óleo do motor no cárter lado esquerdo	R		R		R		R		R		R
3	Peneira de óleo do motor no cárter LE	C		C		C		C		C		C
4	Ajuste dos tuchos de admissão e escape	I&A	I&A	I&A	I&A	I&A	I&A	I&A	I&A	I&A	I&A	I&A
5	Mangueira de borracha do coletor de admissão	I	I	I	I	I	I	I	I	I	I	I
6	Tubos de entrada e saída do radiador de óleo	I	I	I	I	I	I	I	I	I	I	I
7	Velas de ignição	I&A	I&A	I&A	I&A	I&A	I&A	I&A	I&A	I&A	I&A	I&A
8	Cabo da vela de ignição	I	I	I	I	I	I	I	I	I	I	I

* Troca de óleo sugerida para melhor vida útil do motor.

MANUTENÇÃO PERIÓDICA

Nº Sér.	DESCRIÇÃO	MANUTENÇÃO PERIÓDICA										
		0.5	5	10	15	20	25	30	35	40	45	50
	km (x 1000)											
	Meses	1.5	6	12	18	24	30	36	42	48	54	60
9	Mangueira de combustível e braçadeiras	I	I	I	I	I	I	I	I	I	I	I
10	Suporte da bomba de combustível (sob o tanque)	Verique o torque dos parafusos em todos os serviços										
11	Elemento do filtro de ar	C	C	R	C	R	C	R	C	R	C	R
		Limpe/substitua com mais frequência se a motocicleta sempre for usada em condições de poeira/fora de estrada.										
12	Cabo do acelerador	I&A	I&A	I&A	I&A	I A	I A	I A	I A	I A	I A	I A
13	Mangueira de borracha do filtro de ar para o corpo de borboleta	I	I	I	I	I	I	I	I	I	I	I
14	Tubos PAV e braçadeira da mangueira	I	I	I	I	I	I	I	I	I	I	I
15	Mangueiras de borracha para equipamentos de emissão evaporativa	I	I	I	I	I	I	I	I	I	I	I
16	Corpo de borboleta	O corpo de borboleta deve ser removido da motocicleta e limpo com um pano e microfibras seco. O uso de produtos de limpeza do corpo de borboleta ou qualquer solvente similar ou líquido à base de álcool para limpeza é estritamente proibido. Limpeza do corpo de borboleta a cada 10.000 km/12 meses ou antes, conforme necessário.										

MANUTENÇÃO PERIÓDICA

Nº Sér.	DESCRIÇÃO	MANUTENÇÃO PERIÓDICA											
		km (x 1000)											
	Meses	0.5	5	10	15	20	25	30	35	40	45	50	
		1.5	6	12	18	24	30	36	42	48	54	60	
17	Cabo da embreagem	I&A	I&A	I&A	I&A	I&A	I&A	I&A	I&A	I&A	I&A	I&A	
18	Folga do manete da embreagem	Ajuste a cada 1000 Km ou menos, conforme necessário											
19	Deslizamento da embreagem	I	I	I	I	I	I	I	I	I	I	I	
20	Rolamentos da caixa de direção (#)	I&A	Inspeção e, se necessário, lubrifique a cada 5.000 km ou antes, conforme necessário. Substitua se necessário										
21	Óleo de garfo dianteiro/vazamentos	I	I	I	I	R	I	I	I	R	I	I	
22	Corrente de transmissão (#)	I&A	Limpe, lubrifique e ajuste a cada 1000 km ou antes, conforme necessário										
23	Terminais da bateria (aplicar vaselina)	L	L	L	L	L	L	L	L	L	L	L	
24	Aperto do cabo de aterramento			I		I		I		I		I	
25	Fluido de freio hidráulico - dianteiro e traseiro (#)	I	I	I	I	R	I	I	I	R	I	I	
		Observação: substituir a cada 20.000 km ou 24 meses											
26	Mangueira de freio hidráulico e arruelas - dianteira e traseira (#)	I	I	I	I	I	I	I	I	I	I	I	
27	Pastilhas de freio - Dianteira e Traseira (#)	I	I	I	I	I	I	I	I	I	I	I	
28	Padrão de desgaste dos pneus (dianteiro e traseiro) (#) (1)	I	I	I	I	I	I	I	I	I	I	I	

MANUTENÇÃO PERIÓDICA

Nº Sér.	DESCRIÇÃO	MANUTENÇÃO PERIÓDICA										
		0.5	5	10	15	20	25	30	35	40	45	50
	km (x 1000)	0.5	5	10	15	20	25	30	35	40	45	50
	Meses	1.5	6	12	18	24	30	36	42	48	54	60
29	Aperto dos raios e excentricidade do aro da roda dianteiro e traseiro (#)	I	I	I	I	I	I	I	I	I	I	I
30	Folga dos Rolamentos de roda diant. e tras. (#)	I	I	I	I	I	I&R	I	I	I	I	I&R
31	Rolamentos de articulação do braço oscilante (#)	I	Inspeção e, se necessário, lubrifique a cada 5.000 km ou antes, conforme necessário. Substitua se necessário									
32	Junções da suspensão traseira (#)	I	Inspeção e, se necessário, lubrifique a cada 5.000 km ou antes, conforme necessário. Substitua se necessário									
33	Articulação do pedal do freio traseiro	L	L	L	L	L	L	L	L	L	L	L
34	Folga do pedal do freio traseiro	Ajuste a cada 1.000 km ou antes, conforme necessário										
35	Batentes de borracha do amortecedor da roda traseira (#)	I	I	I	I	I&R	I	I	I	I&R	I	I
36	Aperto de todos os parafusos do veículo (#)	I	I	I	I	I	I	I	I	I	I	I
37	Alavanca de freio, de embreagem, cavalete central, cavalete lateral, descanso para os pés do condutor e passageiro, alavanca de mudança de marchas (#)	Lubrifique a cada 1.000 km ou antes, conforme necessário										

MANUTENÇÃO PERIÓDICA

Nº Sér.	DESCRIÇÃO	MANUTENÇÃO PERIÓDICA										
		0.5	5	10	15	20	25	30	35	40	45	50
	km (x 1000)	0.5	5	10	15	20	25	30	35	40	45	50
	Meses	1.5	6	12	18	24	30	36	42	48	54	60
38	Coroa de transmissão / amortizador da corrente / tensionador automático da corrente	I	I	I	I	I	I	I	I	I	I	I&R
39	Conexões do motor de partida e relé de partida	I	I	I	I	I	I	I	I	I	I	I
40	Funcionamento do interruptor do cavalete lateral	I	I	I	I	I	I	I	I	I	I	I

A: Ajustar C: Limpar L: Lubrificação R: Substituir I: Inspeccionar (limpar, ajustar, lubrificar ou substituir, se necessário)

(#) Serviços mais frequentes ao pilotar em áreas molhadas ou com poeira

(#) Serviços mais frequentes ao pilotar na chuva ou com alta aceleração

(1) Pneu a ser substituído se a marca de identificação de desgaste do pneu for atingida

(2) Deve ser feito em uma concessionária Royal Enfield.

Para manutenção após 50.000 km, repita a mesma frequência especificada acima, consultando uma concessionária Royal Enfield.

KIT DE FERRAMENTAS

O kit de ferramentas é fixado sob o assento do Passageiro

Nº. S.	Descrição da ferramenta	Utilização	Qt.
1	Chave Allen 4 mm	Para remover os painéis laterais ESQUERDO e DIREITO	1
2	Chave Allen 6 mm	Para soltar / apertar o parafuso de aperto na extremidade do garfo	1
3	Chave de Vela de Ignição	Para soltar / apertar a vela de 1 ignição	1
4	Chave de Fenda	Para soltar / apertar parafusos do alojamento	1
5	Tubo Extensor	Alavanca adicional para soltar as porcas de aperto do eixo da roda	1
6	Chave Combinada de extremidade aberta 17 *13 mm	Para soltar / apertar porcas sextavadas	1
7	Chave combinada de extremidade fechada 24* e aberta de 14 mm	Para soltar / apertar porcas do eixo da roda	1
8	Chave fixa 10 * 12 mm	Para soltar / apertar porcas sextavadas	1
9	Carteira de ferramentas	Para guardar ferramentas	1

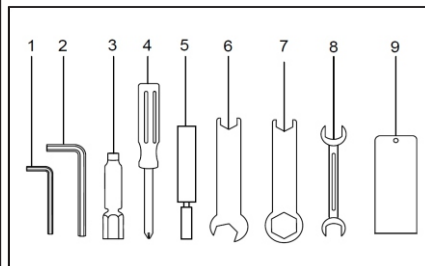

DICAS PARA PEQUENAS MANUTENÇÕES

As seguintes atividades de manutenção simples auxiliarão na manutenção de sua motocicleta. Porém, para uma manutenção mais elaborada, recomendamos ao proprietário que dirija-se à uma concessionária Royal Enfield para uma manutenção mais elaborada.

ARTICULAÇÃO DOS MANETES

Limpe a área removendo as sujeiras e graxas.
Aplique algumas gotas de óleo nas articulações.

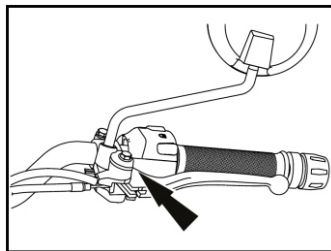

ARTICULAÇÕES DO CAVALETE LATERAL

Aplique algumas gotas de óleo nas articulações após limpar a sujeira aderida no local.

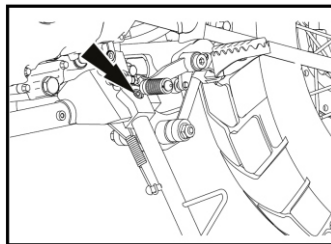

DICAS PARA PEQUENAS MANUTENÇÕES

MANUTENÇÃO PERIÓDICA

Lubrifique a articulação do cavalete central periodicamente para um funcionamento mais suave ao acioná-lo.

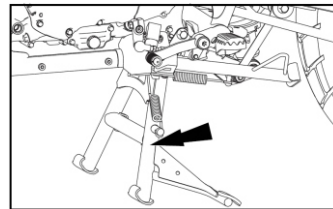

CORRENTE DE TRANSMISSÃO

Limpe a corrente de transmissão com cuidado. Aplique lubrificante de corrente enquanto gira simultaneamente a roda traseira.

Limpe o excesso de lubrificante.

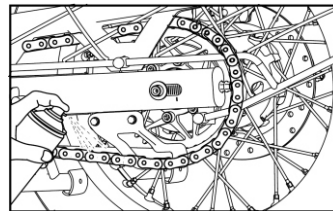

DICAS PARA PEQUENAS MANUTENÇÕES

INSPEÇÃO DO NÍVEL DE ÓLEO

1. Coloque a motocicleta em seu cavalete central em uma superfície firme.
2. Aqueça o motor por alguns minutos e desligue antes de verificar o nível de óleo.
3. O nível está correto se o nível de óleo estiver no meio da janela de nível de óleo.
4. Complete apenas com óleo de motor recomendado.

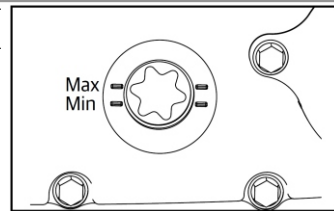

CUIDADO

Usar óleos Não Recomendados / Incorretos pode causar sérios danos às peças móveis, afetar o desempenho da motocicleta e anular a garantia.

VELA DE IGNIÇÃO

LIMPEZA E AJUSTE DA FOLGA DO ELETRODO

1. Remova o cabo da vela de ignição.
2. Remova a vela de ignição usando a chave fixa e a chave de vela.
3. Limpe a ponta do isolador e os eletrodos da vela com cuidado.
4. Limpe e ajuste a distância do eletrodo a cada 500 km, se necessário, e substitua a cada 15.000 km.
5. Instale a vela de ignição no cabeçote do motor.
6. Encaixe o cabo da vela de ignição.
7. Certifique-se que a vela de ignição, cabo da vela de ignição e chicotes HT estão fixados corretamente.

DICAS PARA PEQUENAS MANUTENÇÕES

FLUIDO DE FREIO

1. Verifique se o nível do fluido está entre "MIN e MAX".
2. Complete com DOT 4, se necessário.
3. Não encha demais.
4. NÃO misture o DOT 4 com outros fluidos de freio.



CUIDADO

O fluido de freio é altamente corrosivo e pode causar danos às peças pintadas. Por favor, certifique-se de que o fluido de freio não derrame em nenhuma parte da motocicleta. Em caso de derramamento, limpe a área imediatamente com um pano macio (de preferência um pano molhado) para evitar danos.

INSPEÇÃO DOS PNEUS E AROS

1. Inspeção periodicamente:
 - Se há algum raio do aro quebrado e se há algum aro de roda quebrado ou empenado.
 - Se a borda dos pneus estão devidamente assentadas na roda.
2. Verifique e remova pedras, lascas, pregos ou outras partículas pontiagudas embutidas no pneu.
3. Substitua os pneus:
 - Se houver rachaduras na banda lateral, cortes ou danos, desgastes irregulares, etc.
 - Se os sulcos da banda de rodagem já alcançaram os resaltos que indicam o limite de desgaste na direção do "indicador de desgaste" na lateral do pneu.
4. Use somente pneus e câmaras de ar recomendados, calibre na pressão de ar correta.

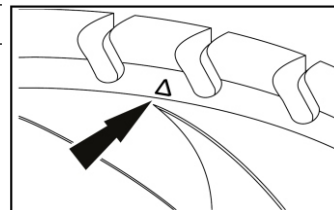

	Dianteiro	Traseiro
Sem passageiro	1.75 kg/cm ² (25 psi)	2.25 kg/cm ² (32 psi)
Com passageiro	1.89 kg/cm ² (27 psi)	2.39 kg/cm ² (34 psi)

DICAS PARA PEQUENAS MANUTENÇÕES

ADVERTÊNCIA

A desmontagem e montagem da roda deve ser feita APENAS por um técnico experiente.

Não realizar o procedimento conforme orientado ocasionará perda de controle da motocicleta, levando a um possível acidente, resultando em ferimentos graves para o piloto e a outras pessoas na estrada, além de causar sérios danos à motocicleta.

REMOÇÃO DA RODA DIANTEIRA

1. Apoie a extremidade dianteira do motor adequadamente, de modo que a roda dianteira fique fora do solo.
2. Solte o parafuso de aperto na extremidade direita do garfo com a chave Allen de 6 mm.
3. Segure o eixo no lado direito e remova a porca do eixo e a arruela do lado esquerdo.
4. Apoie a roda e puxe o eixo do lado direito.
5. Remova a roda junto com o colar lateral lado direito e o espaçador lateral do disco

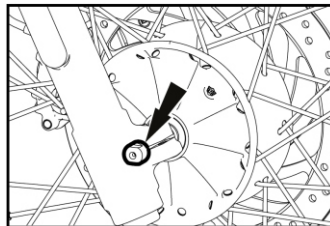
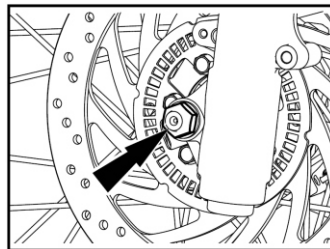

DICAS PARA PEQUENAS MANUTENÇÕES



ADVERTÊNCIA

A desmontagem e montagem da roda deve ser feita APENAS por um técnico experiente.

Não realizar o procedimento conforme orientado ocasionará perda de controle da motocicleta, levando a um possível acidente, resultando em ferimentos graves para o piloto e a outras pessoas na estrada, além de causar sérios danos à motocicleta.

CUIDADO

Não pressione a alavanca do freio quando a roda for removida, pois isso fará com que as pastilhas do freio se desloquem para fora da pinça do freio.

1. Coloque um espaçador adequado de 4 mm de espessura entre as pastilhas de freio para evitar a compressão das pastilhas caso o manete do freio seja pressionado acidentalmente.

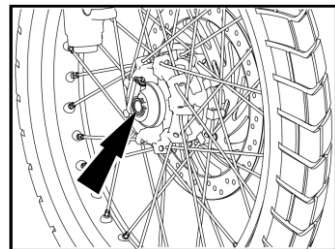
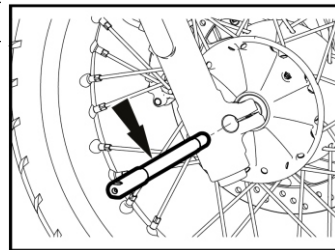

DICAS PARA PEQUENAS MANUTENÇÕES

MONTAGEM DA RODA DIANTEIRA

1. Remova o espaçador colocado entre as pastilhas de freio.
2. Posicione a roda junto com o colar lateral direito e o espaçador lateral do disco no lado esquerdo entre as pernas do garfo dianteiro, garantindo que o disco de freio esteja localizado entre as pastilhas de freio.
3. Insira o eixo da roda a partir da extremidade direita do garfo.
4. Certifique-se da posição do colar lateral direito e do espaçador lateral do disco. Verifique se estão alinhados corretamente.
5. Segure o eixo no lado direito. Ajuste a arruela e a porca no eixo do lado esquerdo e aperte firmemente.
6. Aperte o parafuso de aperto na extremidade direita do garfo.
7. Gire a roda e verifique se há rotação suave.
8. Pressione a alavanca do freio e verifique a eficiência do freio dianteiro.

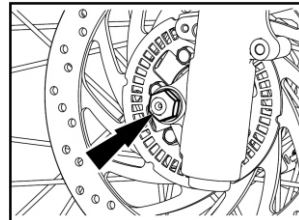
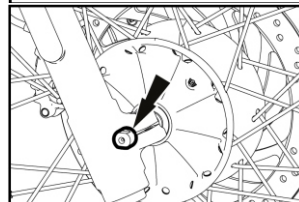
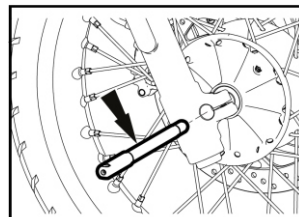

DICAS PARA PEQUENAS MANUTENÇÕES

REMOÇÃO DA RODA TRASEIRA

1. Certifique-se de que a motocicleta esteja em uma superfície firme e plana e a roda traseira esteja fora do chão.
2. Com cuidado, remova a mangueira de freio juntamente com as guarnições de borracha das braçadeiras de fixação no braço oscilante.
3. Solte a porca do eixo traseiro no lado direito e remova junto com a arruela.
4. Retire o eixo da roda do lado esquerdo, tomando cuidado para não deixar cair os espaçadores da roda.
5. Remova o conjunto da pinça do freio da abertura no braço oscilante junto com o sensor de velocidade da roda do ABS e segure-o adequadamente para evitar danos à mangueira do freio e sensor de velocidade do ABS.

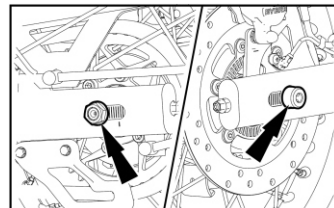
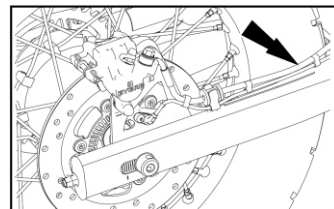
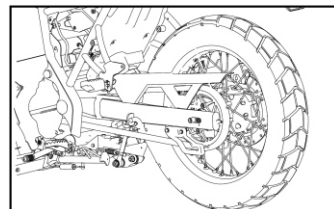

DICAS PARA PEQUENAS MANUTENÇÕES

6. Deslize a roda para fora do braço oscilante, tomando a posição para soltar os espaçadores no cubo da roda.

CUIDADO

Não pressione o pedal do freio quando a roda for removida, pois isso fará com que as pastilhas do freio se desloquem para fora da pinça do freio.

1. Coloque um espaçador adequado de 4 mm de espessura entre as pastilhas de freio para evitar a compressão das pastilhas. caso o pedal do freio seja pressionado acidentalmente.

REMONTAGEM DA RODA TRASEIRA

1. Assegure-se de que as borrachas de amortecimento estejam no lugar no cubo da roda.
2. Insira o conjunto da roda entre os braços oscilantes e posicione corretamente as borrachas de amortecimento nos olhais da coroa traseira.
3. Remova o espaçador entre as pastilhas de freio e localize a pinça de forma que o disco de freio fique entre as pastilhas de freio.
4. Localize a abertura do suporte da pinça no ressalto do braço oscilante.
5. Posicione os respectivos espaçadores no lado esquerdo e direito do cubo da roda.
6. Certifique-se de que o orifício de montagem do eixo no braço oscilante, no cubo da roda e no suporte da pinça estejam alinhados.
7. Insira o eixo da roda a partir do lado esquerdo do braço oscilante e bata levemente para dentro.

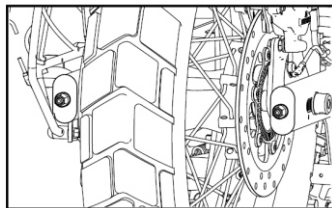
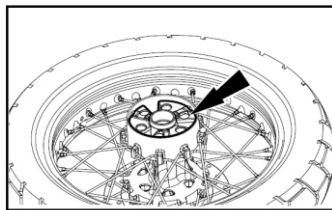
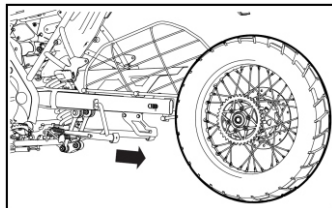

DICAS PARA PEQUENAS MANUTENÇÕES

CUIDADO

1. Não force o eixo, pois isso causará danos na extremidade com rosca.
2. Garanta a tensão correta da corrente e o alinhamento da roda traseira com a roda dianteira, regulando os ajustadores do lado esquerdo e direito do braço oscilante.
3. Monte a arruela e a porca do eixo da roda no lado direito e aperte para corrigir o torque.
4. Fixe o tubo flexível do freio nas braçadeiras do braço oscilante corretamente.

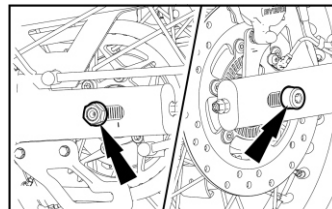

CUIDADO

1. Por favor, certifique-se de que a mangueira do freio está corretamente posicionada nas braçadeiras, sem torções ou danos, pois isso afetará seriamente o desempenho do freio traseiro.
2. Verifique o freio traseiro quanto a eficácia e funcionamento correto antes de usar a motocicleta.

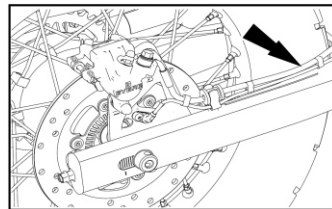

DICAS PARA PEQUENAS MANUTENÇÕES

TENSÃO DA CORRENTE DE TRANSMISSÃO (FOLGA 20-30mm)

1. Meça a folga da corrente de transmissão na parte superior da corrente.
2. A folga recomendada é de 20 a 30 mm. Para ajustar a tensão da corrente e folga:
3. Solte a porca do eixo da roda traseira.
4. Solte as porcas travantes do ajustador da corrente nas duas extremidades do braço oscilante.
5. Aperte ou desaperte a porca de ajuste na extremidade do braço oscilante esquerdo, para reduzir ou aumentar a tensão da corrente.
6. Assegure-se de que o solo esteja nivelado e firme e coloque a motocicleta em seu cavalete central.
7. Gire a roda lentamente e verifique se a folga da corrente na parte superior está entre 20 - 30 mm

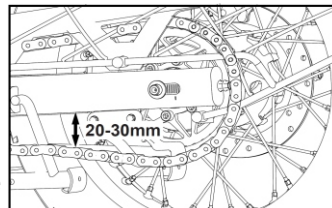

ADVERTÊNCIA

Por favor, siga as instruções conforme a Manutenção Periódica.

1. Aperte ou solte a porca de ajuste no lado direito para alinhar as rodas dianteiras e traseiras e também para alinhar as marcas de referência nos lados esquerdo e direito do braço oscilante.
2. Aperte as porcas travantes contra as porcas de ajuste, tomando cuidado para não interferir na regulagem da porca de ajuste.
3. Aperte a porca do eixo da roda traseira com um torque especificado.

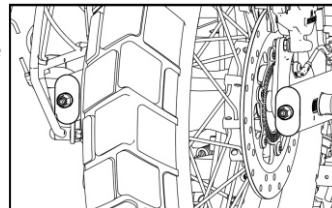

DICAS PARA PEQUENAS MANUTENÇÕES



ADVERTÊNCIA

1. Se a folga da corrente estiver além de 30 mm, a corrente irá escapar e deslizar.
2. Mantenha a folga da corrente de transmissão dentro dos limites especificados a cada 1000 km de intervalo.
3. Por favor, verifique se as rodas dianteiras e traseiras estão corretamente alinhadas, após o ajuste da corrente.
4. Se a coroa traseira do motor estiver gasta, substitua como um kit a corrente e a coroa traseira.

DICAS PARA PEQUENAS MANUTENÇÕES

AJUSTES - FOLGA DA ALAVANCA DA EMBREAGEM

Alavanca da embreagem (folga 2 - 3 mm)

1. Solte a porca travante do cabo (A).
2. Gire a porca (B) no sentido horário para reduzir a folga ou no sentido anti-horário para aumentar a folga.
3. Verifique a folga livre de 2 a 3 mm na articulação da alavanca da embreagem na extremidade do guidão.
- Aperte a porca travante (A) após o ajuste ser feito.

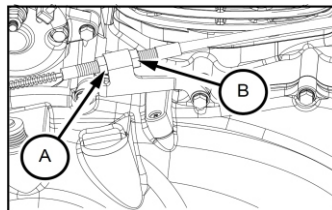
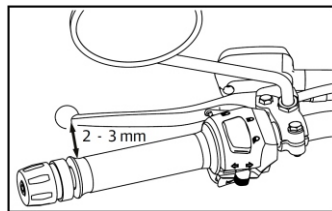

AJUSTES - FOLGA DO PEDAL DO FREIO TRASEIRO

Folga do pedal do freio traseiro de 7 a 11 mm.

1. Solte a porca travante do conjunto do eixo do cilindro mestre.
2. Gire o eixo do cilindro mestre no sentido anti-horário para diminuir a folga do pedal de freio.
3. Gire o eixo do cilindro mestre no sentido horário para aumentar a folga do pedal de freio.
4. Após o ajuste aperte a porca travante do conjunto do eixo do cilindro mestre.

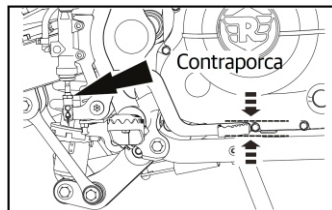

DICAS PARA PEQUENAS MANUTENÇÕES

DESGASTE DAS PASTILHAS DE FREIO

- O desgaste das pastilhas de freio dependem das condições de uso, tipo de condução e condições das vias.

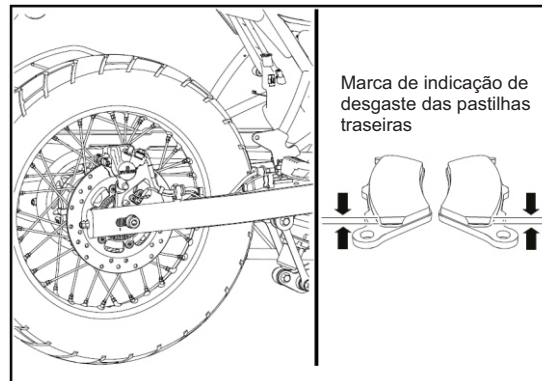
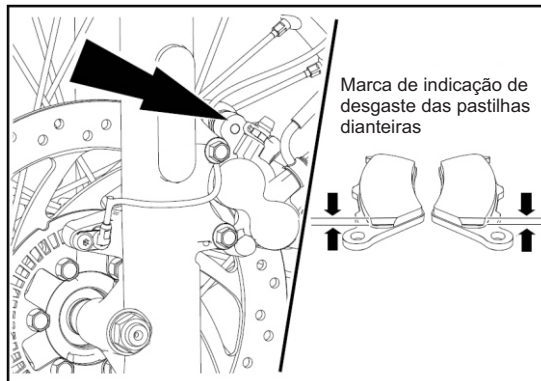

Verifique a marca indicadora do desgaste em cada pastilha. Caso o desgaste atinja a marca indicadora de desgaste, substitua o conjunto de pastilhas.

Para esse serviço visite uma concessionária Royal Enfield.

DICAS PARA PEQUENAS MANUTENÇÕES

BATERIA E MANUTENÇÃO

1. A motocicleta é fornecida com bateria de 12V - 8 AH MF.
2. A bateria deve ser verificada periodicamente quanto a terminais livres de corrosão.

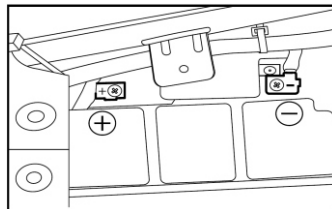

REMOÇÃO DA BATERIA DA MOTOCICLETA

1. Certifique-se que a motocicleta está estacionada com o cavalete central e em uma área bem ventilada.
2. Certifique-se que a motocicleta está com a chave de ignição na posição "OFF" e o interruptor de partida desligado.
3. Remova o painel lateral do lado direito desrosqueando os parafusos sextavados de cabeça abaulada.

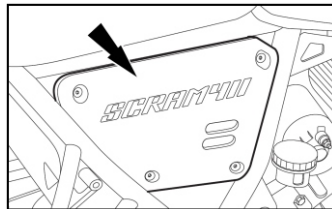

DICAS PARA PEQUENAS MANUTENÇÕES

4. Destrave (gire a chave no sentido horário) e remova o assento.
5. Desconecte os chicotes nos entornos da região da bateria.
6. Remova o suporte de apoio da bateria, desapertando o parafuso sextavado.
7. Desconecte ambos terminais da bateria (negativo e positivo, respectivamente).
8. Remova a bateria.

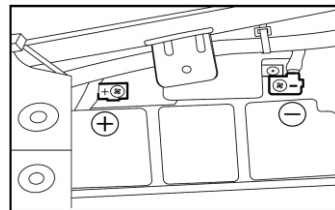
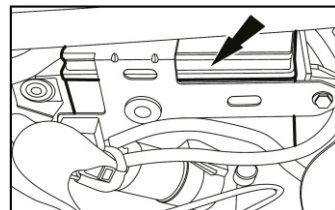
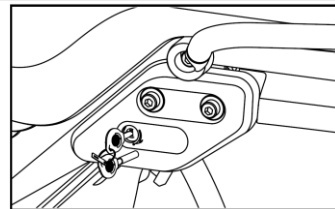

ADVERTÊNCIA

Sempre desconecte o cabo negativo preto (-) da bateria primeiro e depois o cabo positivo vermelho (+) enquanto remove as conexões da bateria.

DICAS PARA PEQUENAS MANUTENÇÕES

REMONTAGEM DA BATERIA NA MOTOCICLETA

1. Posicione a bateria no suporte da bateria de forma que os terminais fiquem voltados para dentro.
2. Certifique-se de que o interruptor de ignição esteja na condição 'OFF' (desligado).
3. Conecte o fio vermelho ao terminal positivo da bateria primeiro.
4. Em seguida, conecte o fio preto ao terminal negativo da bateria.
5. Aplique vaselina nos terminais. (Não use graxa nos terminais da bateria).
6. Instale a proteção e a tampa do terminal corretamente.
7. Instale o suporte da bateria.
8. Reinstale os conectores da área da bateria em seus respectivos locais.
9. Instale o painel lateral direito.
10. Monte o assento do condutor e assento do passageiro.

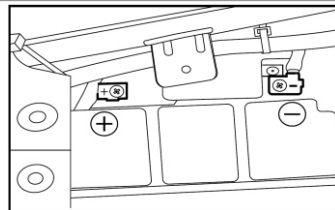

NOTA

1. Limpe os terminais do fio livres de corrosão e mantenha os terminais revestidos com vaselina.
2. Não é necessário verificar o nível de eletrólito ou repor a bateria com água desmineralizada, visto que esta bateria é do tipo selada e não requer manutenção.
3. Por ser uma bateria selada, ela pode sofrer danos permanentes caso o selo e as tampas sejam removidos.

CUIDADO

Mantenha os cabos vermelho (+) e preto (-) firmemente conectados aos respectivos terminais da bateria. Não realizar o procedimento conforme orientado ocasionará danos ao sistema elétrico da motocicleta.

DICAS PARA PEQUENAS MANUTENÇÕES



ADVERTÊNCIA

Sempre desconecte o cabo negativo preto (-) da bateria primeiro e depois o cabo positivo vermelho (+) enquanto remove as conexões da bateria.

Se o cabo positivo da bateria encostar no terminal da bateria enquanto o cabo negativo estiver conectado, as faíscas geradas podem explodir a bateria, causando ferimentos sérios.



ADVERTÊNCIA

A desconexão na sequência errada aumenta o risco de curtos-circuitos.

Proceda sempre na sequência correta.



ADVERTÊNCIA

Os terminais da bateria e suas peças internas possuem chumbo, conhecidos por causarem câncer e doenças em recém-nascidos. Sempre utilize equipamento protetor adequado para a face, luvas de borracha e roupas protetoras ao manusear baterias. MANTENHA BATERIA E SEU ÁCIDO FORA DO ALCANCE DE CRIANÇAS.



ADVERTÊNCIA

Carregar a bateria conectada diretamente nos terminais da bateria pode danificar o sistema eletrônico do veículo. Sempre desconecte a bateria dos circuitos de bordo antes de recarregá-la com um carregador conectado diretamente aos polos da bateria.

NOTA

A frequência de uso da motocicleta é um fator importante para manter a bateria em boas condições. Se a motocicleta não tem um uso frequente e os terminais permanecerem conectados, a bateria poderá perder a sua carga e eventualmente falhar.

DICAS PARA PEQUENAS MANUTENÇÕES

DESMONTAGEM DAS LÂMPADAS DO FAROL

1. Solte cuidadosamente o parafuso de montagem do farol de ambos os lados do alojamento do farol.
2. Solte cuidadosamente o terceiro parafuso de montagem na parte inferior do alojamento e retire o farol.
3. Remova os 2 parafusos que prendem o aro do farol ao alojamento.
4. Puxe cuidadosamente o aro do farol junto com o conjunto do refletor.

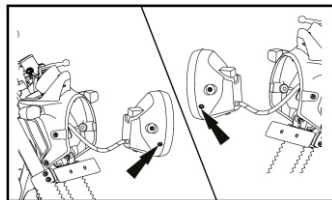
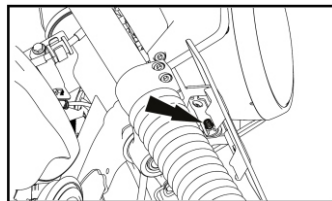
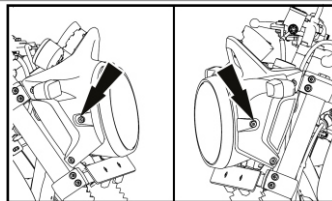

DICAS PARA PEQUENAS MANUTENÇÕES

5. Desconecte o conector do farol.
6. Remova a tampa protetora de borracha sobre a lâmpada.
7. Pressione suavemente o clipe de retenção da lâmpada e solte-o da abertura no refletor.
8. Remova a lâmpada do refletor.

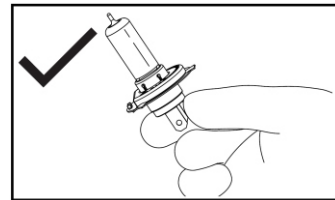
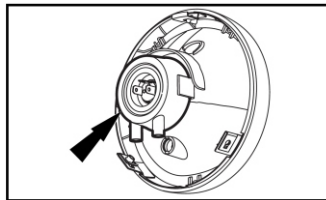
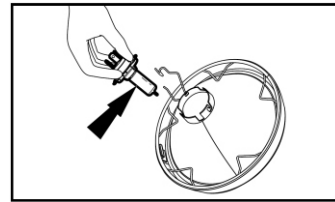
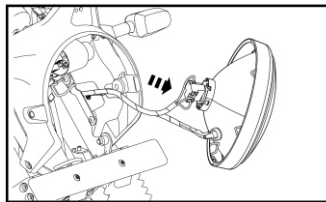

NOTA

1. Nunca toque na lâmpada com os dedos. A energia estática pode diminuir a vida útil da lâmpada.
2. Sempre segure a lâmpada com um pano limpo e seco durante o manuseio.
3. Não obstrua a tampa de ventilação no molde interno da carcaça.

DICAS PARA PEQUENAS MANUTENÇÕES

SUBSTITUIÇÃO DA LÂMPADA DO FAROL

1. Posicione os 3 terminais da lâmpada corretamente no refletor.

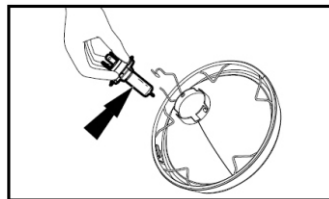

2. Localize o clipe de retenção da lâmpada sobre a lâmpada e trave-o na abertura do refletor.

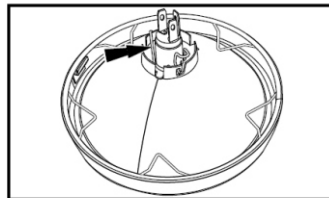

3. Instale a tampa protetora de borracha sobre a lâmpada corretamente, de modo que o tubo de ventilação fique voltado para baixo.

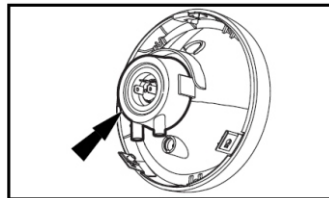

DICAS PARA PEQUENAS MANUTENÇÕES

4. Conecte o conector do farol nos terminais da lâmpada corretamente.

5. Posicione o aro do farol no alojamento corretamente, de forma que ele trave no lugar.

6. Os 2 orifícios de montagem do aro devem estar alinhados com os orifícios no alojamento.

7. Monte os 2 parafusos e aperte firmemente.

8. Recoloque o conjunto do farol e assegure-se de que o terceiro orifício de montagem na parte inferior do alojamento esteja alinhado com a ranhura do suporte.

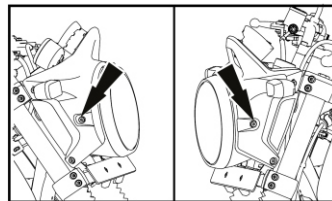
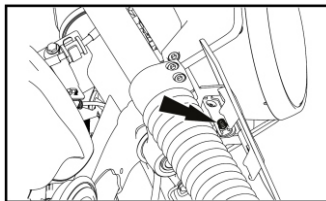
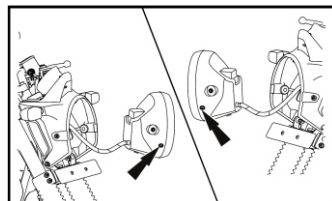
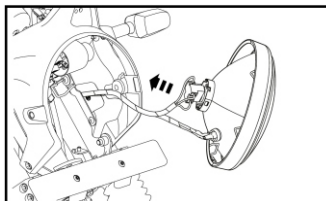

DICAS PARA PEQUENAS MANUTENÇÕES

LANTERNA TRASEIRA E LUZ DA PLACA

1. A lâmpada traseira tem um sistema de iluminação por LED. Em caso de falha, todo o conjunto da luz traseira deve ser substituído.
2. Entre em contato com uma concessionária Royal Enfield para substituí-la. Obre a lâmpada corretamente, de modo que o tubo de ventilação fique voltado para baixo.

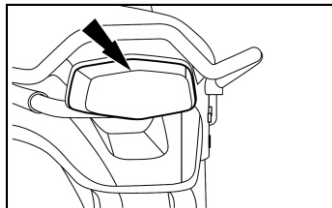

LANTERNA TRASEIRA E LUZ DA PLACA

1. Remova o parafuso da parte traseira do alojamento do pisca.
2. Remova a lente externa.
3. Remova a lâmpada queimada empurrando e girando no sentido anti-horário.
4. Posicione a nova lâmpada dentro do suporte, certificando-se de que os pinos na lâmpada coincidam com as aberturas no suporte.
5. Empurre a lâmpada e gire no sentido horário para travar a lâmpada no suporte.
6. Instale a tampa do pisca com refletor e aperte o parafuso.

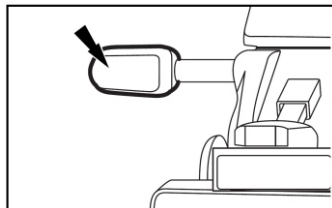

NOTA

Não aperte demais o parafuso. Certifique-se que o interruptor da ignição está na posição "OFF" (desligado) ao substituir lâmpadas, fusíveis e peças elétricas.

DICAS PARA PEQUENAS MANUTENÇÕES

RELÉ DE PARTIDA - CAIXA DE FUSÍVEIS

1. Remova o painel do lado direito.
2. Substitua o fusível necessário com o fusível reserva disponível no portafusível.
3. O fusível de lâmina está localizado no porta-fusível.

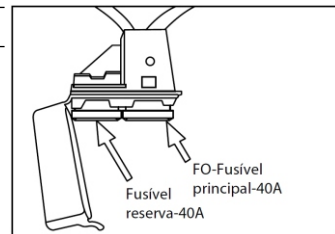

NOTA

Por favor, certifique-se de substituir um fusível de reposição no suporte na primeira oportunidade.

PORTA-FUSÍVEL

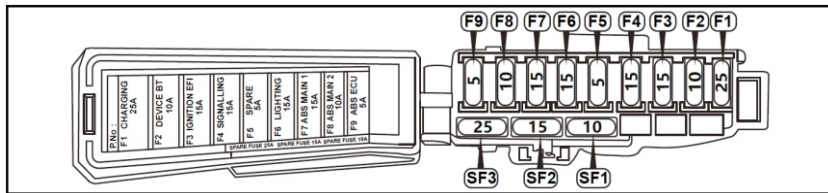

1. O porta-fusível está localizado sob o assento do condutor da motocicleta.
2. Remova o assento do passageiro e o assento do condutor da motocicleta.
3. Abra a tampa do porta-fusível e substitua o fusível conforme indicado dentro da tampa.
4. Substitua o fusível necessário pelo fusível de reposição disponível no porta-fusível.

DICAS PARA PEQUENAS MANUTENÇÕES

NOTA

F2	Dispositivo Bt + fusível	10A	EMS ECU. Painel de instrumentos. Tripper.
F3	Fusível de ignição (EFI)	15A	Relé da bobina. EMS ECU. Bobina de ignição. Bomba de combustível. Injetor. O2 Sensor. E purga e Ferramenta de diagnóstico.
F4	Fusível de sinalização	15A	Painel de instrumentos. Tripper. Sensor de posição das marchas. Pisca-alerta. Interruptor do freio e Buzina.
F6	Fusível de iluminação	15A	Farol alto e baixo. Luz de posição dianteira. Luz de posição traseira e iluminação da placa de licença.

Por favor, certifique-se de substituir um fusível de reposição no suporte na primeira oportunidade.

DICAS PARA PEQUENAS MANUTENÇÕES

LISTA DE FUSÍVEIS

Nºident.	Cor	Amperagem	Função
F1	Branco	25A	FUSÍVEL DE CARREGAMENTO
F2	Vermelho	10A	FUSÍVEL + APARELHO BT
F3	Azul	15A	IGNIÇÃO - FUSÍVEL EFI
F4	Azul	15A	FUSÍVEL DE SINALIZAÇÃO
F5	Amarelo	5A	FUSÍVEL RESERVA
F6	Azul	15A	FUSÍVEL DE ILUMINAÇÃO
F7	Azul	15A	FUSÍVEL PRINCIPAL-1 ABS
F8	Vermelho	10A	FUSÍVEL PRINCIPAL-2 ABS
F9	Amarelo	5A	IGNIÇÃO do ABS
SF 1	Vermelho	10A	FUSÍVEL RESERVA
SF 2	Azul	15A	FUSÍVEL RESERVA
SF 3	Branco	25A	FUSÍVEL RESERVA



ADVERTÊNCIA

Sempre verifique o sistema elétrico de sua motocicleta por inteiro e corrija os defeitos imediatamente após uma falha em qualquer fusível. Não seguir estas recomendações acarretará na repetição dos mesmos defeitos. O uso de fusíveis diferente dos especificados danificará os componentes elétricos. Qualquer tentativa de ligar um fusível defeituoso dá origem ao risco de curto-circuito e incêndio. Sempre substitua um fusível defeituoso por um novo fusível de mesma classificação.

PRECAUÇÕES PARA VIAGENS LONGAS

VERIFICAÇÕES ANTES DO INÍCIO DE UMA LONGA VIAGEM

1. Realize os serviços de manutenção em uma concessionária Royal Enfield.
2. Garanta uma quantidade suficiente de gasolina no tanque de combustível para a viagem planejada.
3. Verifique e se necessário corrija a pressão dos pneus.

VERIFIQUE APÓS CADA 1500 Km RODADOS

1. Quaisquer fixadores soltos.
2. Condição dos pneus.
3. Nível correto do óleo do motor.
4. Funcionamento de todas as luzes e buzina.
5. Tensão da corrente de transmissão adequada.

ITENS A SEREM CARREGADOS CONSIGO

1. Kit de ferramentas.
2. Lâmpadas para Farol, Luzes indicadoras de direção, Fusível.
3. Acelerador, cabos de embreagem.
4. Conjunto da travas do elo principal da corrente.
5. Fita isolante.
6. Vela de ignição, cabo da vela de ignição.

AMORTECEDOR

PRÉ-CARGA DA MOLA E AJUSTES DO AMORTECEDOR

AUMENTANDO A PRÉ-CARGA

Para aumentar a pré-carga da mola, gire o ajustador de pré-carga no sentido horário.

REDUZINDO A PRÉ-CARGA

Para diminuir a pré-carga da mola, gire o ajustador de pré-carga no sentido anti-horário.

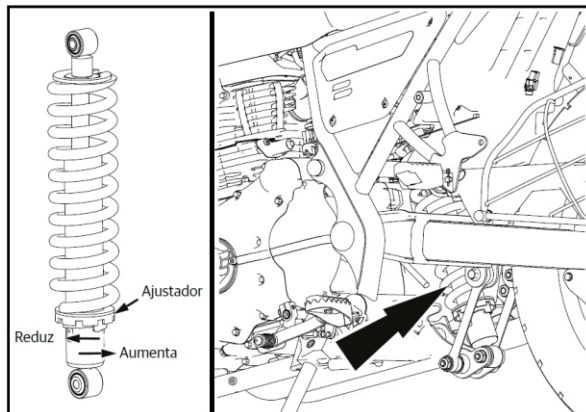

CUIDADO

Recomenda-se visitar a concessionária Royal Enfield para ajustar as configurações de pré-carga e amortecimento de mola.

FORA DA ESTRADA

DEPOIS DE UTILIZAR A MOTOCICLETA FORA DA ESTRADA

Após utilizar a motocicleta fora da estrada recomenda-se verificar o seguinte:

PRESSÃO DOS PNEUS

1. A pressão dos pneus precisa ser ideal para uma pilotagem efetiva em vias pavimentadas.
2. Verifique sempre se as pressões dos pneus estão corretas.

FREIO

1. Conduzir e acionar os freios em estradas sujas e enlameadas pode não ser eficaz por causa de sujeiras e umidade nas pastilhas e discos.
2. Aplique os freios em tempo hábil até que tenham sido limpos.

AROS

1. Recomenda-se verificar os aros e as rodas quanto a danos após o percurso

PRÉ-CARGA DA MOLA E AJUSTES DO AMORTECEDOR

1. Os ajustes das configurações de molas e amortecedores para uso fora de estrada afetarão as características ao pilotar a motocicleta em estradas pavimentadas.
2. Lembre-se de corrigir as configurações do amortecedor e da mola antes de retornar às estradas pavimentadas.

ELEMENTO DO FILTRO DE AR

1. A limpeza do elemento do filtro de ar é recomendada para a utilização efetiva do mesmo ao retornar às estradas pavimentadas.
2. Verifique se há algum dano ou entupimento no filtro de ar e substitua se necessário.

PROCEDIMENTO DE LAVAGEM

PRECAUÇÕES

1. Lave a motocicleta quando o motor estiver frio.
2. Cubra o silenciador, o tubo de escape, a buzina e os interruptores de controle com sacos plásticos adequados e amarre-o firmemente para evitar a entrada de água.
3. Remova a chave de ignição e feche o orifício da chave usando fita adesiva.
4. Pincele a área do motor com um solvente para remover sujeira ou graxa.
5. Use jato de água de baixa pressão para limpar.
6. NÃO borrife água diretamente na área da coluna de direção, pois danificará os rolamentos e fará com que o movimento do guidão fique emperrado, dificultando o movimento.
7. Nunca borrife água com muita pressão no farol, velocímetro, luzes intermitentes, cubos das rodas dianteiras e traseiras, conexões elétricas e fios, cabos de controle, vela de ignição, bateria, espelhos laterais, coluna de direção, etc.
8. Não aplique solvente corrosivo em superfícies pintadas ou em peças de borracha.
9. Use água morna e detergente neutro nos componentes pintados para remover a sujeira, etc.
10. Enxague a motocicleta completamente com água pura para remover o detergente.
11. Se possível, use ar comprimido e retire as partículas de água das áreas de difícil acesso da motocicleta, conexões elétricas, etc.
12. Nunca aplique o jato diretamente nas bordas dos adesivos, peças elétricas, juntas dos conectores, tubo de escape do silenciador, pontos de lubrificação do radiador como kit de cone de direção, pedal do freio, rolamentos de roda, corrente, mecanismos do braço oscilante a serem lavados somente no modo de pulverização (não aplique jato).
13. Quando a motocicleta for utilizada em regiões com muito sal ou próximo a vias litorâneas é recomendado Quando a motocicleta for utilizada em regiões com muito sal ou próximo a vias litorâneas é recomendado realizar uma lavagem com água fria. Não utilize água quente pois poderão ocorrer danos à motocicleta devido a reação química com o sal.
14. Recomenda-se não aplicar o spray anticorrosivo nos discos de freio.

PRECAUÇÕES DE ARMAZENAMENTO

No caso de sua motocicleta não ser usada por um mês ou mais, as seguintes precauções devem ser tomadas.

1. Faça a manutenção da motocicleta em uma concessionária Royal Enfield.
2. Drene o tanque de combustível e a linha de combustível.
3. Pulverize óleo de motor dentro do tanque de combustível para prevenir corrosão.
4. Remova a vela de ignição. Aplique cerca de 25 ml de óleo do motor limpo através do orifício da vela de ignição. Feche o orifício, gire o motor várias vezes e instale a vela de ignição.
5. Limpe a corrente completamente e aplique um lubrificante de corrente.
6. Remova a bateria da motocicleta. Limpe os terminais para que fiquem livres de corrosão e aplique vaselina nos terminais.
7. Guarde a bateria em local fresco, seco e bem ventilado.
8. Cubra o escapamento com sacos de plástico para evitar a entrada de umidade. Coloque a motocicleta no cavalete central.
9. Aplique soluções anti-ferrugem em todas as partes chapeadas. Tome cuidado para não aplicar esta solução em peças de borracha ou pintadas.
10. Guarde a motocicleta em uma área coberta e limpa, livre de umidade e poeira.
11. Para reutilização após o armazenamento, é preferível que a motocicleta seja preparada por meio de uma concessionária Royal Enfield para assegurar que a motocicleta seja restaurada em suas condições máxima de utilização.
12. É aconselhável desconectar os terminais da bateria e remover a bateria. Antes de voltar a colocar a bateria na motocicleta, verifique se a tensão da bateria está dentro das especificações, caso contrário, recarregue-a numa concessionária Royal Enfield ou revendedor da bateria.

DIAGRAMA DE CHICOTES ELÉTRICOS

AVISO LEGAL:

Recomenda-se que o reparo do circuito de chicotes elétricos e qualquer outro retrabalho elétrico seja realizado apenas por um concessionária Royal Enfield, a não observância disso pode causar danos aos sistemas elétricos e anular a garantia dos produtos.



SOLUÇÃO DE PROBLEMAS

Listamos abaixo algumas verificações básicas, caso sua motocicleta não esteja funcionando. Se, no caso do problema não puder ser corrigido após estas verificações, é necessário que a motocicleta seja encaminhada por uma concessionária Royal Enfield para corrigir o problema e garantir um desempenho sem problemas.

Sintoma	Observações	Verificar / Reparar
Motor não dá a partida	Sem combustível no tanque de combustível/nível muito baixo.	Abasteça com combustível.
	Luzes / buzina muito fraca.	Bateria fraca / descarregada. Contate uma concessionária Royal Enfield.
	Se o fusível estiver queimado	1. Substitua o fusível por um de mesma classificação 2. Se o problema persistir, entre em contato com uma concessionária Royal Enfield.
	Problema de conexão com vela de ignição, cabo da vela, cabo de alta tensão	Reconecte o cabo da vela de ignição e o cabo de alta tensão.
O motor dá a partida, mas desliga imediatamente	Verique se a luz MIL está acessa	Se sim, entre em contato com uma concessionária Royal Enfield.

SOLUÇÃO DE PROBLEMAS

Sintoma	Observações	Verificar / Reparar
O motor falha e funciona de forma irregular/para.	Se houver adulteração/água no combustível	Entre em contato com uma concessionária Royal Enfield.
	Se o motor estiver muito quente	Desligue o motor ("OFF") e aguarde até que ele esfrie.
Baixo desempenho	O RPM do motor aumenta desproporcionalmente em relação à velocidade da motocicleta.	Ajuste a folga da embreagem e entre em contato com uma concessionária Royal Enfield se o problema persistir.
ABS (Anti Lock Braking System - sistema antibloqueio dos freios)	Luz do ABS acesa continuamente ("ON").	Entre em contato com uma concessionária Royal Enfield.

TERMOS E CONDIÇÕES DE GARANTIA

As motocicletas Royal Enfield são fabricadas seguindo as melhores práticas de qualidade, confiança e inovação.

A Royal Enfield empreende todos os esforços necessários ao atendimento do mais alto nível de qualidade em sua linha de produção, oferecendo garantia aos seus produtos, sob uso normal, que estão sujeitos aos seguintes termos e condições:

1. Para garantir a manutenção na qualidade dos serviços prestados e como condição para que a garantia seja mantida, as revisões deverão ser realizadas exclusivamente na Concessionária Royal Enfield mais próxima.
2. Sem prejuízo da garantia legal assegurada pelo Código de Defesa do Consumidor - 90 (noventa) dias -, a Royal Enfield concede uma garantia contratual que vigorará por um período total de 33 (trinta e três) meses para quilometragem ilimitada. O prazo da garantia contratual passará a valer da data da entrega da motocicleta para o primeiro cliente, incluindo proprietários subsequentes para o período remanescente. O prazo da garantia contratual concedida pela Royal Enfield passará a valer após finalizado o prazo da garantia legal.
3. A bateria da motocicleta, contará com uma garantia contratual de 6 (seis) meses para quilometragem ilimitada, independentemente do tipo de uso da motocicleta, além dos 90 (noventa) dias de garantia concedida por lei. Não serão atendidos em garantia os casos de falha em bateria relacionados ao mau uso, como por exemplo, bateria descarregada devido ao uso de acessórios eletrônicos não homologados pela Royal Enfield, aplicação incorreta de equipamentos elétricos ou caso a motocicleta esteja sem funcionar e rodar por longos períodos. Consulte o Manual do Proprietário para mais informações.
4. Para efetivar a garantia, é obrigatório que o cronograma de revisão prescrito pela Royal Enfield no Manual do Proprietário tenha sido seguido corretamente. As revisões periódicas devem ser realizadas conforme o plano de manutenção, sempre determinadas por quilometragem (KM) ou pelos meses de uso, considerado o que for alcançado primeiro.
5. Com exceção à primeira revisão que ocorrerá com 500 km (quinhentos quilômetros) rodados (com tolerância de 100 (cem) Km para mais ou para menos) ou 45 (quarenta e cinco) dias (com tolerância de 15 (quinze) dias para mais ou para menos) de uso da data de entrega, as demais revisões deverão ser realizadas a cada 5.000 km (cinco mil quilômetros) rodados (com tolerância de 100 (cem) km para mais ou para menos) ou decorridos 6 (seis) meses (com tolerância de 15 (quinze) dias para mais ou para menos) da data da última revisão periódica realizada.
6. A garantia contratual concedida pela Royal Enfield será aplicável somente se todos os serviços forem utilizados nos respectivos períodos/faixas de quilometragem indicados no item acima e conforme confirmado no cronograma do Manual do Proprietário, dentro de uma Concessionária Royal Enfield.

TERMOS E CONDIÇÕES DE GARANTIA

7. A garantia concedida neste Manual possui prazo certo e determinado, contado a partir da data de entrega da motocicleta. A realização das revisões periódicas recomendadas, devidamente registradas por carimbo no Manual do Proprietário ou documento equivalente, é condição para a manutenção da garantia **durante o período de sua vigência, mas não implica prorrogação ou renovação do prazo original estabelecido.**
8. Irregularidade percebidas durante o uso normal da motocicleta devem ser imediatamente comunicadas a uma concessionária Royal Enfield. A continuidade do uso em condições anormais sem intervenção adequada poderá ensejar a perda da cobertura.
9. Durante a vigência da garantia, as obrigações da Royal Enfield serão limitadas a reparar/substituir gratuitamente as partes da motocicleta apenas se as partes, após inspeção, apresentarem defeito de fabricação. As peças com defeito que foram substituídas se tornarão propriedade exclusiva Royal Enfield.
10. Itens consumíveis tais como óleo, filtro de óleo, combustível etc., utilizados durante a reparação/substituição não estão cobertos pela garantia e serão cobrados do proprietário.
11. Garantias de itens fornecidos por parceiros da Royal Enfield (como pneus e bateria) devem ser encaminhadas por meio da concessionária, que se responsabilizará pelo contato com o fabricante.
12. Estão excluídos da garantia:
 - a) Envelhecimento natural, deterioração ou ferrugem nas peças cromadas ou não, peças emborrachadas, manoplas, banco, itens macios como espuma e capa do assento e encostos, itens de vidro, peças plásticas, mangueiras, coxins etc.
 - b) Itens cujo desgaste decorra da utilização da motocicleta, como pneus, câmaras de ar, kit de transmissão (corrente de transmissão, pinhão e coroa), filtros em geral, cabos de controle, rolamentos em geral, discos e pastilhas/sapatas de freio, cubos das rodas, embreagem (discos e separadores), amortecedores, suspensão, cabos em geral, juntas, guarnições, retentores, anéis de vedação etc.
 - c) Componentes elétricos como lâmpadas, fusíveis, relés, vela de ignição, chicote elétrico, interruptores, motor de partida elétrica etc., e falha de componentes eletrônicos, incluindo ECU (do inglês *Engine Control Unit*, traduzido para Unidade de Controle do Motor), devido a reparos por solda a arco.

TERMOS E CONDIÇÕES DE GARANTIA

- d) Embaçamento do painel. O embaçamento poderá ocorrer quando a motocicleta estiver em áreas úmidas, litorâneas, com bastante chuva, após a chuva e/ou lavagem. A condição de embaçamento é considerado normal devido uma pequena quantidade de vapor d'água absorvido pelos respiros instalados na parte traseira do painel para troca de calor devido ao LED do visor digital. O embaçamento deverá desaparecer em até 5 (cinco) dias em dias quentes.
- e) Avarias ocorridas devido ao uso de combustível e lubrificantes não recomendados, ou em nível inadequado.
- f) Danos devido ao uso de peças não genuínas ou acessórios (*GMA-Genuine Motorcycle Accessories*), falta de manutenção adequada, hábitos de condução incorretos, alteração da suspensão, uso de amortecedores não genuínos, alterações no chicote elétrico, instalação de tomadas USB, bagageiros não homologados, etc.
- g) Danos nas peças do sistema de gestão do motor (como ECU, corpo de injeção, sensores etc.) devido a modificações que afetem o desempenho da motocicleta.
- h) Danos devido a acidentes, colisão, condições extremas de operação, não cumprimento do tempo de amaciamento do motor, excesso de carga, velocidade do motor, etc.
- i) Irregularidades não reconhecidas como defeitos, que não afetam a qualidade ou função da motocicleta como leve vibração, leve desalinhamento, descoloração da curva do tubo de escape e região do catalisador/silenciador, amortecedor macio ou duro etc.
- j) Descoloração do tubo de escape e região do catalisador/silenciador, como é um processo natural que acontecerá durante o uso.
- k) Oxidação e alterações de cor de itens polidos/cromados/pintados/com revestimento em pó etc., ocorridos em especial em regiões litorâneas ou de alta umidade que requerem cuidados redobrados por parte do proprietário na conservação e manutenção desses itens.
- l) Defeitos resultantes da instalação de cargas elétricas adicionais ou não autorizadas como alarme, rastreador, carregador, luzes adicionais, LEDs etc.
- m) Danos causados por reparos não autorizados realizados em qualquer peça da motocicleta ou por manutenção e reparo realizados fora da Rede de Concessionárias Royal Enfield.
- n) Danos que ocorrem devido à armazenagem de longa duração ou inadequado, transporte da motocicleta etc.
- o) Motocicleta usada para competição/corridas/rally ou práticas semelhantes etc.
- p) Motocicleta encontrada com marca de adulteração/furação/soldagem em qualquer parte do quadro.

TERMOS E CONDIÇÕES DE GARANTIA

- q) Operações de manutenção pelo uso normal da motocicleta como ajuste de freios, limpeza do sistema de combustível, afinação do motor e outros ajustes semelhantes.
- r) Qualquer dano resultante de desastre natural, tais como terremoto, incêndio, enchente, alagamento etc.
13. É importante que o proprietário utilize apenas peças e acessórios aprovados pela Royal Enfield (GMA). O uso de peças de desempenho de outros fabricantes anulará a garantia da motocicleta.
14. A garantia não poderá ser convertida em outros benefícios, tais como descontos em mão de obra, peças e acessórios.
15. A Royal Enfield reserva-se o direito de decidir finalmente sobre todas as reivindicações de garantia, bem como de fazer alterações nas especificações e no desenho de seus produtos a qualquer momento, sem aviso prévio e sem incorrer em qualquer obrigação de fazer alterações iguais ou similares às motocicletas previamente construídas ou vendidas.
16. As concessionárias Royal Enfield são empresas independentes. Eles podem, portanto, lidar com outros produtos pós-venda pelos quais a Royal Enfield não é responsável pelo desempenho, segurança, qualidade, confiabilidade e adequação. Se houver defeitos em tais peças ou que possam surgir na motocicleta devido ao uso de tais peças não são elegíveis à cobertura contratual, podendo, ainda, anulá-la.
17. Não há outras garantias expressas ou implícitas além daquelas previstas neste documento, exceto aquelas previstas na legislação aplicável. Eventuais garantias implícitas quanto à adequação ou funcionalidade da motocicleta estarão limitadas ao mesmo prazo da garantia contratual, sem prejuízo dos direitos previstos no Código de Defesa do Consumidor.
18. Na medida permitida por lei, a Royal Enfield e seus concessionários não se responsabilizam por perdas indiretas, como perda de uso, inconvenientes, lucros cessantes, ou outros danos incidentais, desde que não decorrentes de defeitos comprovados na motocicleta.
19. Consulte o Manual do Proprietário para orientações sobre o uso adequado, o amaciamento do motor e a capacidade de carga permitida.

ATENÇÃO

A Royal Enfield não se responsabiliza pelo custo de transporte da motocicleta até a Concessionária Royal Enfield mais próxima ou por qualquer perda devido a não disponibilidade da motocicleta durante os períodos de diagnóstico e reparo pela Concessionária Royal Enfield.

GARANTIA DO SISTEMA DE CONTROLE DE EMISSÕES

Esta garantia de emissões é válida por 24 meses /20,000 km (12427.4 milhas) a partir da data da venda para o primeiro cliente e é adicional e paralela à política de garantia, condições e obrigações estabelecidas no Manual do Proprietário.

A Royal Enfield garante ainda que, se na revisão realizada em uma concessionária Royal Enfield, a motocicleta não atender aos padrões de emissão especificados, a concessionária Royal Enfield deve tomar medidas corretivas necessárias e deve, a seu exclusivo critério, reparar ou substituir os componentes gratuitamente do sistema de contra emissão para atender aos padrões de emissão exigidos.

Os métodos de revisão para determinar as condições de garantia dos componentes relacionados à garantia de emissão ficarão a critério exclusivo da Royal Enfield e das concessionárias Royal Enfield e os resultados de tal revisão serão finais e vinculativos. Se na revisão as condições de garantia da(s) peça(s) não for(em) estabelecidas, a Royal Enfield terá o direito de cobrar tudo ou parte do custo da revisão do cliente, além do custo dos componentes.

No caso de aceitação do(s) componente(s) sob garantia de emissão, a Royal Enfield substituirá gratuitamente o(s) componente(s) conforme necessário.

No entanto, os consumíveis como combustível, lubrificantes, solventes, etc., devem ser cobrados do cliente de acordo com as condições reais.

No caso de qualquer um dos componentes cobertos pela garantia ou peças associadas não serem substituíveis de forma independente. A Royal Enfield terá o critério exclusivo de substituir todo o conjunto ou partes do conjunto por meio de reparos adequados.

GARANTIA DO SISTEMA DE CONTROLE DE EMISSÕES

A Royal Enfield reserva-se o direito de realizar os reparos necessários na motocicleta ou substituir qualquer peça, além do reparo ou substituição dos componentes cobertos pela garantia para estabelecer a conformidade com os padrões de emissão. Tais reparos/substituições serão de responsabilidade do cliente.

Todas as peças removidas para substituição aos cuidados da garantia serão propriedade da Royal Enfield.

A Royal Enfield não será responsável pelo custo de transporte da motocicleta para a concessionária Royal Enfield ou por qualquer perda devido à indisponibilidade da motocicleta durante o período de teste e reparos pela Royal Enfield ou concessionária.

A Royal Enfield não será responsável por quaisquer penalidades que possam ser cobradas por autoridades legais devido ao não cumprimento dos padrões de emissão em uso.

Esse(s) custo(s) incorrido(s) para verificar a emissão da motocicleta deverão ser arcados pelo cliente.

A garantia de emissão será aplicável independentemente de mudança de proprietário da motocicleta, desde que todas as condições estabelecidas neste documento sejam atendidas a partir da data de venda original da motocicleta.

GARANTIA DO SISTEMA DE CONTROLE DE EMISSÕES

A GARANTIA SERÁ APLICADA SE O PROPRIETÁRIO:

1. Observa todas as instruções importantes e quaisquer outras precauções listadas no manual do proprietário.
2. Em todas as circunstâncias, usa lubrificantes e combustível, conforme recomendado pela Royal Enfield.
3. Realiza manutenções regularmente de acordo com as diretrizes da Royal Enfield e registra os detalhes no Histórico de Manutenções.
4. Dirige-se imediatamente a concessionária Royal Enfield ao descobrir o não cumprimento do padrão de emissão, apesar de ter mantido e usado a motocicleta de acordo com as instruções no manual do proprietário e realizado tais reparos e ajustes conforme necessário para estabelecer esse cumprimento.
5. Produtos de um Certificado de Poluição sob controle válido são necessários para reivindicar a emissão de garantia.
6. Fornece o Manual do Proprietário e na página de registro para detalhes de verificação.
7. Fornece recibos que cobrem a manutenção da motocicleta especificada no manual do proprietário a partir da data de compra original da motocicleta.
8. Fornece certificado válido de seguro e Certificado de Registro RTO (Livro R.C.).

GARANTIA DO SISTEMA DE CONTROLE DE EMISSÕES

A GARANTIA DE EMISSÕES NÃO SERÁ APLICADA SE:

1. Um certificado válido de "Poluição sob Controle" não for fornecido.
2. A manutenção da motocicleta não foi feita por uma concessionária Royal Enfield de acordo com o cronograma de serviço descrito na tabela de manutenção
3. A motocicleta foi submetida a uso anormal, negligência e manutenção inadequada ou sofreu um acidente.
4. Foram utilizadas peças de reposição não especificadas e aprovadas pela Royal Enfield.
5. A motocicleta, ou suas partes, foi alterada, adulterada, modificada ou substituída de maneira não autorizada.
6. O odômetro não está funcionando ou o odômetro e/ou sua leitura foram alterados/adulterados, de modo que a distância percorrida real não pode ser determinada prontamente.
7. A motocicleta tem sido usada para competições, corridas e Ralis ou com o propósito de estabelecer recordes.
8. Mediante diagnóstico pela concessionária Royal Enfield, se a motocicleta mostrar que alguma das condições estipuladas no manual do proprietário em relação ao uso e manutenção foi violada.
9. A motocicleta foi operada com combustível adulterado/com chumbo ou lubrificante diferente dos especificados pela Royal Enfield no manual do proprietário ou qualquer outro documento fornecido ao cliente no momento da venda da motocicleta.

GARANTIA DO SISTEMA DE CONTROLE DE EMISSÕES

1. Os componentes relacionados à emissão foram adulterados.
2. Todas as contas de serviço e peças relacionadas e vouchers incorridos durante o prazo da garantia de emissão não forem fornecidos.
3. Todas as atividades de manutenção realizadas na motocicleta durante o período de garantia não foram registradas na página de registro.

DICAS PARA ESTAR NO LADO CERTO DA LEI

1. Sempre faça com que sua motocicleta seja verificada para atender aos regulamentos de emissões por meio de um centro de verificação de emissões autorizado.
2. Sempre carregue um certificado válido de "Poluição sob Controle" com você, caso seja aplicável por lei.

DICAS PARA REDUZIR A POLUIÇÃO

1. Certifique-se que a manutenção periódica seja realizada conforme estipulado no Manual do Proprietário por meio de uma concessionária Royal Enfield.
2. Use apenas gasolina sem chumbo (91 octanas ou superior) de postos renomados.
3. Certifique-se que o combustível usado não seja adulterado.
4. Use a vela de ignição correta, conforme recomendado no Manual do Proprietário.
5. Use lubrificantes de acordo com as recomendações dadas sobre classe/marca no Manual do Proprietário

GARANTIA DO SISTEMA DE CONTROLE DE EMISSÕES EVAPORATIVAS

A garantia a seguir se aplica ao Sistema de Controle de Emissões Evaporativas.

A Royal Enfield Motors garante ao primeiro proprietário e a cada proprietário subsequente que esta motocicleta foi projetada e construída de modo a estar em conformidade, no momento da venda, aos regulamentos aplicáveis especificados pelo Sistema de Controle de Emissões Evaporativas.

As peças relacionadas instaladas nesta motocicleta estão livres de defeitos de materiais e mão de obra que possam fazer com que esta motocicleta não atenda aos regulamentos aplicáveis período de 24 meses a partir da data do primeiro uso da motocicleta.

O período de garantia terá início na data em que a motocicleta for entregue ao primeiro comprador na concessionária ou a partir da primeira data em que a motocicleta for usada como demonstração ou exibição e/ou motocicleta de teste.

A GARANTIA DE EMISSÕES NÃO SERÁ APLICADA NAS CONDIÇÕES A SEGUIR:

1. Avarias que possam decorrer de má utilização, alterações, acidentes ou não realização de manutenções de rotina, conforme especificado no manual do proprietário.
2. Substituir, remover ou modificar qualquer parte do Sistema de Controle de Emissões Evaporativas (composto por tanque de combustível, tampa do tanque de combustível, canister, válvula de purga, corpo de borboleta, mangueiras de vapor, mangueiras de combustível e conectores das mangueiras) com peças não certificadas como genuínas.
3. Tempo dispendido, prejuízo, desuso da motocicleta ou qualquer outra perda ou dano consequente.
4. Qualquer motocicleta em que o hodômetro tenha sido adulterado, ou o cabo do velocímetro tenha sido desconectado por qualquer motivo ou quebrado e não substituído imediatamente, devido ao qual a distância exata percorrida não pode ser determinada.
5. Envelhecimento normal de peças como mangueiras de combustível, mangueiras de vapor, juntas e componentes de borracha.

A GARANTIA DE EMISSÕES NÃO SERÁ APLICADA NAS CONDIÇÕES A SEGUIR:

Recomenda-se que a manutenção de rotina da motocicleta seja realizada em intervalos especificados e qualquer manutenção no Sistema de Controle de Emissões Evaporativas deve ser realizada apenas por uma concessionária Royal Enfield, utilizando-se somente peças sobressalentes genuínas Royal Enfield.

APROVAÇÃO DAS ONDAS DE RADIOFREQUÊNCIA

TRIPPER / UNIDADE DE VISUALIZAÇÃO DE NAVEGAÇÃO

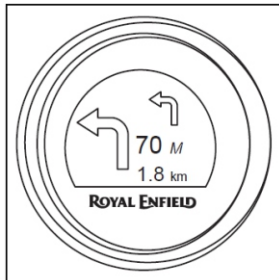

O Tripper poderá ser adquirido como acessório genuíno (GMA) Royal Enfield e instalado dentro de uma concessionária Royal Enfield.

BRASIL ANATEL



09047-21-09215

CUIDADO AMBIENTAL

NÍVEL DE RUÍDOS

Esta motocicleta está em conformidade com a legislação vigente de controle da poluição sonora para veículos automotores (Resolução nº 2 de 11/02/93 do Conselho Nacional do Meio Ambiente - CONAMA, complementada pela Resolução nº 268 de 19/09/2000).

O limite máximo de ruído para fiscalização do veículo em circulação é 89,5 dB (A) a 3.250 rpm, medido a 0,5 m de distância do escapamento, conforme NBR-9714.

CONTROLE DE POLUIÇÃO DO AR

Este veículo atende às exigências do Programa de Controle da Poluição do Ar por Motociclos e Veículos Similares - PROMOT. (Estabelecido pelas Resoluções nº 297 de 26/02/2002, nº 432 de 13/07/2011 e nº 456 de 29/04/2013 do Conselho Nacional do Meio Ambiente - CONAMA).

NÍVEL DE EMISSÕES

Os níveis de emissões abaixo devem ser mantidos para assegurar que sua motocicleta atenda aos requisitos legais (Art. 16 da Resolução CONAMA nº 297/02).

Rotação de marcha lenta: 1.300 ± 150 rpm (na temperatura normal de funcionamento)

Concentração de monóxido de carbono (CO): 0,000% em volume (em marcha lenta)

Concentração de hidrocarbonetos (HC): 1,27ppm em volume (em marcha lenta)



NOTAS

NOTAS

FALE COM A ROYAL ENFIELD

Contato do serviço de suporte ao cliente.
E-mail: suporte@royalenfield.com
Telefone: 0800 770 0208



**PRODUZIDO NO
POLO INDUSTRIAL
DE MANAUS**



ROYAL ENFIELD

Ver.01-25

ROYALENFIELD.COM