

# ROTTESPÆRRE TX11 LOCK

TIL INSTALATION I RENSE- OG INSPEKTIONSBRØNDE

- INSTALLATIONSMANUAL

**N.B.**

Før montering, tjek altid at fingerskruen er tilspændt korrekt.

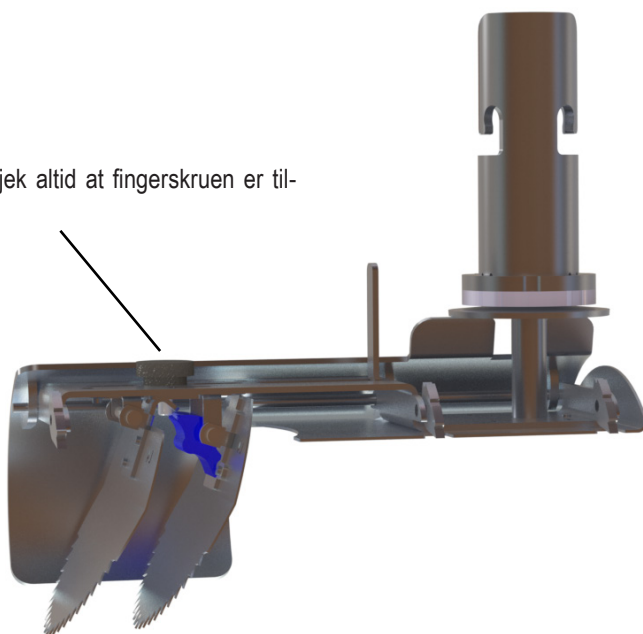

## ORIENTERING AF SPJÆLD

Rottespærre fra Nordisk Innovation er udført med vendbart spjæld så spærren kan monteres i både til- og afløbssiden.

Spjældet vendes ved at løsne fingerskruen få omgange, hvorefter spjældet kan vendes. Vær sikker på at tappen sidder korrekt i førings-sporet og spænd fingerskruen stramt til igen.

Det er vigtigt altid at sikre at fingerskruen er strammet før montering af rottespærren.

**VIGTIGT!** Kontroller at spjældene er placeret korrekt i forhold til den ønskede flow-retning. Vender spjældene forkert vil det føre til blokering af flowet, da spjældene hindres i at åbne.

Billederne nedenunder viser den korrekte placering af spjældene i forhold til afløbs-retningen.



Pil på rottespærrens hus og pil på spjæld vender modsat hinanden.  
= INSTALLATION I TILLØBSSIDE.



Pil på rottespærrens hus og pil på spjæld vender i samme retning.  
= INSTALLATION I AFLØBSSIDE.

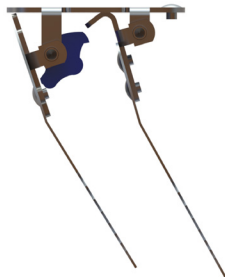

Spjældlås ikke aktiveret



Spjældlås aktiveret

Før installation checkes låsesystemet for funktion. Hold rottespærren vandret, og tag fat i det forreste spjæld, og træk frem og tilbage flere gange. Det skal tydeligt kunne mærkes at låsen forhindrer den forreste klap i at åbne.

Spjældet på TX11 LOCK har både skarpe tænder samt lås monteret som virker ved at det forreste spjæld ikke åbner, uden at det bagerste bliver aktiveret. Låsen på spjældet har virkning på et fald op til og med 25 promille.

# INSTALLATIONSVEJLEDNING

Dækslet fjernes og brønden efterses og evt. rengøres

Rottespærren monteres på montagestang og nedsænkes i brønden.

Herefter føres rottespærren ind i det udvalgte afløb/indløb indtil stoppet på rottespærren er i kontakt med brøndensiden.

Herefter drejes monteringsrøret med uret rundt til ønsket tilspænding er opnået.

Montagestangen afmonteres og installationen er klar til prøveskyl.

Ved prøveskyl benyttes 6-7 stykker toilet-papir samt 2-3 skyl fra toilet hvor det visuelt sikres at papir og vand uhindret passerer rottespærren.

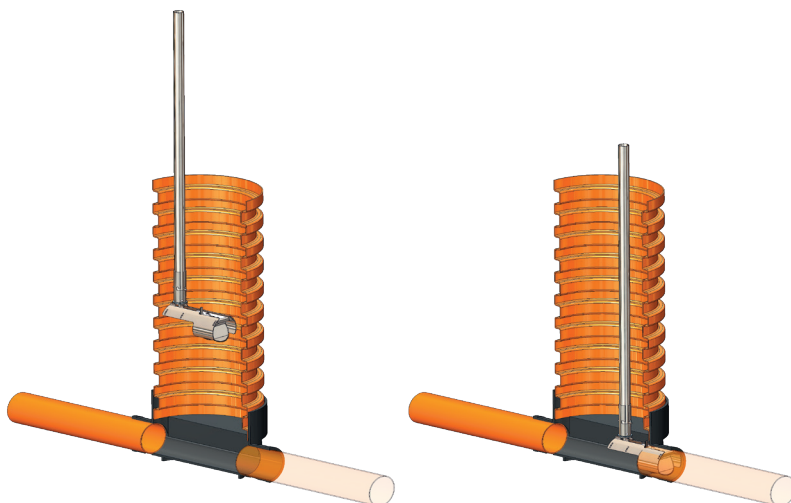

Efter installation af rottespærren monteres det medfølgende skilt i toppen af brønden.

Scan QR-koden på skiltet og tilføj rottespærren på [www.ni-service.com](http://www.ni-service.com)

Drifts- og vedligeholdelsesplan kan downloades på : [www.nordisk-innovation.dk](http://www.nordisk-innovation.dk)



## OBS! Vigtig information

For at forebygge rivning og sammenbrænding af gevindet er gevindstykket på rottespærrene fra Nordisk Innovation udført i syrefast rustfri stål, som efterfølgende har fået pålagt et lag hård-forkromning.

Derudover anbefaler vi, at man under service og vedligeholdelse af rottespærren smører gevindstykket med montagepasta.

Vi kan anbefale følgende produkter til smøring:

CRC smøremiddel Ceramic Paste

UNICAN ASW-1400

