

# ROTTESPÆRRE TX11®

## - INSTALLATIONSMANUAL

Gældende for rottespærre TX11 med spjæld monteret med fingerskrue.

**N.B.**

Før montering, tjek altid at fingerskruen er tilspændt korrekt.



## ORIENTERING AF SPJÆLD

Rottespærrene fra Nordisk Innovation er udført med vendbart spjæld så spærrene kan monteres i både til- og afløbssiden.

**VIGTIGT!** Kontroller at spjældene er placeret korrekt.



Pil på rottespærrens hus og pil på spjæld vender modsat hinanden.  
= INSTALLATION I TILLØBSSIDE.

Vender spjældene forkert vil det føre til blokering af flowet, da spjældene hindres i at åbne.

Billederne nedenunder viser den korrekte placering af spjældene i forhold til afløbsretningen.



Pil på rottespærrens hus og pil på spjæld vender i samme retning.  
= INSTALLATION I AFLØBSSIDE.

## VENDING AF SPJÆLD.

Skal spærre-retningen ændres løses fingerskruen ca. to omgange, hvorefter spjældet vendes 180 grader.

Sørg for at de to tapper sidder korrekt i føringssporet.

Herefter spændes fingerskruen igen og rottespærren er klar til montering.

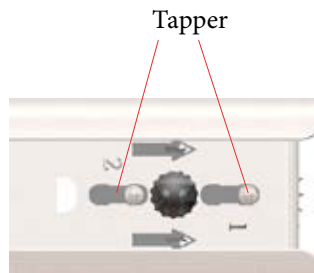

## INSTALLATIONSVEJLEDNING

Dækslet fjernes og brønden efterses og evt. rengøres.

Monteringsrørene samles i den ønskede længde, og monteres på rottespærren.

Rottespærren nedsænkes i brønden og indføres i det udvalgte afløb/indløb indtil stoppet på rottespærren er i kontakt med brøndsiden.

Efter installation af rottespærren monteres det medfølgende skilt i toppen af brønden.

Scan QR-koden på skiltet og tilføj rottespærren på [www.ni-service.com](http://www.ni-service.com)

Herefter drejes monteringsrøret med uret rundt til ønsket tilspænding er opnået. Monteringsrøret afmonteres og installationen er klar til prøveskyl.

Ved prøveskyl benyttes 6-7 stykker toiletpapir samt 2-3 skyl fra toilet hvor det visuelt sikres at papir og vand uhindret passerer rottespærren.

Tilmelding til [www.ni-service.com](http://www.ni-service.com) og download af APP (ni-service) er gratis

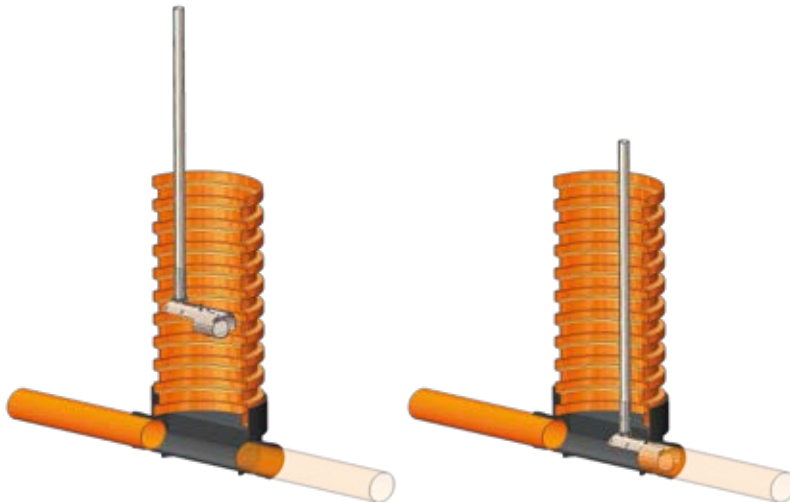

NORDISK INNOVATION



## OBS! Vigtig information

For at forebygge rivning og sammenbrænding af gevindet er gevindstykket på rottespærrene fra Nordisk Innovation udført i syrefast rustfri stål, som efterfølgende har fået pålagt et lag hård-forkromning.

Derudover anbefaler vi, at man under service og vedligeholdelse af rottespærren smører gevindstykket med montagepasta.

Vi kan anbefale følgende produkter til smøring :

CRC smøremiddel Ceramic Paste

UNICAN ASW-1400

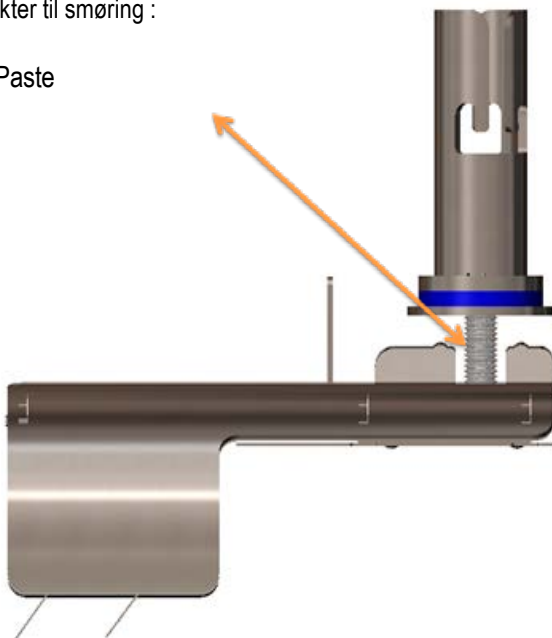

Nordisk Innovation ApS  
Øster Kringelvej 22  
8250 Egå

Web: [nordisk-innovation.dk](http://nordisk-innovation.dk)  
E-mail: [fls@nordisk-innovation.dk](mailto:fls@nordisk-innovation.dk)  
Tlf.: 86 35 14 66