

Apisonador SRX 750 D

El apisonador con personalidad fuerte:
SRX 750 D combina las ventajas técnicas de los pisonos a gasolina de Weber MT con un robusto motor a diésel.

En toda obra en la que, ya sea por directiva o bien por restricciones para el almacenamiento de combustible, se utilice únicamente diésel, ahí se hace imprescindible el apisonador SRX 750 D de Weber MT.

Este potente apisonador asegura un gran rendimiento de compactación en diferentes tipos de suelo. Por ello, es utilizado con óptimos resultados en canales, zanjas o para la reparación o mejoramiento de calles y caminos.

Todos los productos Weber MT tienen una garantía de fábrica de 2 años.



Ventajas

- ▶ Alto rendimiento de compactación.
- ▶ Máxima fiabilidad gracias a componentes y materiales de altísima calidad.
- ▶ Mínimo desgaste gracias a tratamiento especial de materiales, como ser el revestimiento cerámico del cilindro guía.
- ▶ Lubricación activa del sistema de apisonado optimiza el trabajo y durabilidad de los componentes.
- ▶ Seguro de impacto evita daños en los muelles del sistema de apisonado.

Ventajas

- ▶ Alta seguridad de funcionamiento gracias a un sistema de filtro de aire de gran capacidad y separador ciclónico.
- ▶ Sólido protector del motor evita daños por golpes.
- ▶ Tanque de combustible con filtro integrado, así como lugar para fijar la tapa durante el repostaje.
- ▶ Rodillo y empuñadura facilitan el transporte.
- ▶ Sólido motor a diésel con sistema semiautomático de descompresión.

Dados técnicos

Tipo		SRX 750 D
Peso en servicio según CECE	kg (lbs)	82
Ancho de la zapata	mm (in.)	280
Número de golpes máx.	1/min	670
Salto hasta	mm (in.)	65
Fabricante del motor/modelo		Yanmar L 48 N
Tipo de motor		Diésel
Potencia del motor, máx.	kW (CV)	3,5 (4,8)
Potencia del motor con velocidad de régimen	kW (CV)	3,5 (4,8) com 3.600 rpm

Accesorios opcionales disponibles: ruedas de transporte.

Salvo modificaciones técnicas.

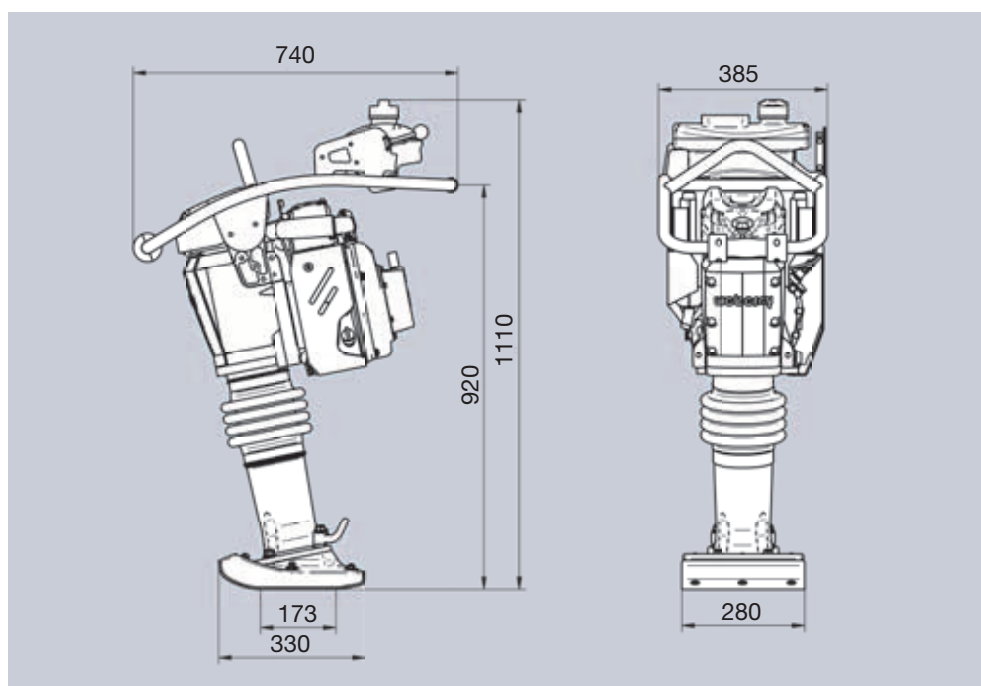

SRX 750 D

Dimensiones em mm.