

hello.

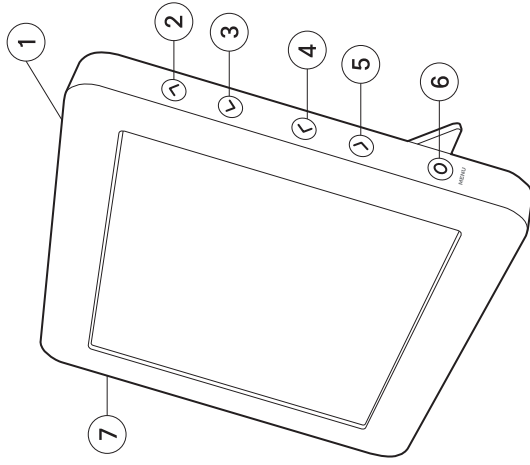

Let's get started.

Thank you for purchasing the Robin Day Clock. Let's start by getting acquainted with the product.



1. Snooze/Talk
2. Up
3. Down
4. Left
5. Right
6. Menu/Select
7. Back/Dim

FR
 1. Snooze/Parler
 2. En haut
 3. En bas
 4. Gauche
 5. Droit
 6. Menu/Sélectionner
 7. Retour/Gradation

IT
 1. Snooze/Parlare
 2. Su
 3. Giù
 4. Sinistra
 5. Destra
 6. Menu/Scegliere
 7. Indietro/Oscurazione

PT
 1. Snooze/Falar
 2. Acima
 3. Baixo
 4. Esquerda
 5. Direita
 6. Menu/Selecionar
 7. De Volta/Escurcimento

RU
 1. ДРЕМАТЬ / ГОВОРИТЬ
 2. ВВЕРХ
 3. ВНИЖ
 4. ВЛЕВО
 5. ВПРАВО
 6. МЕНЮ / ВЫБОР
 7. НАЗАД / УТЕМНИТЬ

عربي
 1. غفوة / تكلّم
 2. الصعود
 3. الهبوط
 4. اليسار
 5. اليمين
 6. القائمة / التحديد
 7. عودة / ديم

DE
 1. Schlummer/Sprechen
 2. Hoch
 3. Runter
 4. Links
 5. Rechts
 6. Menü/Auswählen
 7. Zurück/Dimmen

ES
 1. Snooze/Hablar
 2. Arriba
 3. Abajo
 4. Izquierda
 5. Derecha
 6. Menú/Elegir
 7. Atrás/Atenuación

JP
 スヌーズ/トーク
 上
 下
 左
 右
 メニュー/選択
 戻る/暗転

עברית
 1. הדנקה/דבר
 2. למעלה
 3. למטה
 4. שמאל
 5. ימין
 6. תבנית/בחר
 7. אחורה/עמעם

Plugging in.

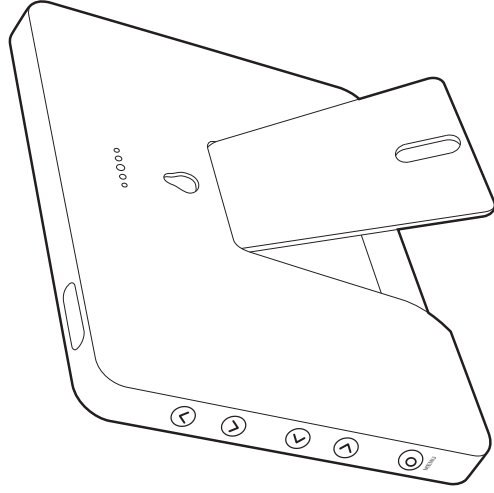

Plug in the power adapter and connect the charging cable to the rear of the Day Clock underneath the stand. The Day Clock will start up right away.

You will then be guided through the steps to set up your Day Clock.

FR Connectez l'adaptateur et connectez le câble de recharge à l'arrière de l'Horloge. L'Horloge s'allumera immédiatement. Vous serez guidé à travers les étapes pour mettre en place votre Horloge.

DE Schließen Sie das Netzteil an und verbinden Sie das Ladekabel mit der Rückseite der Tagesuhr. Die Tagesuhr wird sofort gestartet. Sie werden anschließend durch die Schritte zum Einrichten Ihrer Tagesuhr geführt.

IT Collegare l'adattatore d'alimentazione e collegare il cavo di carica alla parte posteriore dell'Orologio. L'Orologio si avvierà immediatamente. Lei sarà quindi guidato attraverso i passaggi per configurare l'Orologio.

ES Conecte el adaptador de energía y conecte el cable de carga a la parte de atrás del Reloj. El Reloj se iniciará inmediatamente. Después será guiado por los pasos para configurar su Reloj.

PT Ligue o adaptador de energia e ligue o cabo de carga na parte de trás do Relógio. O Relógio se iniciará imediatamente. Dai você será guiado pelos passos para configurar seu Relógio.

JP 電源アダプターを電源に差し込み、充電ケーブルをタイムクロックの後面に接続します。タイムクロックが直ちに始動します。続いて表示されるステップに従ってタイムクロックの設定を行います。

RU Выберите ваш язык из списка предоставленных опций и нажмите кнопку МЕНЮ/ ВЫБОР для подтверждения.

חבר לחשמל את מתאם ההטעול וחבר את כבל הטעינה לעד האחורי של שעון היום. שעון היום יתחיל לעלות מייד. מיד כשסיים, תתחברר לנבי האצורים להקמת שעון היום שלך.

قم بتوصيل جهاز الطاقة وتوصيل كابل الشحن إلى الجزء الخلفي من ساعة اليوم وسيتبدأ ساعة اليوم بسيعم. توجيهك بعد ذلك خلال خطوات إعداد ساعة اليوم.

Choose your language.



Select your language from the list of options provided and press the MENU/SELECT button to confirm.

Daylight Saving Time.



In order for your Day Clock to remain at the correct time, you need to confirm if your region uses Daylight Saving Time or not.

Select from the options which region you are in and press MENU/SELECT to confirm.

Set the time.

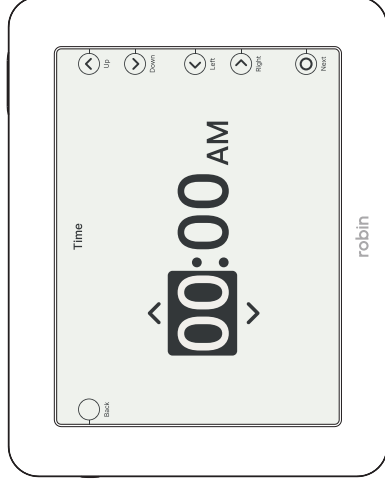

Use the UP, DOWN, LEFT and RIGHT buttons to set the time on the clock to the correct time.

Press MENU/SELECT to confirm the time.

Set the date.

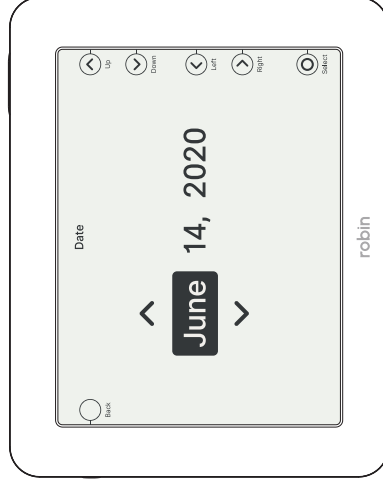

Use the UP, DOWN, LEFT and RIGHT buttons to set the date on the clock to the correct date.

Press MENU/SELECT to confirm the date.

Good to go.



That's it!

You are now set up to leave the Day Clock displaying clearly the day, time and date for everyone to see.

Dimming Screen.

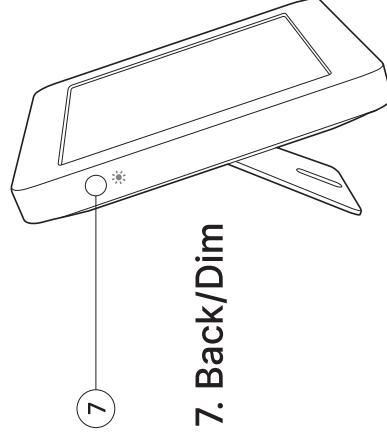

One press of the BACK/DIM button on the side of the Day Clock will dim the screen to 10% brightness for four hours at a time. This can be useful for low light environments or having a short nap during the day.

Press the BACK/DIM button again to increase the brightness of the screen back to the original setting.

Set an alarm.

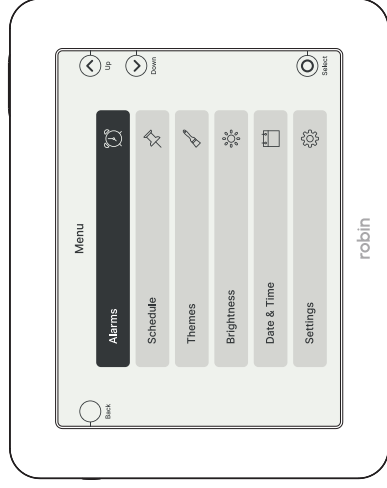

To set an Alarm, use the MENU/SELECT button to access the full list of Day Clock features. Use the UP and DOWN buttons to navigate the menu. Highlight 'Alarms' and press the MENU/SELECT button to select.

Select 'Add new alarm' and use the UP, DOWN, LEFT and RIGHT buttons to select the time you want your alarm set for. Press the MENU/SELECT button to confirm the time.

Set a repeating alarm.

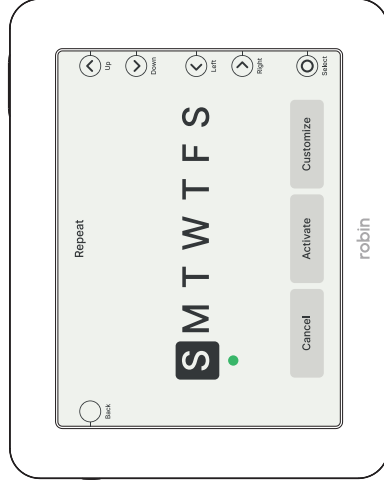

You can create a repeating alarm by selecting more than one day of the week. Use the LEFT and RIGHT buttons to highlight the days of the week you wish the alarm to be set for.

Once you have chosen your days for the alarm, use the UP, DOWN, LEFT and RIGHT buttons to select either 'activate' or 'customize'

Activate will set your alarms using the default settings on the Day Clock. Customize will allow you to choose the settings for your alarm such as; length, volume, sounds, snooze ON/OFF and blinking screen ON/OFF. Use the navigation buttons to customize these settings and activate the alarm.

Editing alarms.

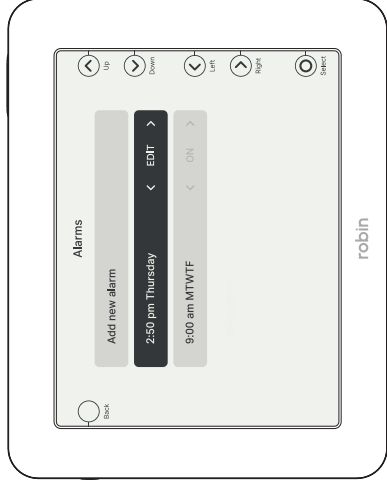

To edit an Alarm, use the MENU/SELECT button to access the full list of Day Clock features. Use the UP and DOWN buttons to navigate the menu. Highlight 'Alarms' and press the MENU/SELECT button to select.

Select your alarm that you wish to edit using the UP and DOWN buttons and use the LEFT and RIGHT buttons to choose between either on, off, edit or delete.

Set a reminder.

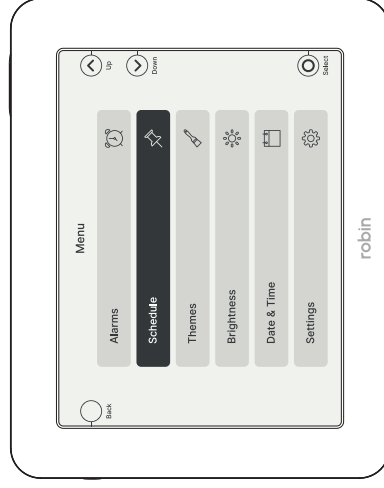

To schedule a Reminder, use the MENU/SELECT button to access the full list of Day Clock features. Use the UP and DOWN buttons to navigate the menu. Highlight 'Schedule' and press the MENU/SELECT button to select.

Select 'Add new event' and use the UP and DOWN buttons to choose which type of reminder you would like to schedule. Press the MENU/SELECT button to confirm the type of reminder.

Use the UP and DOWN buttons to navigate the options of programmed messages to display on the screen, or use the 'Write your own message' feature to access the on screen keyboard and create your own text to display.

Set a recurring reminder.

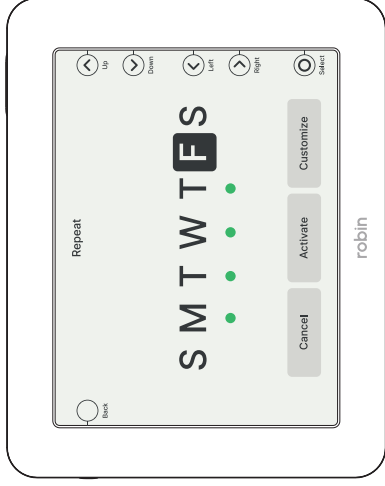

Once you have selected your reminder, you can schedule the reminder as a 'One time event' or a 'Recurring event'. Use the navigation buttons to first select the time of the reminder and then the days of the reminder if you are setting a 'Recurring event'.

Once you have chosen your days for the alarm, use the UP, DOWN, LEFT and RIGHT buttons to select either 'activate' or 'customize'.

Activate will set your reminders using the default settings on the Day Clock. Customize will allow you to choose the settings for your reminders such as; length, volume, sounds, snooze ON/OFF and blinking screen ON/OFF. Use the navigation buttons to customize these settings and activate the reminder.

Choose a theme.

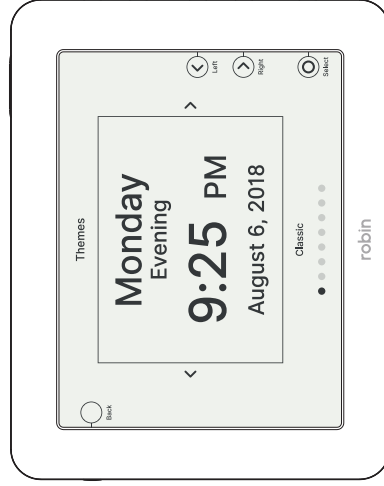

To change the display appearance on your Day Clock, use the MENU/SELECT button to access the full list of Day Clock features. Use the UP and DOWN buttons to navigate the menu. Highlight 'Themes' and press the MENU/SELECT button to select.

Use the LEFT and RIGHT buttons to select a display theme from the options provided, or select custom to create your own display.

Within the custom setting you can choose to display the following; date, period of the day, clock format, time format, date format, text colour and background color. Use the MENU/SELECT button to save the theme.

Adjusting brightness.



To change the Brightness on your Day Clock, use the MENU/SELECT button to access the full list of Day Clock features. Use the UP and DOWN buttons to navigate the menu. Highlight 'Brightness' and press the MENU/SELECT button to select.

Select 'Set brightness' and use the UP and DOWN buttons to increase or decrease the brightness of the display.

Auto dimming.

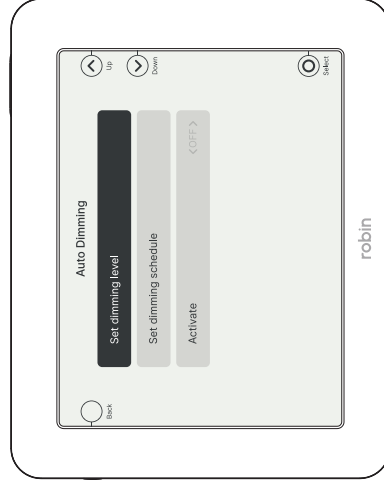

Select 'Auto dimming' to enable the auto dimming feature within the Day Clock. Select 'Set dimming level' to adjust the level of brightness you would like the display to reduce to. Select 'Set dimming schedule' to programme the start time and end time for the duration of time you would like the display to reduce brightness for.

Highlight 'Activate' and use the LEFT and RIGHT buttons to enable or disable the auto dimming feature in the Day Clock.

Changing Date & Time.

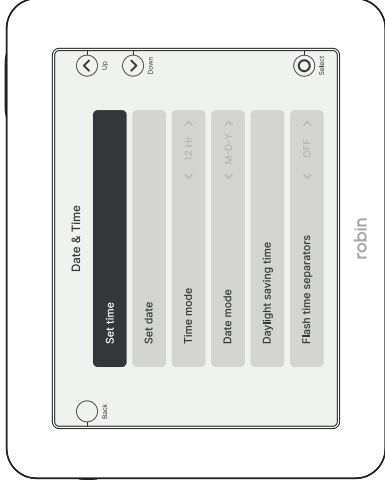

To change the Date & Time on your Day Clock, use the MENU button to access the full list of Day Clock features. Use the UP and DOWN buttons to navigate the menu. Highlight 'Date & Time' and press the MENU/SELECT button to select.

Use the UP and DOWN buttons to navigate the menu and adjust the following: time, date, time mode, date mode and daylight saving time and flashing time separator.

Talking Clock.

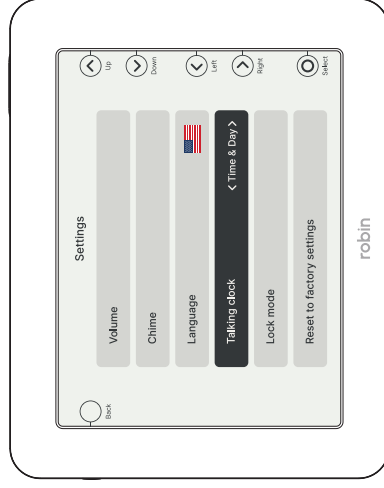

At any time of the day, by pressing the SNOOZE/TALK button the clock will announce what is on the screen in your chosen format.

To adjust the Talking Clock feature, use the MENU/SELECT button to access the full list of Day Clock features. Use the UP and DOWN buttons to navigate the menu. Highlight 'Settings' and press the MENU/SELECT button to select.

Use the UP and DOWN buttons to navigate the menu and use the LEFT and RIGHT buttons to select either 'Time & Day' or 'Time, Day & Date' for the talking clock to announce.

Chime.

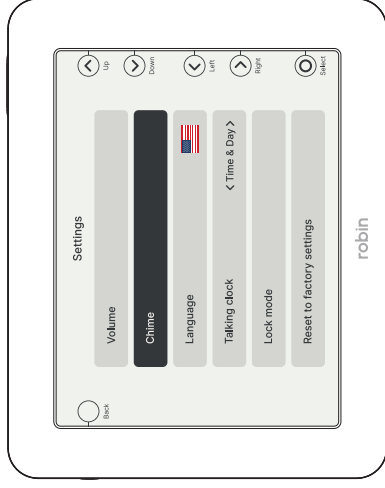

Enabling the Chime feature in your Day Clock will periodically play a sound to draw attention to the Day Clock display.

To enable the Chime feature use the MENU/SELECT button to access the full list of Day Clock features. Use the UP and DOWN buttons to navigate the menu. Highlight 'Settings' and press the MENU/SELECT button to select.

Use the UP and DOWN buttons to navigate the menu and highlight 'Chime'. Press the MENU/SELECT button to select. Use the navigation buttons to adjust the following: sounds, recurrence, duration and activation.

Volume.



To adjust the Volume on your Day Clock, use the MENU/SELECT button to access the full list of Day Clock features. Use the UP and DOWN buttons to navigate the menu. Highlight 'Settings' and press the MENU/SELECT button to select.

Use the UP and DOWN buttons to navigate the menu and adjust the following volumes: alarm volume, chime volume and talking clock volume.

Language.

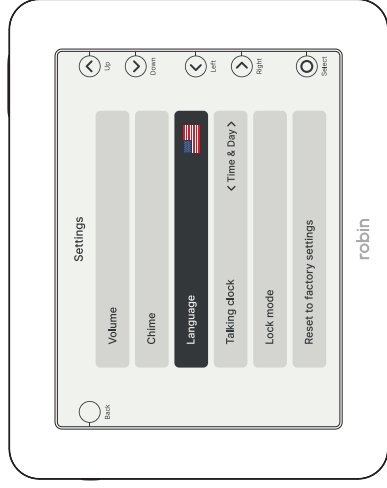

To change the Language on your Day Clock, use the MENU/SELECT button to access the full list of Day Clock features. Use the UP and DOWN buttons to navigate the menu. Highlight 'Settings' and press the MENU/SELECT button to select.

Use the UP and DOWN buttons to navigate the menu and select a language from the available options. Press the MENU/SELECT button to confirm the chosen language.

Lock Mode.

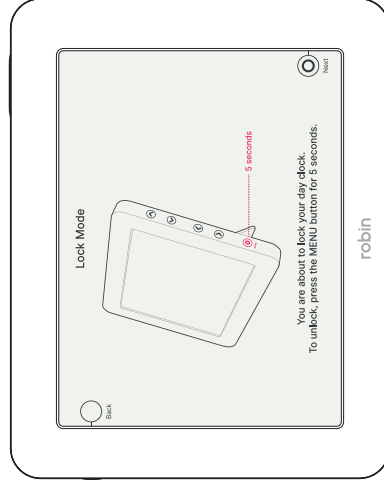

Lock Mode will disable all button functions except from the SNOOZE/TALK button and BACK/DIM button on your Day Clock, so that no settings are adjusted accidentally.

To enable the Lock Mode on your Day Clock, use the MENU/SELECT button to access the full list of Day Clock features. Use the UP and DOWN buttons to navigate the menu. Highlight 'Settings' and press the MENU/SELECT button to select.

Use the UP and DOWN buttons to navigate the menu and press the MENU button to select Lock Mode. Press the MENU/SELECT button again to enable Lock Mode.

To disable Lock Mode, press and hold the MENU/SELECT button for 5 seconds.

Factory reset.

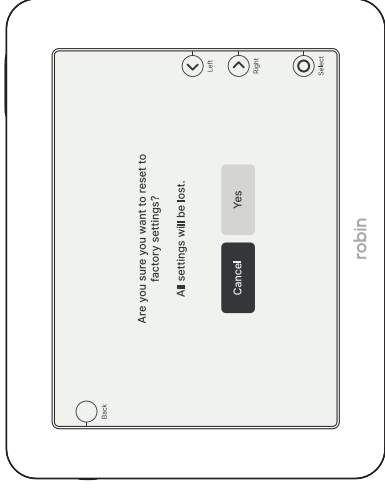

To action a Factory Reset on your Day Clock, use the MENU/SELECT button to access the full list of Day Clock features. Use the UP and DOWN buttons to navigate the menu. Highlight 'Settings' and press the MENU/SELECT button to select.

Use the UP and DOWN buttons to navigate the menu and press the MENU/SELECT button to select 'Reset to factory settings'. Press the MENU/SELECT button select and use the LEFT and RIGHT buttons to confirm the reset to factory settings.

PLEASE NOTE: All settings including customized alarms, schedules and display formats will be lost when actioning a factory reset.

Contact & Warranty.

Nothing is more important to us than your complete satisfaction, so if there is anything that we can do to better your experience please let us know by contacting support@robinclear.com

Support Team: +1 888-762-4620

For online help and support, please visit www.robinclear.com

Register your 1 year warranty at robinclear.com/warranty within 7 days of purchase.

If there's any issue at all with the product, please contact us and we will replace it right away, no questions asked. That's our promise.

Health & Safety.

Basic Safety: To avoid damaging your Day Clock, accessories or any connected devices, and to reduce the risk of personal injury, discomfort, property damage or other potential hazards, follow these precautions below.

Handle your Robin Day Clock with care.

You may damage the device if you disassemble, drop, bend, burn, crush or puncture your device. Using a damaged device may cause overheating or injury. Do not expose your Robin Day Clock to liquids, which can cause a short circuit and lead to damage or overheating. If your device gets wet, do not attempt to dry it using an external heat source.

Make sure the power adapter and device are well ventilated when in use. Using damaged cables or power adapters, or using your device when moisture is present, can cause fire, electric shock, injury or damage to the device or other property.

When using the Robin Day Clock, make sure the power adapter is plugged into a nearby socket and is easily accessible. Only use your device with the included

power adapter and cable, or compatible accessories provided by Robin Ltd. Failure to use compatible accessories can cause fire, electric shock, injury or damage to the device and the accessories.

Maintain a distance of at least 20cm from your body to the device to be consistent with how the device is tested for compliance with European/US/Canadian RF exposure requirements.

The USB port in the back of the device is for providing manual updates to the Day Clock only and should not be used to power third party devices or accessories.

Certifications.

RoHS Notice

Robin Ltd has conformed and this product conforms, where applicable, to the European Union's Directive 2011/65/EU on Restrictions of Hazardous Substances (RoHS)

Product Disposal Instructions

The symbol shown on the product and packaging means that the product is classed as Electrical or Electrical Equipment and should not be disposed with other household or commercial waste at the end of its working life. The Waste of Electrical and Electronic Equipment (WEEE) Directive (2002/96/EC) has been put in place to recycle products using best available recycling and recovery techniques to minimise the impact on the environment, treat any hazardous substances and avoid increasing landfill. Product disposal instructions for residential users: when this product reaches the end of its life, take it to a collection point designated by local authorities for safe disposal or recycling. The separate collection and recycling of your product will help conserve natural resources, protect human health, and help the environment. For more information please contact your local authority or the retailer where the product was purchased.

FCC Statement

This device complies with Part 15 of the FCC Rules. Operation is subject to the following two conditions: 1) this device may not cause harmful interference, and 2) this device must accept any interference received, including interference that may cause undesired operation of the device. 15.21 – you are cautioned that changes or modifications not expressly approved by the party responsible for compliance could void the user's authority to operate the equipment. 15.105(b) – this equipment has been tested and found to comply with the limits for a Class B digital device, pursuant to part 15 of the FCC rules. These limits are designed to provide reasonable protection against harmful interference in a residential installation. This equipment generates, uses and can radiate radio frequency energy and, if not installed and used in accordance with the instructions, may cause harmful interference to radio communications.

However, there is no guarantee that interference will not occur in a particular installation. If this equipment does cause harmful interference to a radio or television reception, which can be determined by turning the equipment off and on, the user is encouraged to try to correct the interference by one or more of the following measures:

- Reorient or relocate the receiving antenna.
- Increase the separation between the equipment and the receiver.
- Connect the equipment into an outlet or circuit different from that to which the receiver is connected.
- Consult the dealer or an experienced radio/TV technician for help.

Prop 65

This product is compliant with the Safe Drinking Water and Toxic Enforcement Act of 1986.

The Office of Environmental Health Hazard Assessment (OEHHA) administers the Proposition 65 program. OEHHA, which is part of the California Environmental Protection Agency (Cal/EPA), also evaluates all currently available scientific information on substances considered for placement on the Proposition 65 list.

For further information, please visit oehha.ca.gov

CE Marking

This equipment complies with the essential requirements for the Radio Equipment Directive 2014/53/EU. The Declaration of Conformance for this device is available through contacting Norsud Corp. For more information please visit www.robinclear.com

Translation

Please contact Robin™ for a full translation of certifications in your chosen language.

Intellectual Property

Robin™ is a trademark of Norsud Corp registered in the US.

Copyright © 2019 Norsud Corp. All rights reserved.

Français.

Page 2 – Boutons

1. Snooze/Parler
2. En haut
3. En bas
4. Gauche
5. Droit
6. Menu/Sélectionner
7. Retour/Gradation

Page 3 – Connecter

Connectez l'adaptateur et connectez le câble de recharge à l'arrière de l'Horloge. L'Horloge s'allumera immédiatement. Vous serez guidé à travers les étapes pour mettre en place votre Horloge.

Page 4 – Choisir la Langue

Sélectionnez votre langue de la liste d'options fournies et pressez le bouton MENU pour confirmer.

Page 4 – Région pour l'Heure d'Été

Pour que votre Horloge reste à l'heure correcte, vous devez confirmer si votre région utilise l'Heure d'Été ou non. Sélectionnez votre région des options et pressez le bouton MENU pour confirmer.

Page 5 – Régler le Temps

Utilisez les boutons EN HAUT, EN BAS, GAUCHE, et DROIT pour régler le temps d'horloge au temps correct. Pressez MENU pour confirmer le temps.

Page 5 – Régler la Date

Utilisez les boutons EN HAUT, EN BAS, GAUCHE, et DROIT pour régler la date d'horloge à la date correcte. Pressez MENU pour confirmer la date.

Page 6 – C'est Prêt

C'est tout ! Vous êtes maintenant prêt à laisser l'Horloge affichant clairement le jour, le temps, et la date pour que tout le monde puisse les voir.

Page 6 – Gradation de l'Écran

Pressez le bouton RETOUR/GRADATION à côté de l'Horloge pour estomper l'écran à luminosité de 10% pour quatre heures à la fois. Ce peut être utile pour les environnements de faible luminosité ou tandis que faire une petite sieste en journée. Pressez le bouton RETOUR/GRADATION à nouveau pour augmenter la luminosité au réglage par défaut (dans quatre heures).

Page 7 – Régler une Alarme

Pour régler une Alarme, utilisez le bouton MENU pour accéder la liste complète des fonctions de l'Horloge. Utilisez les boutons EN HAUT et EN BAS pour naviguer le menu. Souignez 'Alarmes'

et pressez le bouton MENU pour sélectionner.

Sélectionnez 'Ajouter alarme nouvelle' et utilisez les boutons EN HAUT, EN BAS, GAUCHE, et DROIT pour sélectionner le temps que vous voudriez pour l'alarme. Pressez le bouton MENU pour confirmer le temps.

Page 7 – Régler une Alarme Répétitive

Utilisez les boutons GAUCHE et DROIT pour souligner les jour de la semaine où vous souhaitez que l'alarme soit réglée sur. Vous pouvez créer une alarme répétitive en sélectionnant plus d'un jour de la semaine.

Lorsque vous avez sélectionné vos jours pour l'alarme, utilisez les boutons EN HAUT, EN BAS, GAUCHE, et DROIT pour sélectionner 'activer' ou 'personnaliser'.

'Activer' réglera vos alarmes utilisant les réglages par défaut de l'Horloge. 'Personnaliser' vous permettra sélectionner les réglages pour votre alarme tels que : durée, volume, sons, snooze ACTIVÉ/DESACTIVÉ et écran clignotant ACTIVÉ/DESACTIVÉ. Utilisez les boutons de navigation pour personnaliser ces réglages et activer l'alarme.

Page 8 – Éditer les Alarmes

Pour éditer une alarme, utilisez le bouton MENU/SELECTIONNER pour accéder la liste complète des fonctions de l'Horloge. Utilisez les boutons EN HAUTE et EN BAS pour naviguer le menu. Souignez 'Alarmes' et pressez le bouton MENU/SELECTIONNER pour sélectionner.

Sélectionnez sa alarme que voudriez éditer, utilisant les boutons EN HAUT et EN BAS et utilisez les boutons GAUCHE et DROIT pour sélectionner activer, désactiver, éditer ou éliminer.

Page 8 – Régler un Rappel

Pour programmer un Rappel, utilisez le bouton MENU pour accéder la liste complète des fonctions de l'Horloge. Utilisez les boutons EN HAUT et EN BAS pour naviguer le menu. Souignez 'Horaire' et pressez le bouton MENU pour sélectionner.

Sélectionnez 'Ajouter un nouvel événement' et utilisez les boutons EN HAUT et EN BAS pour sélectionner le type de rappel que vous voudriez programmer. Pressez le bouton MENU pour confirmer le type de rappel.

Utilisez les boutons EN HAUT et EN BAS pour naviguer dans les options des messages programmés à afficher à l'écran, ou utilisez la fonction 'Écrivez votre propre message' pour accéder le clavier virtuel et créer votre propre texte à afficher.

Lorsque vous avez sélectionné votre rappel, pouvez programmer le rappel comment un 'Événement unique' ou un 'Événement récurrent'. Utilisez les boutons de navigation pour premièrement sélectionner le temps du rappel et après les

jours du rappel si vous programmez un Événement récurrent.

Page 9 – Régler un Rappel Répétitif

Lorsque vous avez sélectionné vos jours pour l'alarme, utilisez les boutons EN HAUT, EN BAS, GAUCHE, et DROIT pour sélectionner 'activer' ou 'personnaliser'.

'Activer' réglera vos rappels utilisant les réglages par défaut sur l'Horloge. 'Personnaliser' vous permettra à sélectionner les réglages pour vos rappels tels que : durée, sons, snooze ATIVÉ/DESATIVÉ et écran clignotant ACTIVÉ/DESATIVÉ. Utilisez les boutons de navigation pour personnaliser ces réglages et activer le rappel.

Page 9 – Thèmes

Pour changer l'apparence d'affichage en votre Horloge, utilisez le bouton MENU pour accéder la liste complète des fonctions de l'Horloge. Utilisez les boutons EN HAUT et EN BAS pour naviguer le menu. Soulignez 'Thèmes' et pressez le bouton MENU pour sélectionner.

Utilisez les boutons GAUCHE et DROIT pour sélectionner un thème d'affichage des options fournies, ou sélectionnez coutume pour créer votre propre affichage.

Avec le réglage coutume vous pouvez sélectionner à afficher ce qui suit : date, période du jour, format d'horloge, format du temps, format de la date, couleur du texte et couleur du fond. Utilisez le bouton MENU pour enregistrer le thème.

Page 10 – Ajuster Luminosité

Pour changer la Luminosité en votre Horloge, utilisez le bouton MENU pour accéder la liste complète des fonctions de l'Horloge. Utilisez les boutons EN HAUT et EN BAS pour naviguer le menu. Soulignez 'Luminosité' et pressez le bouton MENU pour sélectionner.

Sélectionnez 'Ajuster luminosité' et utilisez les boutons EN HAUT et EN BAS pour augmenter ou diminuer la luminosité d'affichage.

Page 10 – Gradation Automatique

Sélectionnez 'Gradation automatique' pour activer la fonction de gradation dans l'Horloge. Sélectionnez 'Régler le niveau de gradation' pour ajuster le niveau de luminosité que voudriez diminuer à. Sélectionnez 'Régler l'horaire de gradation' pour programmer l'heure de début et l'heure de fin pour la durée de temps que voudriez diminuer la luminosité.

Soulignez 'Activer' et utilisez les boutons GAUCHE et DROIT pour activer ou désactiver la fonction de gradation automatique dans l'Horloge.

Page 11 – Changer la Date & le Temps

Pour changer la Date & le Temps en votre Horloge, utilisez le bouton MENU pour accéder la liste complète des fonctions de l'Horloge. Utilisez les boutons EN HAUT et EN BAS pour naviguer le menu. Soulignez 'Date & Temps' et pressez le bouton MENU pour sélectionner.

Utilisez le bouton MENU pour accéder la liste complète des fonctions de l'Horloge et ajustez ce qui suit : temps, date, mode de temps, mode de date et heure d'été et séparateurs

de temps flash.

Page 11 – Réglages : Horloge Parlant

À tout moment du jour, par presser le bouton SNOOZE/PARLER l'horloge annoncera ce qui est à l'écrans dans le format choisi. Pour ajuster la fonction d'Horloge Parlant, utilisez le bouton MENU pour accéder la liste complète des fonctions de l'Horloge. Utilisez les boutons EN HAUT et EN BAS pour naviguer le menu. Soulignez 'Réglages' et pressez le bouton MENU pour sélectionner.

Utilisez le bouton MENU pour accéder la liste complète des fonctions de l'Horloge et utilisez les boutons GAUCHE et DROIT pour sélectionner 'Temps & Jour' ou 'Temps, Jour & Date' pour l'horloge parlant d'annoncer.

Page 12 – Réglages : Carillon

L'activation de la fonction Carillon en votre Horloge jouera un son périodiquement pour attirer l'attention à l'affichage de l'Horloge.

Pour activer la fonction Carillon utilisez le bouton MENU pour accéder la liste complète des fonctions de l'Horloge. Utilisez les boutons EN HAUT et EN BAS pour naviguer le menu. Soulignez 'Réglages' et pressez le bouton MENU pour sélectionner.

Utilisez le bouton MENU pour accéder la liste complète des fonctions de l'Horloge et soulignez 'Carillon'. Pressez le bouton MENU pour sélectionner. Pressez le bouton MENU pour sélectionner. Utilisez les boutons de navigation pour ajuster ce qui suit : sons, récurrence, durée et activation.

Page 12 – Réglages : Volume

Pour ajuster le Volume en votre Horloge, utilisez le bouton MENU pour accéder la liste complète des fonctions de l'Horloge. Utilisez les boutons EN HAUT et EN BAS pour naviguer le menu. Soulignez 'Réglages' et pressez le bouton MENU pour sélectionner.

Utilisez le bouton MENU pour accéder la liste complète des fonctions de l'Horloge et ajustez les volumes suivants : volume d'alarme, volume du carillon et volume d'horloge parlant.

Page 13 – Réglages : Langage

Pour changer la Langage en votre Horloge, utilisez le bouton MENU pour accéder la liste complète des fonctions de l'Horloge. Utilisez les boutons EN HAUT et EN BAS pour naviguer le menu. Soulignez 'Réglages' et Pressez le bouton MENU pour sélectionner.

Utilisez le bouton MENU pour accéder la liste complète des fonctions de l'Horloge et sélectionnez une langue des options disponibles. Pressez le bouton MENU pour confirmer la langue choisie.

Page 13 – Réglages : Mode Verrouillage

Mode Verrouillage désactivera toutes les fonctions des boutons à l'exception du bouton SNOOZE/PARLER et le bouton RETOUR/GRADATION en votre Horloge, afin qu'aucun paramètre ne soit ajusté accidentellement.

Pour activer Mode Verrouillage en votre Horloge, utilisez le bouton MENU pour accéder la liste complète des fonctions de

l'Horloge. Utilisez les boutons EN HAUT et EN BAS pour naviguer le menu. Soulignez 'Réglages' et Pressez le bouton MENU pour sélectionner.

Utilisez le bouton MENU pour accéder la liste complète des fonctions de l'Horloge et pressez le bouton MENU pour sélectionner Mode Verrouillage. Pressez le bouton MENU encore pour activer Mode Verrouillage.

Pour désactiver Mode Verrouillage, pressez et maintenez le bouton MENU enfoncé pour 5 seconds.

Page 14 - Réinitialisation aux Réglages d'Usine

Pour faire une Réinitialisation aux Réglages d'Usine en votre Horloge, utilisez le bouton MENU pour accéder la liste complète des fonctions de l'Horloge. Utilisez les boutons EN HAUT et EN BAS pour naviguer le menu. Soulignez 'Réglages' et pressez le bouton MENU pour sélectionner.

Utilisez le bouton MENU pour accéder la liste complète des fonctions de l'Horloge et pressez le bouton MENU pour sélectionner 'Réinitialisation aux réglages d'usine. Pressez le bouton MENU pour sélectionner et utilisez les boutons GAUCHE et DROIT pour confirmer la réinitialisation aux réglages d'usine.

VEUILLEZ NOTER : Tous réglages, y compris alarmes personnalisées, horaires et formats d'affichage seront perdus quand si fait une réinitialisation aux réglages d'usine.

Page 14 - Contact & Garantie

Rien n'est plus important que votre satisfaction complète, alors s'il ya quelque chose que nous pouvons faire meilleure, si il vous plaît laissez-nous savoir par contacter support@robinclear.com

Équipe de Soutien : +1 888-762-4620

Pour obtenir de l'aide et du support en ligne, veuillez visiter www.robinclear.com

Notre satisfaction est immensément importante pour nous, donc nous sommes plus qu'heureux d'offrir notre garantie illimitée.

Enregistrez votre garantie d'un an sur robinclear.com/warranty

S'il y a un problème avec le produit, s'il vous plaît contactez-nous et nous allons le remplacer tout de suite, sans questions. C'est notre promesse.