



# 27 REMCLAUW, REMSCHIJF MONTEREN

➤

**Green Karting** 

Pagina 1 van 11  
[WWW.GREENKARTING.NL](http://WWW.GREENKARTING.NL)  
Hoofdstuk 27

 **CBAT**

1



# REMCLAUW EN TANDWIEL: SAMENWERKENDE KRACHT EN CONTROLE

🛑 **Laat je Greenkart echt rijden én stoppen**

➤

**Green Karting** 

Pagina 2 van 11  
[WWW.GREENKARTING.NL](http://WWW.GREENKARTING.NL)  
Hoofdstuk 27

 **CBAT**

2



## INLEIDING

➤

NU ALLES VOORBEREID IS, MONTEER JE DE REMKLAUW, REMKLAUWHOUDER, REMSCHIJF, EN TANDWIEL. DIT IS DE LAATSTE STAP IN DE AANDRIJFLIJN VAN DE GREENKART.

(DENK ER AAN DAT DE AFBEELDINGEN IETS KUNNEN VERSCHILLEN VAN DE UITVOERING DIE JE VOOR JE HEBT)

JE LEERT IN DEZE MODULE:

- HOE JE ALLES UITLIJNT EN MONTEERT
- HOE JE VERLIES VAN KRACHT VOORKOMT



Pagina 3 van 11  
[WWW.GREENKARTING.NL](http://WWW.GREENKARTING.NL)  
Hoofdstuk 27



3

## REMKLAUWBEVESTIGING

➤

➤ BEVESTIG DE REMKLAUWHOUDER

➤ ZORG DAT:

- DE REMKLAUW HAAKS STAAT
- DE REMSCHIJF VRIJ DRAAIT
- ER GEEN WRIJVING IS BIJ NEUTRALE STAND

🔗 3D-MODEL:

🔗 [REMKLAUWHOUDER EXPLOSIETEKENING](#)

LESSEN:

- [BOUTEN EN MOEREN](#)
- [BORINGEN](#)
- [RATELS](#)
- [SLEUTELS](#)





Pagina 4 van 11  
[WWW.GREENKARTING.NL](http://WWW.GREENKARTING.NL)  
Hoofdstuk 27



4

## REMSCHIJF EN TANDWIEL BEVESTIGEN

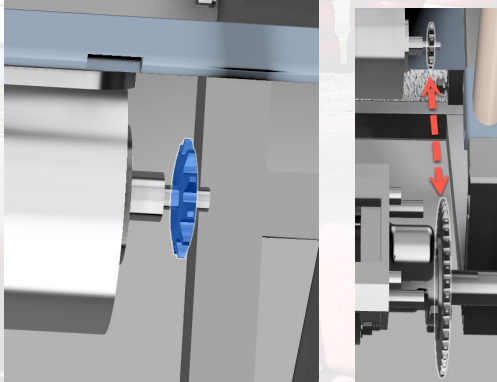

- GEbruik DE HOUDER EN BEVESTIG:
- DE REMSCHIJF OP DE AS (IN LIJN MET REMKLAUW)
  - HET TANDWIEL OP DE JUISTE AFSTAND VAN DE MOTOR
  - HET ACHTERAS TANDWIEL IN LIJN MET HET MOTORTANDWIEL
  - CONTROLEER KETTINGLIJN OPNIEUW!

LET OP: DE KETTING MOET LATER NOG GESPANNEN WORDEN

5

## REMCLAUWHOUDEr BEVESTIGEN

### REMCLAUWHOUDEr

- MONTEER DEZE RECHT EN MET VOLDOENDE RUIMTE. DE REMSCHIJF MOET VRIJ KUNNEN DRAAIEN IN DE REMKLAUW.

FOUTJE = VEEL WRIJVING = VERLIES AAN SNELHEID!

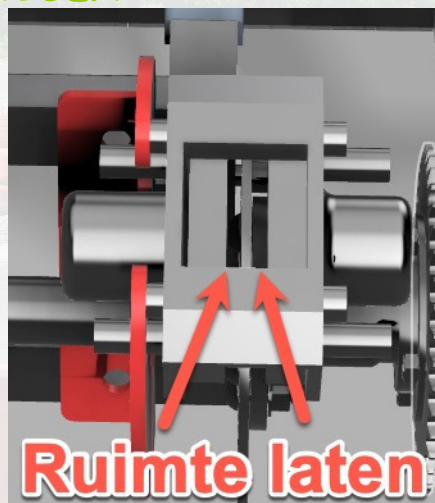

6

## ACHTERAS DEFINITIEF MONTEREN

NU ALLES OP DE JUISTE PLEK ZIT:

1. SCHUIF DE ACHTERAS IN DE LAGERS
2. ZET DE LAGERS NU PAS VAST
3. MONTEER DE REMSCHIJF, HET TANDWIEL EN DE KLAUW DEFINITIEF
4. CONTROLEER UITLIJNING VAN KETTING, WIELEN EN REMMEN

▢ GEBRUIK EEN TOUWLIJN OF LASER VOOR RECHTE UITLIJNING

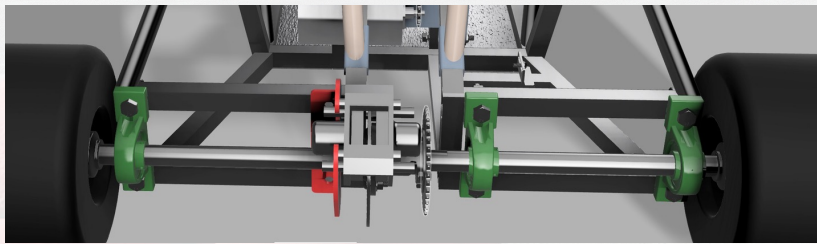

Pagina 7 van 11

WWW.GREENKARTING.NL  
Hoofdstuk 27



7

## STAPPENPLAN AANDRIJVING OPBOUWEN

### 3. REMKLAUWHOUDER

- MONTEER DEZE RECHT EN MET VOLDOENDE RUIMTE.

DE REMSCHIJF MOET VRIJ KUNNEN DRAAIEN IN DE REMKLAUW.

FOUTJE = VEEL WRIJVING = VERLIES AAN SNELHEID!

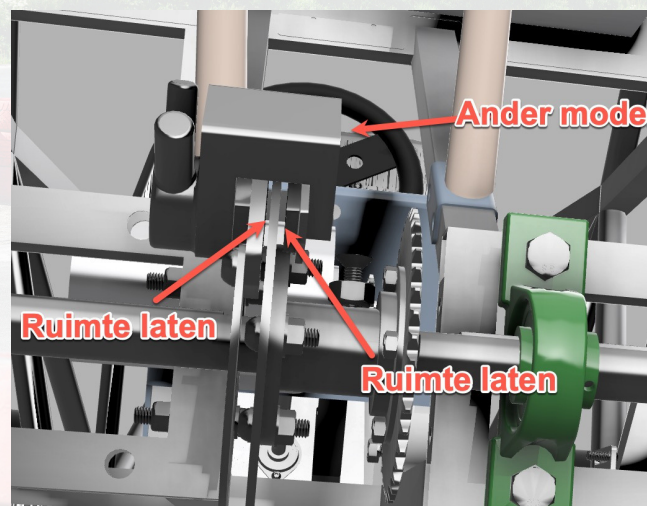

Pagina 8 van 11

WWW.GREENKARTING.NL  
Hoofdstuk 26



8

## AFRONDING AANDRIJVING

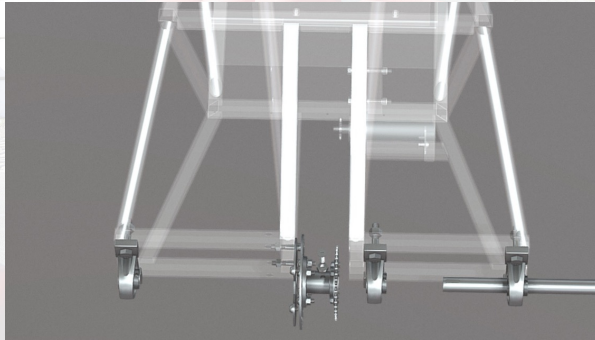

EXPLOSIETEKENING ALS HULP BIJ PLAATSING EN VOLGORDE.

### 5. MONTAGE ACHTERAS

🛠️ NU PAS MONTEER JE DE VOLLEDIGE ACHTERAS IN HET FRAME.

#### CONTROLEER:

- HEB JE OM DE ACHTERAS GELEGD:
  - a. KETTING
  - b. TANDWIELEN
  - c. REMSCHIJF
  - d. EN WAT NOG MEER?
- ROTEERT ALLES SOEPEL?
- IS ALLES GOED UITGELIJD?
- ZIJN DE LAGERS NU STEVIG VASTGEZET?

## SLIM WERKEN = VERLIEZEN VOORKOMEN

WAT BEDOELEN WE MET "VERLIEZEN" BIJ AANDRIJVING?

- ✗ **Wrijving**
  - (DOOR DE REMSCHIJF NIET GOED UIT TE LIJNEN KOST DIT HEEL VEEL ACCU VERMOGEN)
- ✗ **Scheve passing**
- ✗ **Slecht geplaatste LAGERS**
  - (JE KUNT BIJ HET AANDRAAIEN ZELFS DE ACHTERAS KROM BUIGEN ALS DE LAGERS NIET GOED UITGELIJD ZIJN!)
- ✓ **DOOR NAUWKEURING TE WERKEN ZORG JIJ DAT DE GREENKART:**
  - SOEPEL RIJDT
  - SNELLER ACCELEREERT
  - MINDER ENERGIE VERLIEST

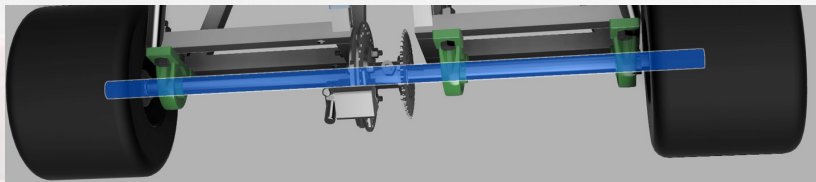

## AFSLUITING

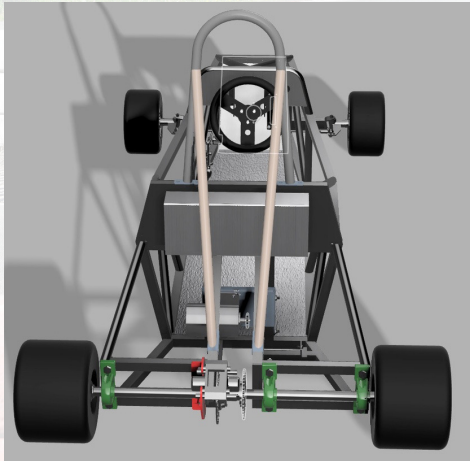

### JE WEET NU:

- ✓ HOE JE DE REMSCHIJF EN HET TANDWIEL BEVESTIGT
- ✓ HOE JE DE REMKLAUW EN LAGERS GOED POSITIONEERT
- ✓ HOE JE DE VOLLEDIGE AANDRIJVING CORRECT MONTEERT



Pagina 11 van 11

[WWW.GREENKARTING.NL](http://WWW.GREENKARTING.NL)  
Hoofdstuk 27

