



# 14 ZELFBOUW-CHASSIS FRAME BOVENZIJDE

➤

**Green Karting** 

Pagina 1 van 9  
[WWW.GREENKARTING.NL](http://WWW.GREENKARTING.NL)  
Les 14

 **CBAT**

1



# DE BOVENKANT VAN HET CHASSIS MAKEN

 **Werken aan de bovenste structuur van je kart**

➤

**Green Karting** 

Pagina 2 van 9  
[WWW.GREENKARTING.NL](http://WWW.GREENKARTING.NL)  
Les 14

 **CBAT**

2

## INLEIDING



JE HEBT HET BODEMFRAME GEBOUWD. NU GA JE VERDER MET DE BOVENZIJDJE VAN HET FRAME.

DAT IS BELANGRIJK VOOR DE STEVIGHEID ÉN OM ONDERDELEN ZOALS HET STUUR, DE STOEL EN DE KAP TE KUNNEN MONTEREN.

IN DEZE MODULE LEER JE:

- HOE JE DE BOVENZIJDJE VAN HET FRAME OPBOUWT
- WAAR JE OP MOET LETTEN BIJ HET METEN EN BUIGEN
- WELKE TECHNOSKILLS JE NODIG HEBT

3

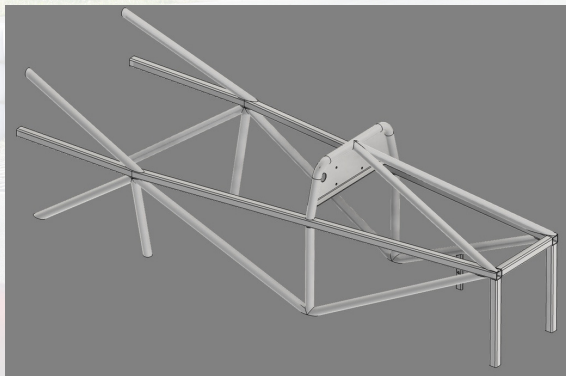

Klik op de afbeelding voor een 3D beeld.

## WAT IS HET BOVENFRAME?

HET BOVENFRAME VORMT DE BOVENSTRUCTUUR VAN HET CHASSIS.

▾ HET BEPAALT:

- HOE HOOG DE KART WORDT
- WAAR DE STOEL EN HET STUUR KOMEN
- HOE STERK DE TOTALE CONSTRUCTIE IS
- WAAR HET DASHBOARD KOMT

👁 HET MOET GOED AANSLUITEN OP DE BODEM ÉN EXACT VOLGENS DE HOEKEN ZIJN!

4

## MATEN OVERNEMEN & BUIZEN OP MAAT

GEbruik DEZE ISO-TEKENINGEN:

- [GREENKART BOVENZIJDJE V1 DRAWING V1](#)
- [GREENKART BOVENZIJDJE DASHBOARD DRAWING V1](#)

LET OP:

- LENGTE VAN DE BUIZEN
- POSITIES VAN BOCHTEN OF KNIKKEN
- LASVOLGORDE

🔧 MEET TWEE KEER, ZAAG ÉÉN KEER!

Pagina 5 van 9

[WWW.GREENKARTING.NL](http://WWW.GREENKARTING.NL)

Les 14

5

## VEILIGHEID & CONTROLE

GOED DAT JE MONTREFT OF LAST:

- ✅ DRAAG PBM'S
- ✅ CONTROLEER OF ALLES NOG RECHT IS
- ✅ WERK OP EEN WATERPAS TAFEL
- ✅ CHECK OF BOVEN- EN ONDERFRAME GOED AANSLUITEN

⚠️ VERWISSEL NOOIT ONDER- EN BOVENKANT - DAT LEVERT PROBLEMEN OP BIJ MONTAGE!

Pagina 6 van 9

[WWW.GREENKARTING.NL](http://WWW.GREENKARTING.NL)

Les 14

6

## VOORBEELDSITUATIE: TEAM SKYFRAME

### TEAM SKYFRAME:

- Meet ALLE BOVENBALKEN AF
- PLAATST HET BOVENFRAME TIJDELIJK OP HET BODEMFRAME OM TE PASSEN
- LAAT PAS DAARNA DEFINITIEF LASSEN

RESULTAAT: EEN STRAKKE, RECHTE EN STEVIGE BOVENKANT!

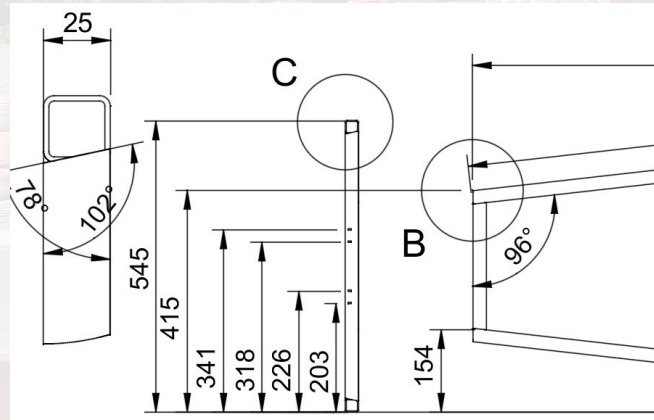

7

## PRAKTIJKOPDRACHT 2: CONTROLE & VOORBEREIDING LASSEN

1. LEG HET BOVENFRAME OP DE JUISTE PLEK BOVENOP HET BODEMFRAME
2. CONTROLEER MET WATERPAS EN WINKELHAAK OF ALLES HAAKS, RECHT OF VOLGENS DE HOEKEN IS
3. LAAT CONTROLEREN DOOR DOCENT
4. BEREID DE LASNADEN VOOR (SCHOONMAKEN, KLEMMEN, PBM'S KLAARLEGGEN)

🔒 NIETS LASSEN ZONDER TOESTEMMING!

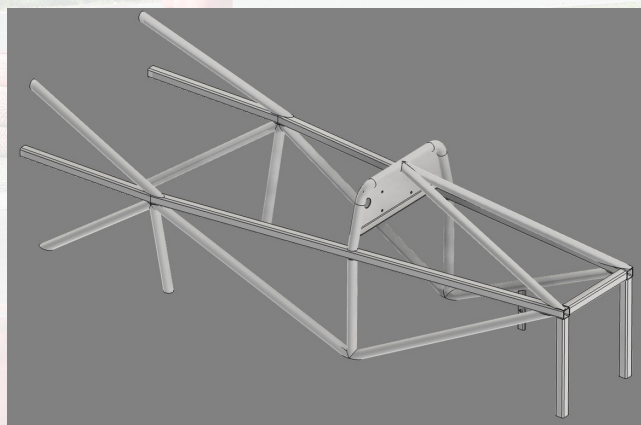

8

## AFSLUITING

JE WEET NU:

- ✓ HOE JE HET BOVENFRAME VAN HET CHASSIS MAAKT
- ✓ HOE JE OP MAAT MAAKT EN CONTROLEERT
- ✓ HOE JE VEILIG WERKT EN FOUTEN VOORKOMT

➔ IS ALLES GECONTROLEERD? DAN MAG JE DE BOVENZIJDJE VASTZETTEN EN VERDER MET DE ZIJWANDEN OF VERSTEVIGINGEN VAN HET CHASSIS.



Pagina 9 van 9

[WWW.GREENKARTING.NL](http://WWW.GREENKARTING.NL)  
Les 14

