

SOFÁ MONOLITOS



SOFÁ MONOLITOS



O Sofá Monolitos marca o início da parceria entre a Bell'Arte e o Estúdio Lattoog. Seguindo uma estratégia bastante recorrente no processo criativo dos designers Leonardo Lattavo e Pedro Moog, a concepção deste sofá encontra nas formas existentes na natureza a sua ancoragem conceitual: as pedras de rio (os seixos rolados) aqui são traduzidas em formas ergonômicas e macias que dão luz a este sofá. Complementados por outros componentes como bases amórficas, encostos curvilíneos e mesas de apoio, uma grande gama de possibilidades de tamanhos e composições se torna disponível. Além disso, pufes em dimensões variadas atuam como grandes "pedras macias" que ampliam as possibilidades de composições. O resultado é um sofá escultural que marca pela sua aparência orgânica e farta que oferece um convite ao ócio, equilíbrio e sossego.

ASSINADO POR LATTOOG

SOFÁ MONOLITOS

MEDIDAS GERAIS

Por ser um produto artesanal, poderão ocorrer variações nas medidas informadas. A Bell'Arte se reserva o direito de efetuar modificações no produto sem prévio aviso.

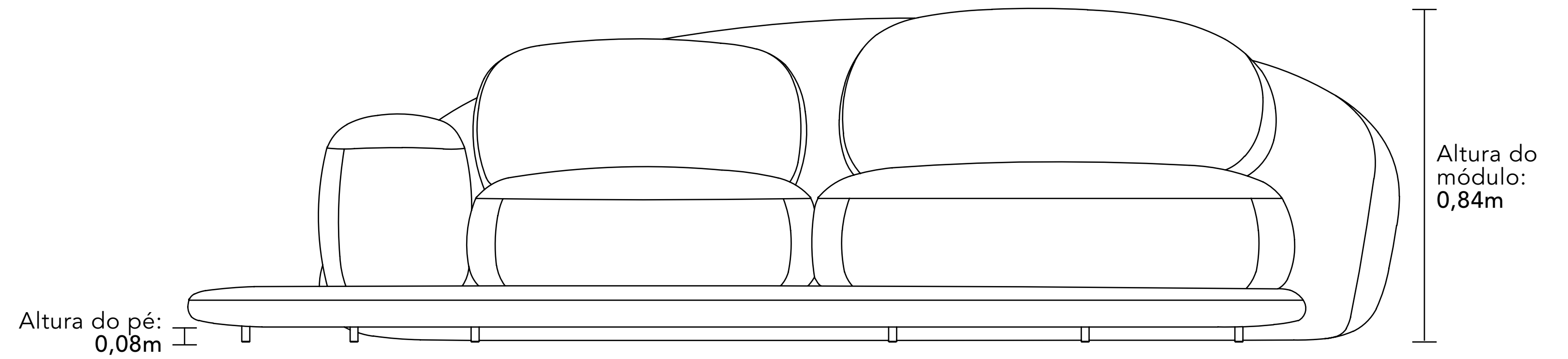
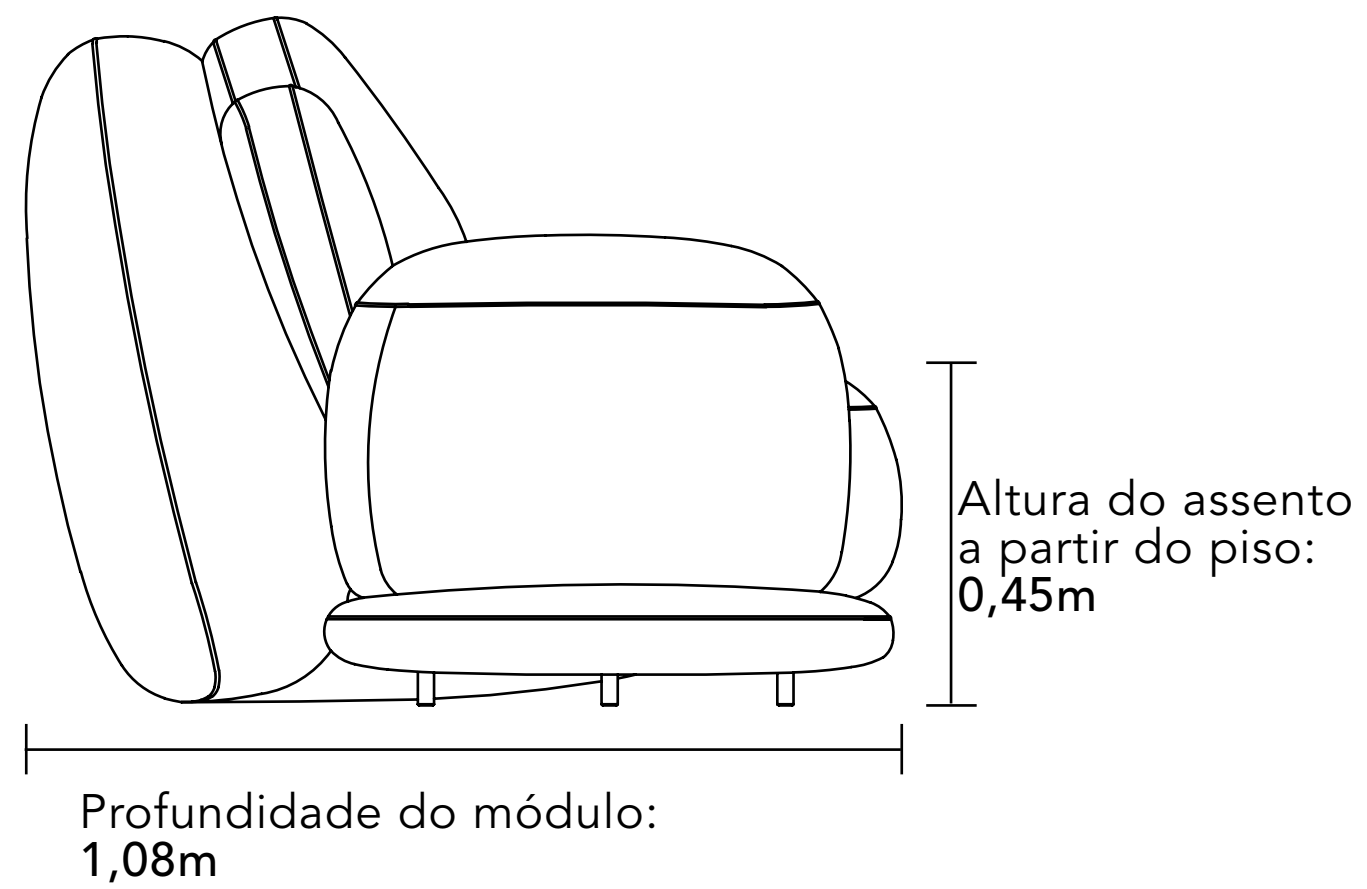

SOFÁ MONOLITOS

MODULAÇÕES DISPONÍVEIS

Por ser um produto artesanal, poderão ocorrer variações nas medidas informadas. A Bell'Arte se reserva o direito de efetuar modificações no produto sem prévio aviso.

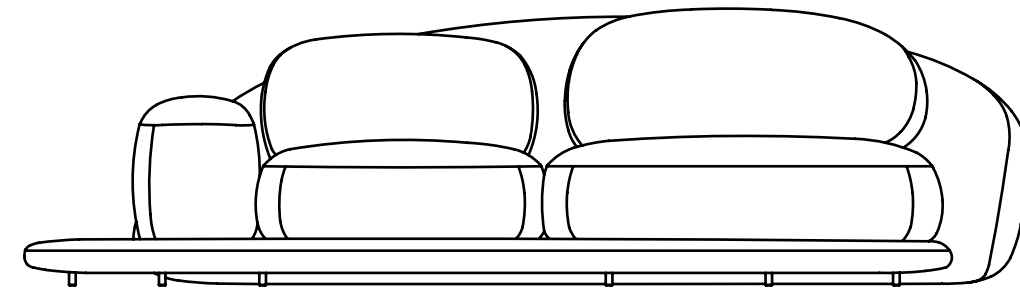

Monolitos - 1 Braços - 2 Assento

1 Assento Maior de 1,05 + 1 Assento Menor 0,70 +
1 Braços de 0,38 + Mesa de apoio 0,71m = 2,84m

1 Assento Maior de 1,25 + 1 Assento Menor 0,70 +
1 Braços de 0,38 + Mesa de apoio 0,71m = 3,04m

1 Assento Maior de 1,45 + 1 Assento Menor 0,70 +
1 Braços de 0,38 + Mesa de apoio 0,71m = 3,24m

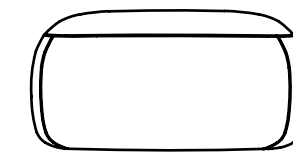

Monolitos - Puff

Largura 0,64m x Profundidade 0,54 x Altura 0,41m

Largura 0,81m x Profundidade 0,60 x Altura 0,45m

Largura 1,02m x Profundidade 0,67 x Altura 0,47m

SOFÁ MONOLITOS

INFORMAÇÕES TÉCNICAS

Madeira da Estrutura

Placas em Multilaminado seco em estufa e com umidade controlada.

Montagem da Estrutura

Nas junções das placas são utilizados grampos não oxidantes e cola especial para manter a estrutura firme e resistente.

Espuma

Espumas certificadas de acordo com a Norma ISO 9001, produzidas sem CFC.

Sistema de conforto

Percintas elásticas trançadas com molas biconicas com alto teor de carbono.

Assentos

Fixo - espuma Hiper Flex [densidade 29 kg/m³], espuma Soft [densidade 35 kg/m³] e manta de fibra de poliéster 120gr

Encostos

Fixo - espuma Hiper Flex [densidade 29 kg/m³], espuma Soft [densidade 35 kg/m³], espuma D20 Soft [densidade 20 kg/m³] e manta de fibra de poliéster 120gr

Pés

Pé de aço laminado/pintado

Partes Desmontáveis

Não desmonta



MONTAR O SEU
Creator **MOD**



CONFIRA ESSE
PRODUTO NO **SITE**

