

Arbeitsrichtung / Working direction

alternativ / alternative

Arbeitsrichtung / Working direction

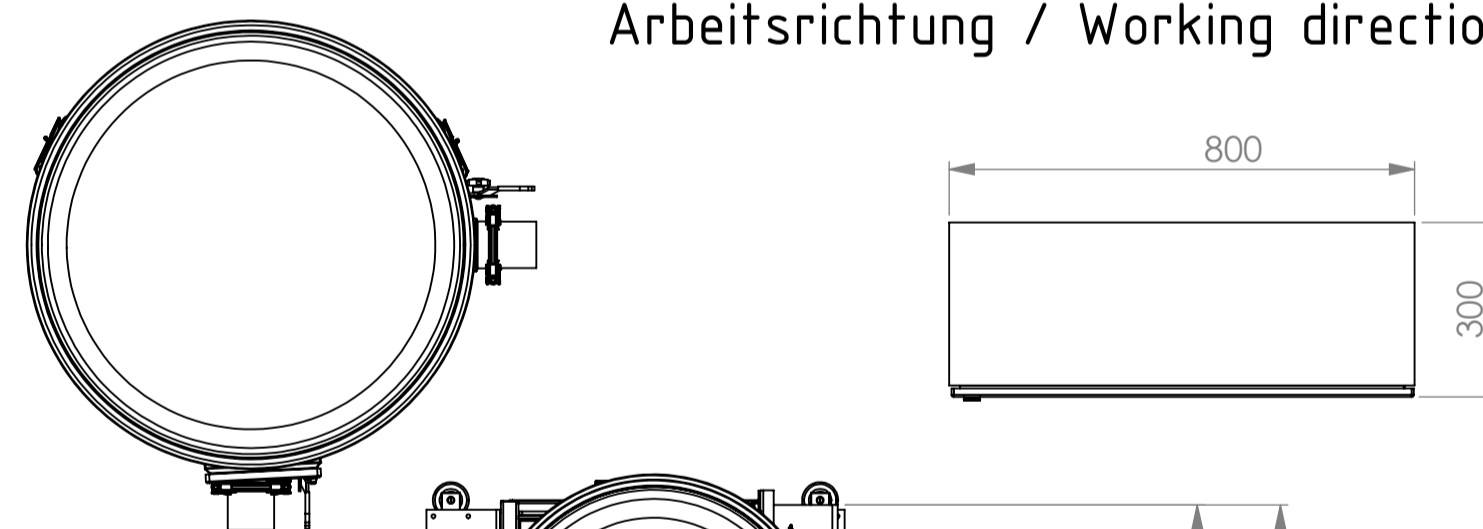

Mittellinie des Transportbandes
center line of conveyor belt

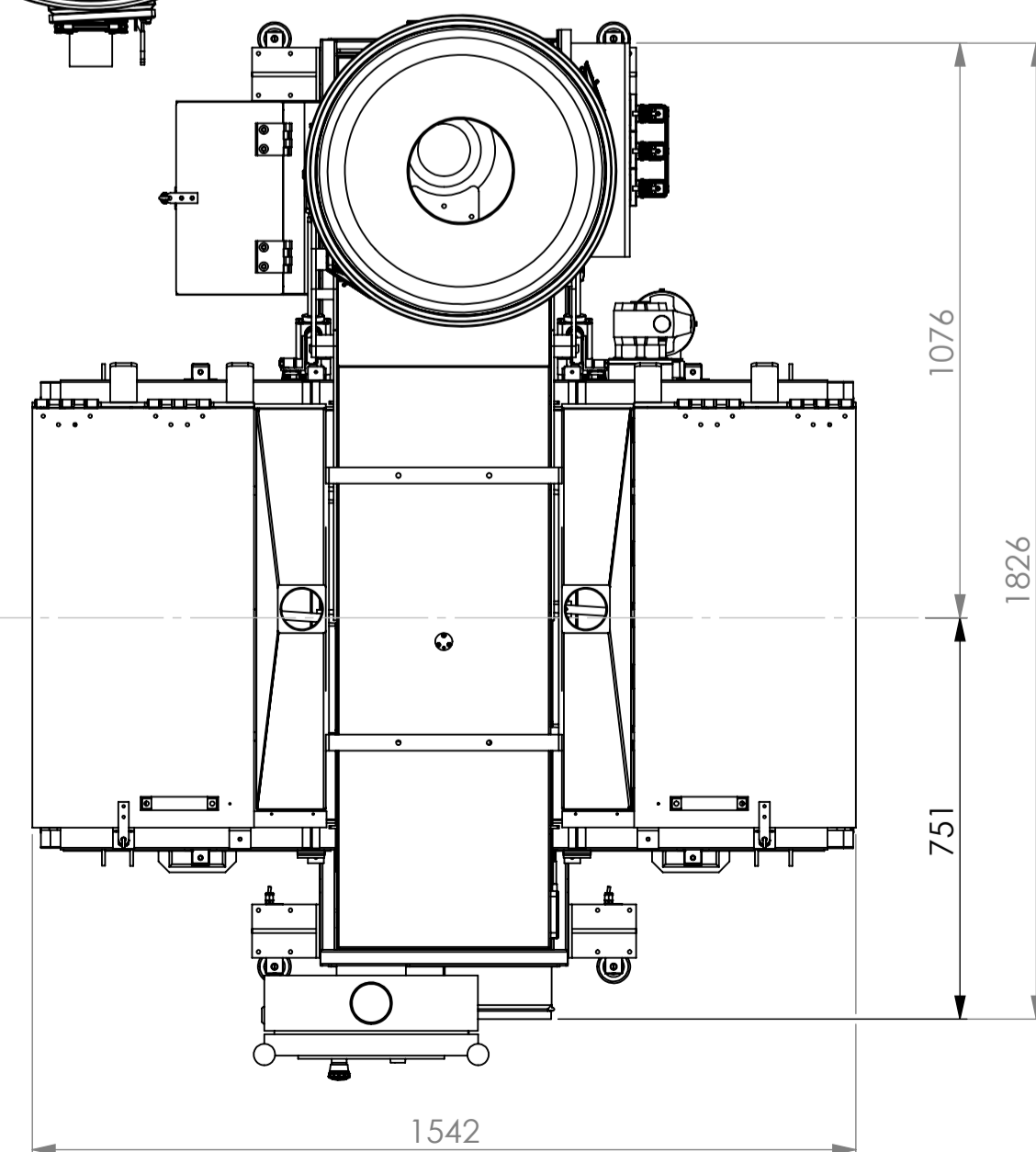

Bedienerseite / Operator side

Die abgebildete Maschine zeigt Zusatzausrüstungen.
The machine shown contains additional equipment.

| | | | | | |
|---|-----------------------------|---|------------|--|----------------|
| Das Urheberrecht an dieser Zeichnung verbleibt der Fa. PEKUtch GmbH. Die Vervielfältigung, Mittel-ung, Überlassung oder Zugänglichmachung dieser Zeichnung an Dritte ist untersagt, wird straf-rechtlich verfolgt und macht Schadensersatz-gerecht. | | WENN NICHT ANDERS DEFINIERT: BELMESSUNGEN IN MILLIMETER TOLERANZEN : mittel | | PEKUtch GmbH 21244 Buchholz, Germany | |
| WERKSTOFF | MATERIAL <nicht festgelegt> | DATUM | 14.11.2025 | NAME | A. Möhs |
| FARBE | V2A | GEPRÜFT | | GRÖSSE | A1 |
| ENTGRATEN UND SCHARFE KANTEN BRECHEN | | GEWICHT | | ZEICHNUNGS-NR. | 12956 AZ-800 |
| ZEICHNUNG NICHT SKALIEREN | | BESTELLNR. | | MASSSTAB | 1:13 |
| | | | | GEWICHT | 922.91 kg |
| | | | | BLATT | 1 - 1 |