

Arbeitsrichtung / Working direction  
 alternativ / alternative

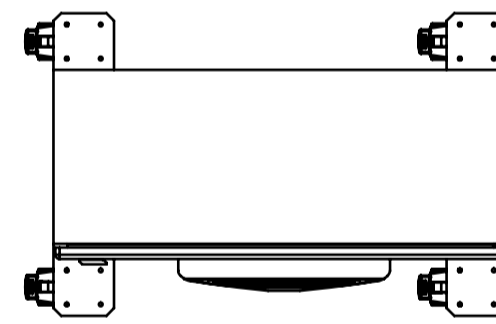

Arbeitsrichtung / Working direction

Mittellinie des durchlaufenden Materials  
 center line of through-passing material

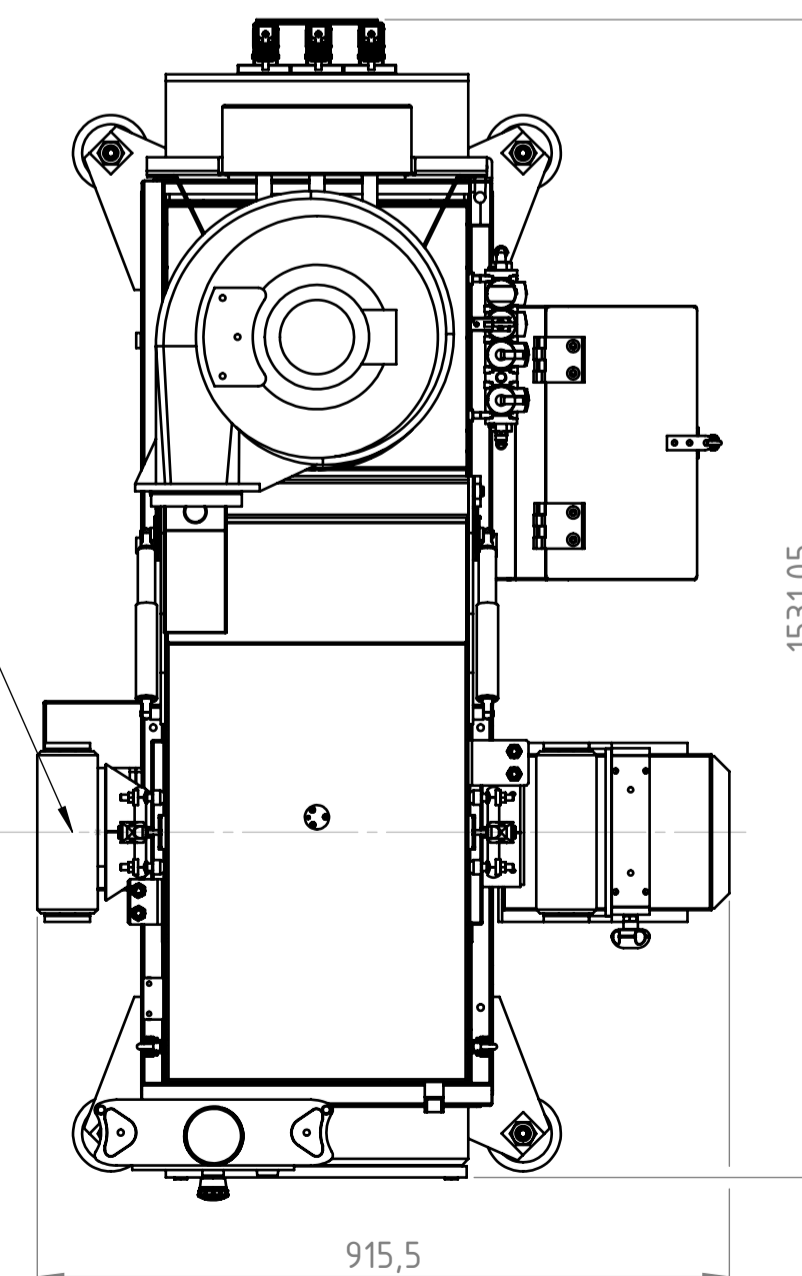

Bedienerseite / Operator side

Die abgebildete Maschine enthält Zusatzausrüstungen.  
 The machine shown contains additional equipment.

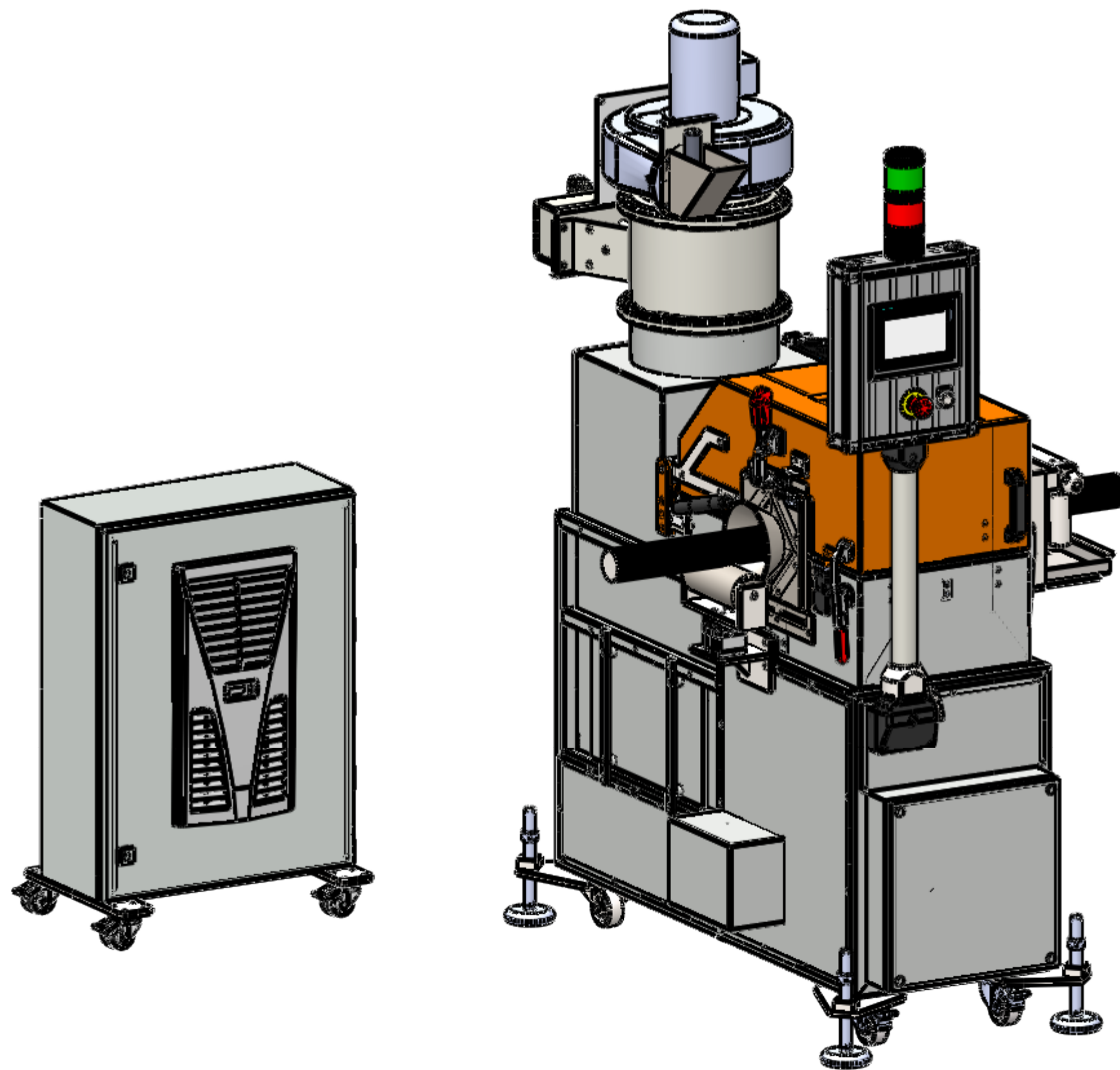

Das Urheberrecht an dieser Zeichnung verbleibt der Fa. PEKUtch GmbH. Die Vervielfältigung, Mittel-ung, Überlassung oder Zugänglichmachung dieser Zeichnung an Dritte ist untersagt, wird straf-rechtlich verfolgt und macht Schadensersatz-gerecht.		WENN NICHT ANDERS DEFINIERT: BEMASSUNGEN IN MILLIMETER TOLERANZEN: Mittel		<b>PEKUtch GmbH</b> 21244 Buchholz, Germany	
WERKSTOFF	DATUM	NAME	BESCHREIBUNG		
Material <nicht festgelegt>	25.03.2025	A. Möhs	Lay-Out - PM 500 S-comp		
FARBE	GEPRÜFT		GRÖSSE	ZEICHNUNGSNR.	REV.
-	01.01.1601		A1	12845   AZ-500	
ENTGRATEN UND SCHARFE KANTEN BRECHEN	BESTELLNr.		Massstab: 1:10	Gewicht: 583.12 kg	Blatt : 1 - 1
ZEICHNUNG NICHT SKALIEREN					