

Arbeitsrichtung / working direction

alternativ / alternative
Arbeitsrichtung / working direction

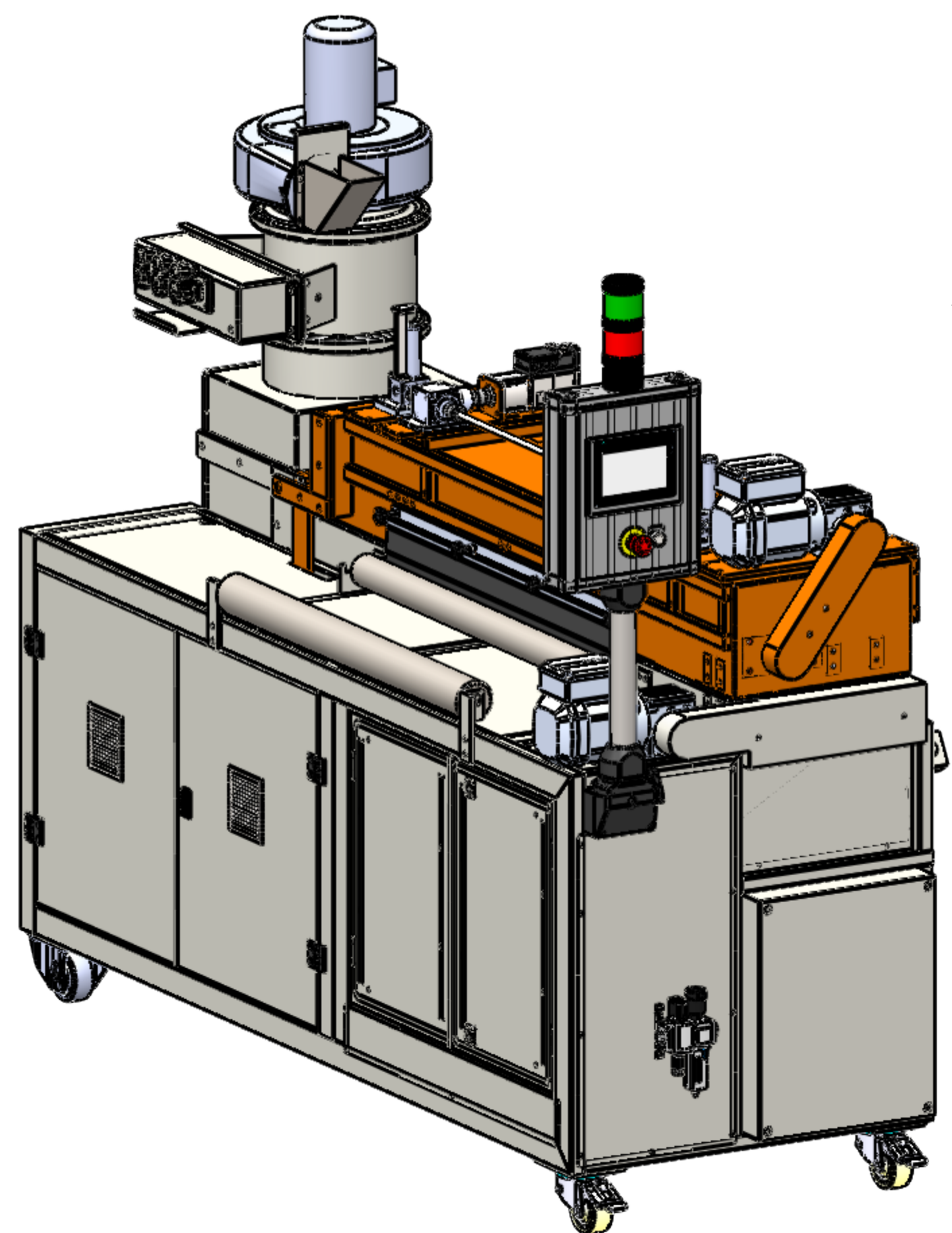

Mittellinie der durchlaufenden Warenbahn
center line of through-passing material

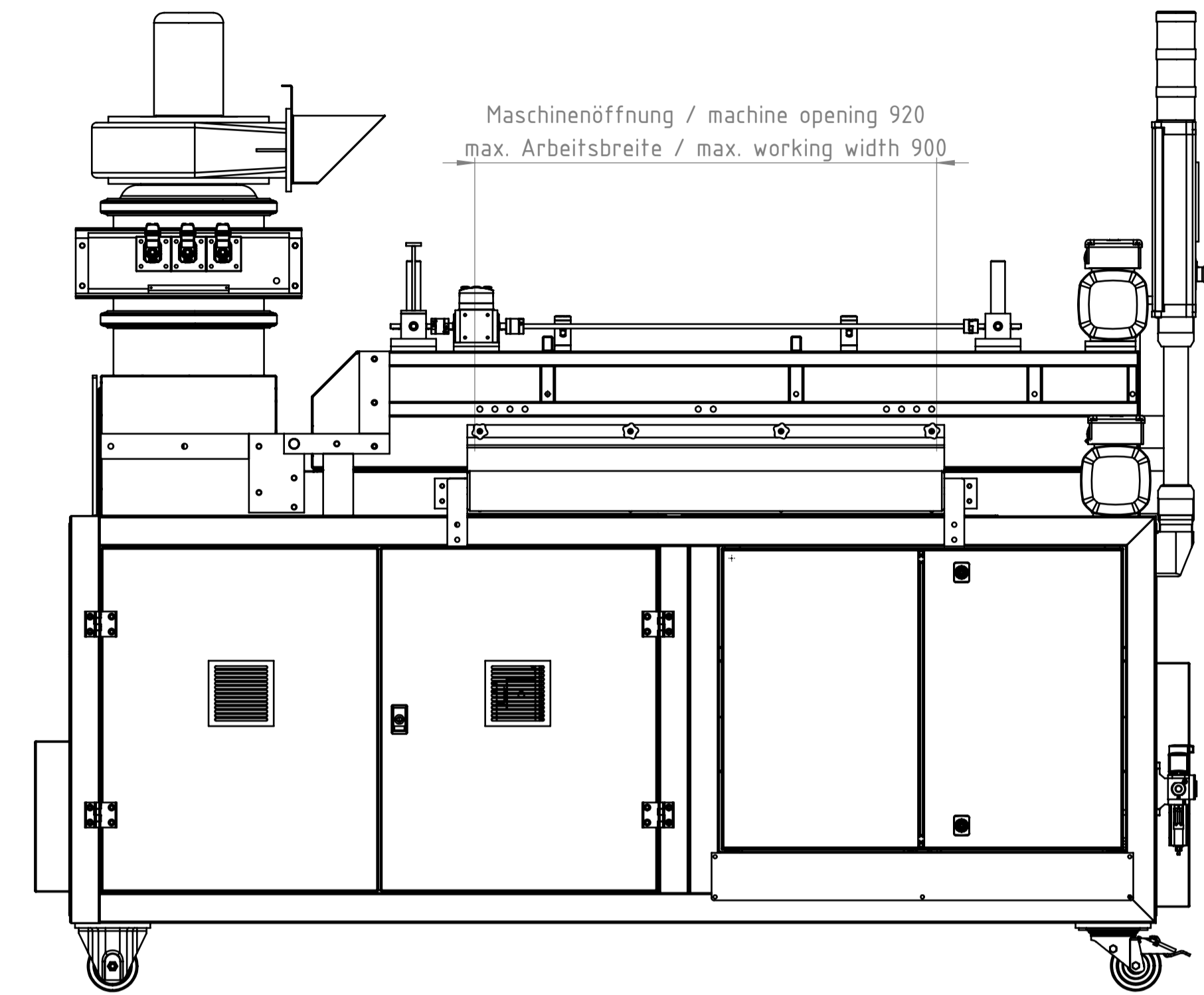
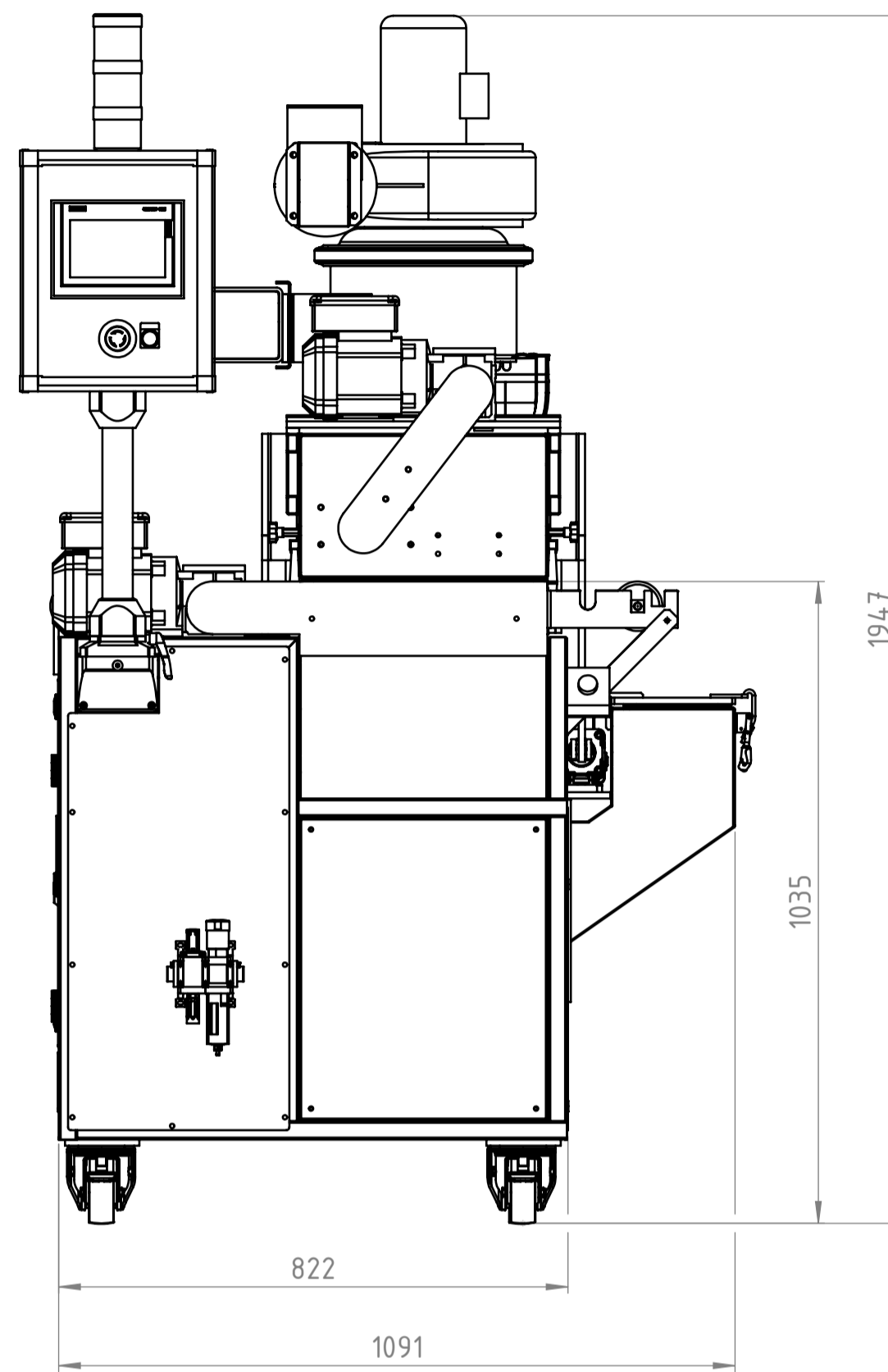
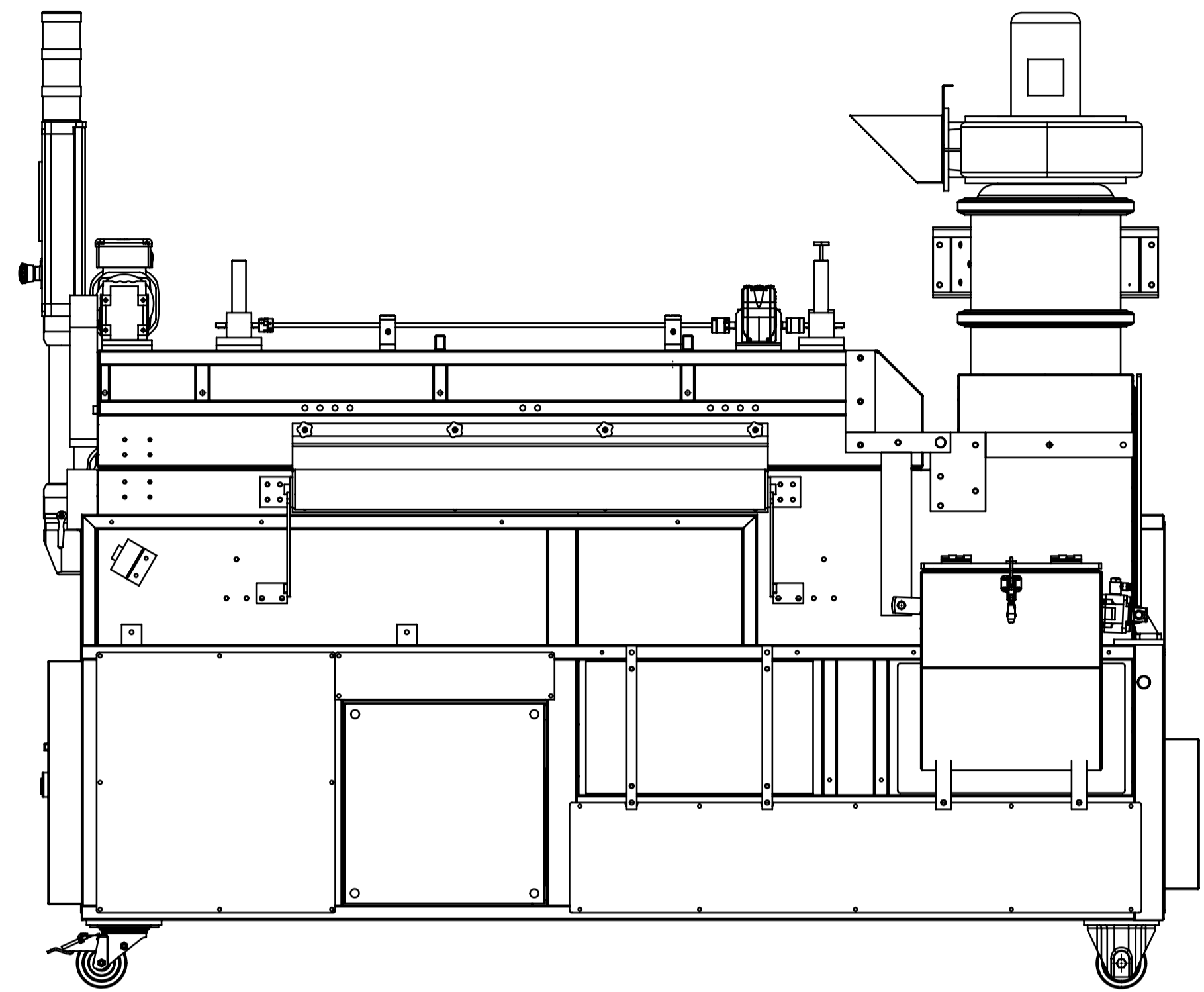
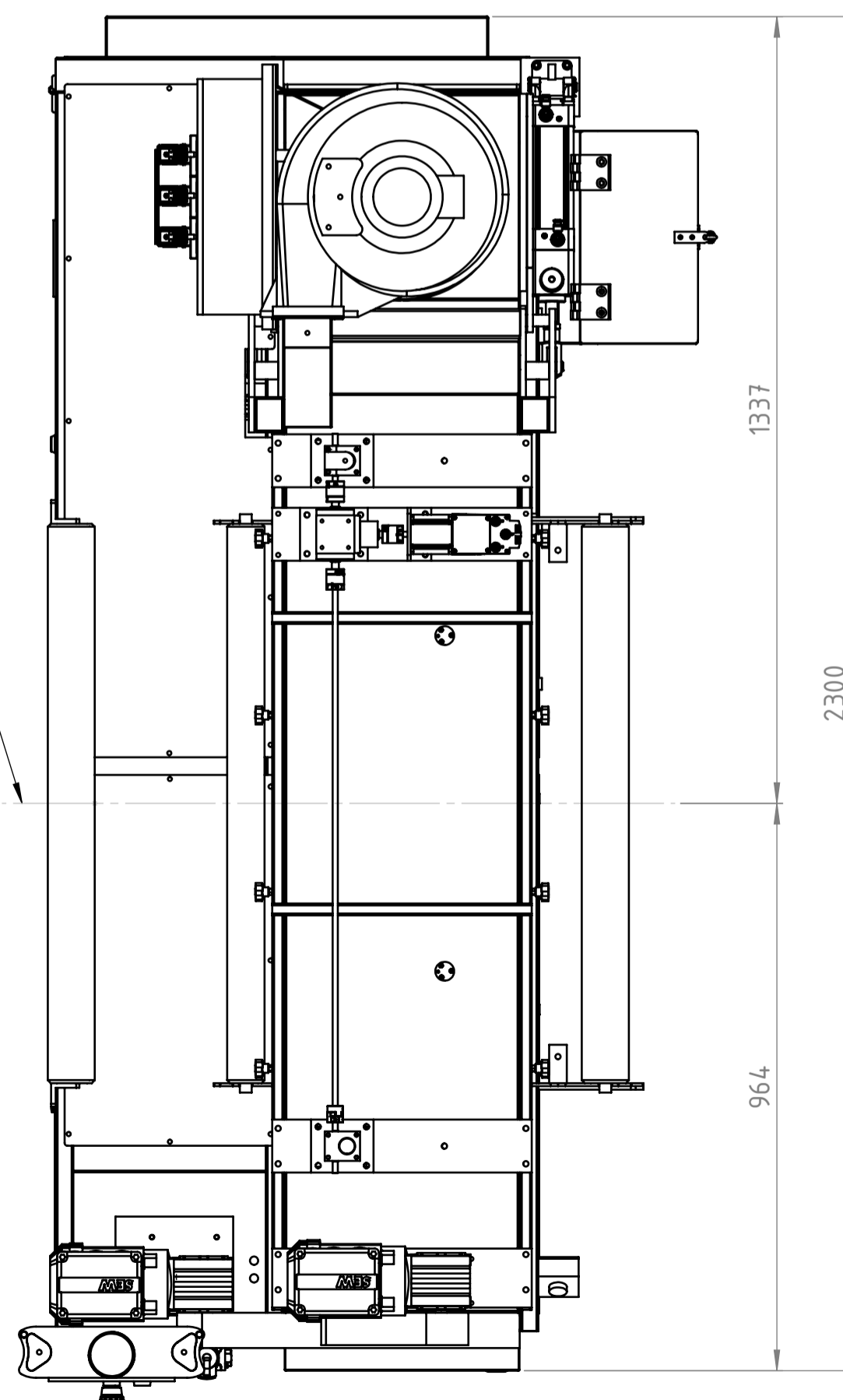

Bedienerseite / Operator side

Die abgebildete Maschine enthält Zusatzausrüstungen.
The machine shown contains additional equipment.

Das Urheberrecht an dieser Zeichnung verbleibt der Fa. PEKUtch GmbH. Die Vervielfältigung, Mittel-ung, Überlassung oder Zugänglichmachung dieser Zeichnung an Dritte ist untersagt, wird straf-rechtlich verfolgt und macht Schadensersatz-gerecht.		WENN NICHT ANDERS DEFINIERT: BEMASSUNGEN IN MILLIMETER TOLERANZEN: Mittel		PEKUtch GmbH 21244 Buchholz, Germany	
WERKSTOFF	DATUM	NAME	BESCHREIBUNG		
Material <nicht festgelegt>	19.03.2024	A. Möhs	Lay-Out - PM 1000 RB-R		
FARBE	GEPRÜFT		GRÖSSE	ZEICHNUNGSNR.	REV.
	01.01.1601		A1	12347 MON-1000	-
ENTGRATEN UND SCHARFE KANTEN BRECHEN	GENEHIGT	BESTELLNR.	Massstab: 1:10	Gewicht: 823,57 kg	Blatt : 1 - 1
ZEICHNUNG NICHT SKALIEREN					