

ET 15-16 L3
ET 18-20 L3

**CARRELLO ELEVATORE
ELETTRICO**

LUGLI





G3
SERIES



POTENTE E 
FLESSIBILE 

**Aspetto esclusivo
e colori bellissimi.**
Performance eccellente

Comodo, con risparmio energetico.
**Offre un'esperienza di guida
confortevole.**
rispettoso per l'ambiente.

• Elementi di design serie G3

• Copertura laterale in lamiera
stampata con porta laterale

• Montante ad ampia visuale

• Comodo spazio porta oggetti
per riporre vari oggetti

• Montante che migliora la stabilità laterale

• Il volante è sensibile, leggero e maneggevole
durante l'avvio e la svolta

• Il volante è ottimizzato avendo ridotto l'altezza
Angolo regolabile e funzionamento confortevole

• Schermo a colori

• Regolazione a tre marce (P/E/S)

P — POTENTE
E — ECONOMIA
S — RISPARMIO
ENERGETICO

La modalità di
prestazione multilivello
può essere selezionata
liberamente in base
alle effettive condizioni
di lavoro.

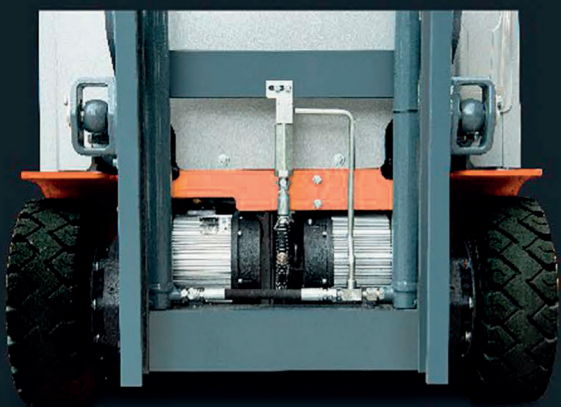

Prestazioni elevate, il carrello è dotato
di unità di azionamento a doppio motore



Il carrello ha un rapporto
di sterzata ridotto



Il raggio di sterzata
minimo è pari a **1,48 m**

Il carrello è progettato con il concetto di stabilità e affidabilità. È stato sottoposto a numerosi test e verifiche rigorose.

Il montante è durevole e affidabile ed è stato sottoposto a 80.000 test di fatica.



La batteria montata lateralmente offre una sostituzione e una manutenzione più efficienti.

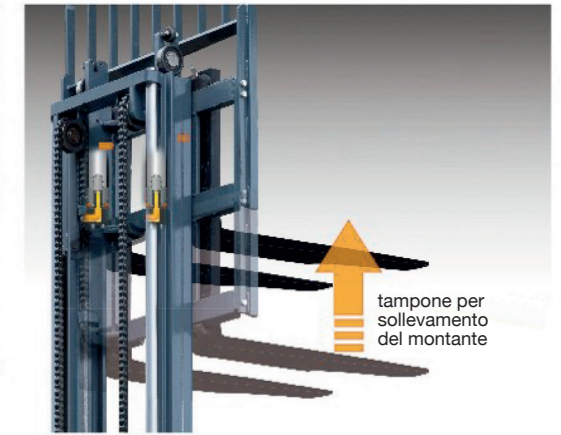
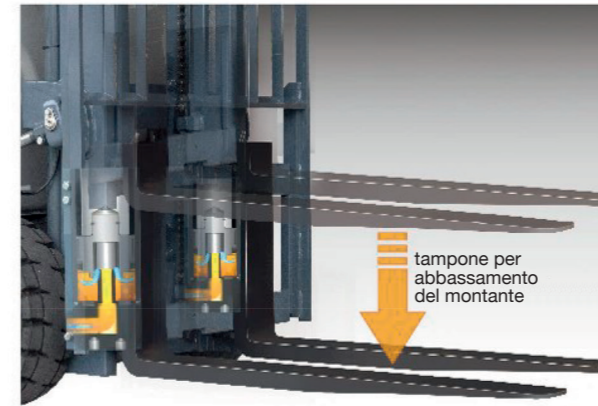

- Dual-core Controller
- Tampone montante superiore e inferiore
- Decelerazione automatica durante le virate
- OPS
- La frenatura di servizio elettrica e la frenatura di servizio sul bagnato offrono una doppia protezione.
- Velocità differenziale intelligente dei motori sinistro e destro.
- L'asse sterzante in fusione rinforzata è affidabile.
- Il design ottimizzato per le sollecitazioni del montante. Migliora le prestazioni complessive e garantisce la sicurezza sul lavoro.



L'intero carrello e i suoi componenti soddisfano i più recenti requisiti CE e UKCA.



Il freno a mano a cricchetto è sicuro e affidabile.

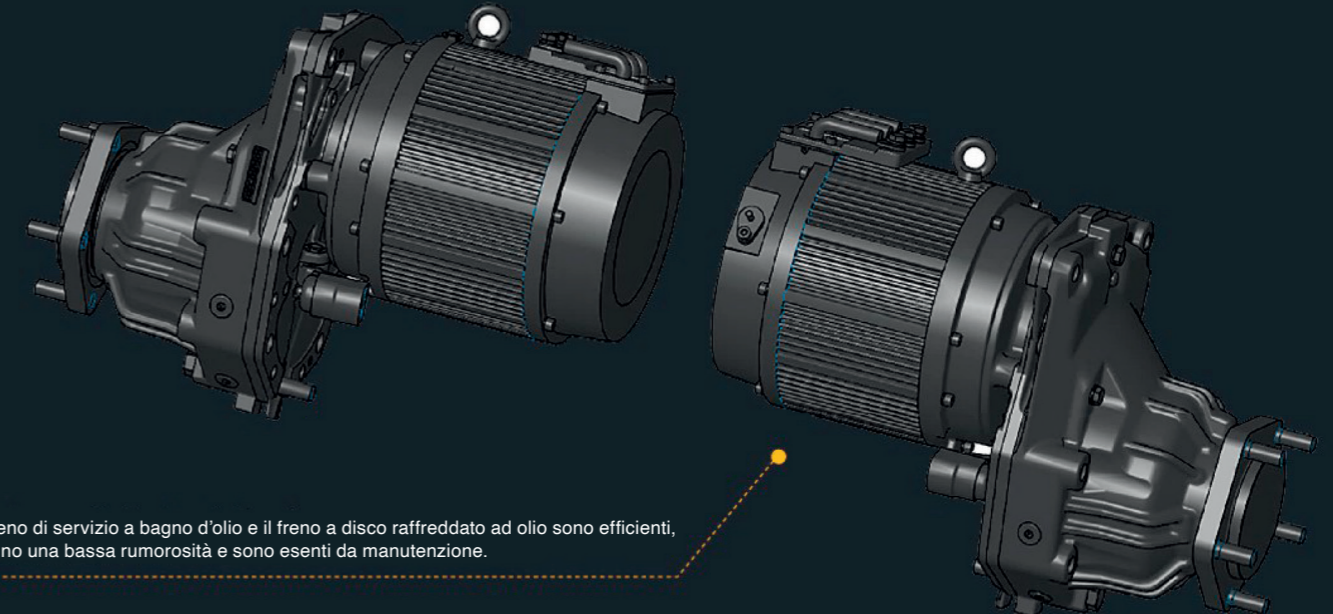

Il freno di servizio a bagno d'olio e il freno a disco raffreddato ad olio sono efficienti, hanno una bassa rumorosità e sono esenti da manutenzione.

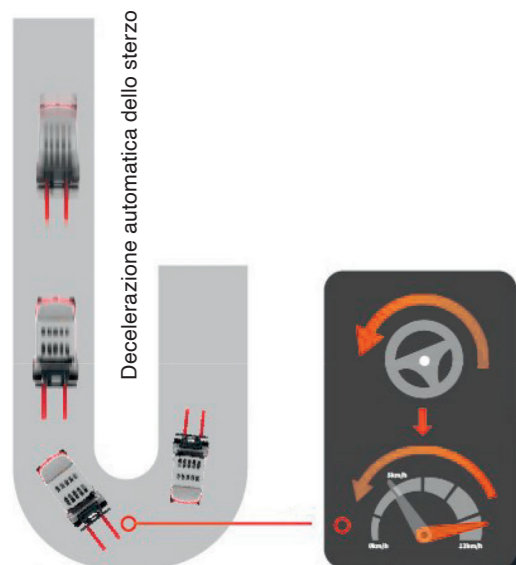

OPS Sistema di rilevamento della presenza del conducente



Sistema di rilevamento della presenza del conducente

Test di verifica

Test della pioggia, della vibrazione e dell'affidabilità



Test della pioggia

Simula l'operazione sotto un temporale di 15 minuti, raggiunge il grado di protezione IPx4 e soddisfa le esigenze di funzionamento all'aperto.

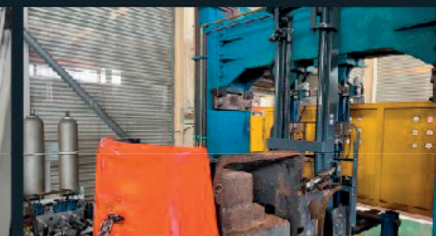

Test di vibrazione del carrello

La frequenza di vibrazione dell'intero carrello viene testata per ottimizzare e migliorare il comfort operativo.



Test dell'affidabilità

Rafforzamento di 800 ore dell'intero carrello (compresi arrampicata, pioggia, strada accidentata, ecc.)

Tecnologia di sicurezza intelligente: Il carrello è progettato con sicurezza intelligente e possiede molteplici tecnologie di sicurezza avanzate.

- Dual-core Controller
- Tamponi montanti superiori e inferiori
- Decelerazione automatica durante le virate
- OPS
- La frenatura di servizio elettrica e la frenatura di servizio sul bagnato offrono una doppia protezione.
- Velocità differenziale intelligente dei motori sinistro e destro.
- Protezione dallo scoppio del tubo idraulico, protezione autobloccante per l'inclinazione in avanti.
- Protezione elettrica multipla: sistema a doppio filo, protezione da cortocircuito.
- Protezione da surriscaldamento, protezione batteria scarica, protezione sequenziale.
- Promemoria di sicurezza del parcheggio.
- Promemoria per scivolamento lento sul pendio.
- Manico in corno inverso.



Manutenzione facile. Risparmio di tempo, conveniente ed efficiente

L'estrazione laterale della batteria offre una sostituzione facile e veloce.



Tutti i componenti elettrici principali si trovano sul contrappeso per una manutenzione efficiente.

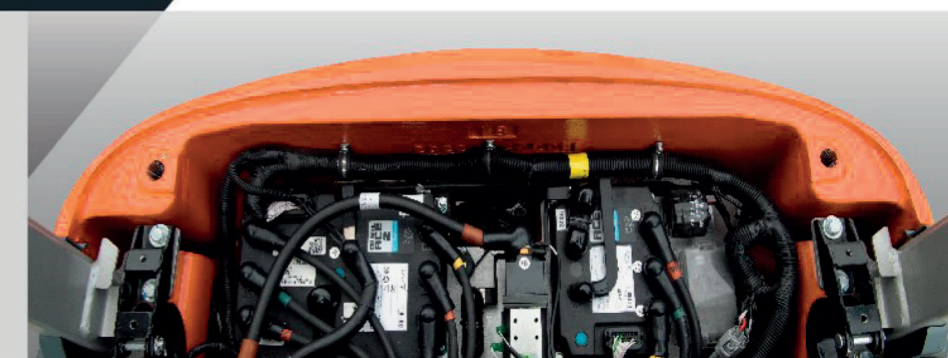

Sistema di gestione della flotta intelligente (edizione base domestica)

Posizionamento del veicolo	Modulo statistiche
Diagnosi a distanza	Gestione del veicolo
Monitoraggio remoto	Identificazione (optional)
Promemoria di manutenzione	Controllo del peso (optional)
Gestione della batteria	Gestione delle collisioni (optional)

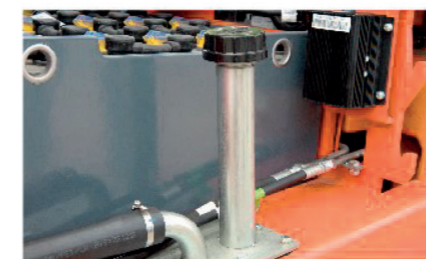

Il serbatoio dell'olio idraulico è situato sul lato sinistro per facilitare il riempimento e il controllo.



Asse sterzante esente da manutenzione

DATI DEL PRODUTTORE E SPECIFICHE TECNICHE

SPECIFICHE						
1.01	Produttore		LUGLI			
1.02	Modello		ET 15 L3	ET 16 L3	ET 18 L3	ET 20 L3
1.03	Portata	Kg	1500	1600	1800	2000
1.04	Baricentro	mm	500			
1.05	Alimentazione		Elettrico			
1.06	Operatore		Operatore seduto			
1.07	Distanza di carico, centro dell'asse motore alla forcella	x	359	359	359	364
1.08	Passo	y	1292	1400	1400	1508
DIMENSIONI						
2.01	Altezza da terra delle forche	m1	mm	90		
2.02	Altezza da terra (centro del passo)	m2	mm	100		
2.03	Altezza (montante abbassato)	h1	mm	2000		
2.04	Altezza massima estesa	h4	mm	4038		
2.05	Alzata libera	h2	mm	105	105	110
2.06	Alzata di sollevamento standard	h3	mm	3000		
2.07	Altezza del sedile da terra relativa al SIP	h7	mm	1042		
2.08	Altezza del gancio di traino	h10	mm	482		
2.09	Altezza del tettuccio di protezione	h6	mm	2040		
2.10	Lunghezza complessiva con forche	l1	mm	2762	2870	2983
2.11	Lunghezza complessiva senza forche	l2	mm	1842	1950	2063
2.12	Larghezza complessiva	b1	mm	1076	1076	1120
2.13	Larghezza forche (min/max)	b5	mm	960/200	960/200	1030/200
2.14	Raggio di sterzata esterno minimo	Wa	mm	1477	1585	1699
2.15	Larghezza corsia di impilamento ad angolo retto per pallet 1000x1200 trasversalmente	Ast	mm	3163	3271	3389
2.16	Larghezza corsia di impilamento ad angolo retto per pallet 800x1200 in lunghezza	Ast	mm	3286	3394	3513
2.17	Angolo di inclinazione (ant/post)	α/β	(°)	5/7		
2.18	Dimensione forche	s/e/l	mm	35x100x920	35x100x920	35x100x920 / 40x122x920
2.19	Portaforche secondo normativa ISO2328			2A		
PESO						
3.01	Peso totale (con/senza, batteria)	Kg	3025/2330	3214/2358	3321/2465	3407/2396
3.02	Caricamento dell'asse (carico ant/post.)	Kg	3920/605	4180/634	4500/621	4790/617
3.03	Caricamento dell'asse (scarico ant/post.)	Kg	1420/1605	1600/1614	1600/1721	1640/1767
RUOTA E PNEUMATICO						
4.01	Tipo di gomme (ant/post)			Pneumatici solidi		
4.02	Battistrada (ant)	(b10)	mm	910	910	920 / 920
4.03	Battistrada (post)	(b11)	mm	180	180	180 / 180
4.04	Numero ruote ant/post (x=ruote motrici)			2x/2		
4.05	Dimensioni pneumatici (ant/post)			18x7-8 / 140/55-9	200/50-10 / 140/55-9	

PRESTAZIONI

Modello		ET 15 L3	ET 16 L3	ET 18 L3	ET 20 L3
Forza trazione massima (carico/scarico)	N	14000	15000	16000	16800
Pendenza massima superabile (carico/scarico)	%	20/20	20/20	20/20	20/20
Velocità di transito (carico/scarico)	Km/h	16/16	16/16	16/16	16/16
Tempo di accelerazione (10m) (carico/scarico)	s	5.4/5	5.4/5	5.4/5	5.4/5
Velocità di sollevamento (carico/scarico)	mm/s	380/600	430/600	430/600	400/600
Velocità di abbassamento (carico/scarico)	mm/s	470/500	470/500	470/500	470/500

MOTORE

Alimentazione motore di azionamento (S2-60min)	kW	5.4x2	5.4x2	5.4x2	5.4x2
Alimentazione motore di sollevamento (S3-15%)	kW	15	15	15	15
Guida in modalità controllata		MOSFET/AC			
Sollevamento in modalità controllata		MOSFET/AC			
Freno di servizio / freno di stazionamento		Idraulico/Meccanico			
Pressione di scarico	Mpa	17.5	17.5	22.5	22.5

BATTERIA

Voltaggio batteria/Capacità nominale	V/Ah	48/440	48/600	48/600	48/720
Peso batteria	Kg	695	856	856	1011
Batteria secondo DIN		43531A			

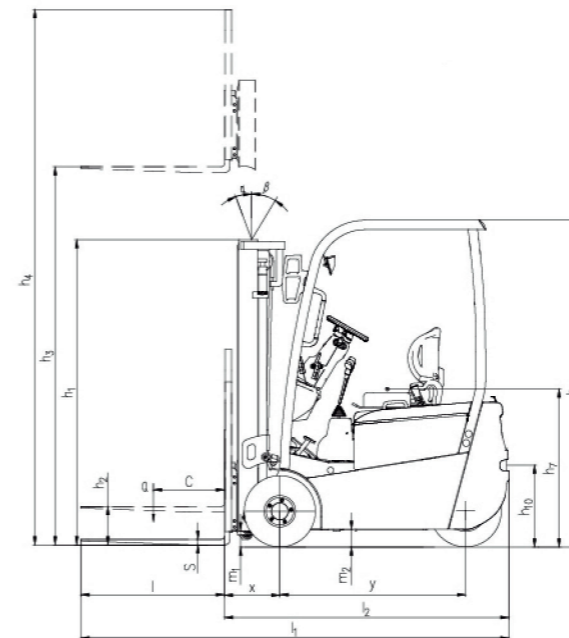

Ast: larghezza del corridoio di impilaggio ad angolo retto
a: Tolleranza 200mm

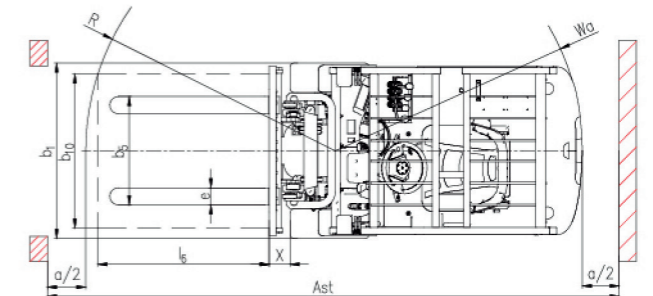

Curva di carico

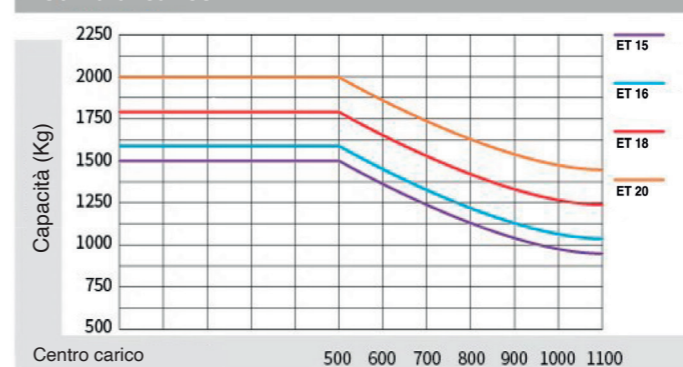

NOTA:
L'asse verticale indica la capacità di carico e l'asse orizzontale indica il baricentro del carico che viene calcolato dalla superficie anteriore delle forche alla gravità del carico standard. Il carico standard indica un cubo con una lunghezza del bordo di 1000 mm.
Quando l'albero è inclinato in avanti, utilizzando forche non standard o caricando merci di grandi dimensioni, la capacità di carico sarà ridotta. La capacità di carico del montante standard a baricentro di carico diverso può essere nota da questo diagramma di carico.

MONTANTE MASSIMA VISIBILITÀ 2 STADI - DUPLEX

Modello montante	Altezza MAX di sollevamento (mm)	Capacità di carico (baricentro 500mm)				Altezza montante abbassato (mm)	Alzata libera (con schienale) mm			Peso operativo (Kg)				Angolo di inclinazione del montante (°) α/β
		1.5t	1.6t	1.8t	2.0t		1.5-2.0t	1.5-1.8t	2.0t	1.5t	1.6t	1.8t	2.0t	
M200	2000	1500	1600	1800	2000	1500	105	110	2959	3148	3255	3341	5/7	
M250	2500	1500	1600	1800	2000	1750	105	110	2992	3181	3288	3374	5/7	
M300	3000	1500	1600	1800	2000	2000	105	110	3025	3214	3321	3407	5/7	
M330	3300	1500	1600	1800	2000	2150	105	110	3045	3234	3341	3427	5/7	
M350	3500	1500	1600	1800	2000	2250	105	110	3058	3247	3354	3440	5/7	
M370	3700	1500	1600	1800	2000	2350	105	110	3072	3261	3368	3454	5/7	
M400	4000	1500	1600	1800	2000	2550	105	110	3123	331	3419	3505	3/5	
M425	4250	1500	1600	1750	1900	2675	105	110	3140	3329	3436	3522	3/5	
M450	4500	1400	1500	1700	1850	2800	105	110	3156	3345	3452	3538	3/5	
M500	5000	1300	1400	1600	1700	3050	105	110	3215	3404	3511	3597	3/3	

MONTANTE MASSIMA VISIBILITÀ 2 STADI - DUPLEX GAL

Modello montante	Altezza MAX di sollevamento (mm)	Capacità di carico (baricentro 500mm)				Altezza montante abbassato (mm)	Alzata libera (con schienale) mm			Peso operativo (Kg)				Angolo di inclinazione del montante (°) α/β
		1.5t	1.6t	1.8t	2.0t		1.5-2.0t	1.5-1.8t	2.0t	1.5t	1.6t	1.8t	2.0t	
ZM200	2000	1500	1600	1800	2000	1500	477	482	2953	3142	3249	3335	5/7	
ZM250	2500	1500	1600	1800	2000	1750	727	732	2984	3173	3280	3366	5/7	
ZM300	3000	1500	1600	1800	2000	2000	977	982	3015	3204	3311	3397	5/7	
ZM330	3300	1500	1600	1800	2000	2150	1127	1132	3033	3222	3329	3415	5/7	
ZM350	3500	1500	1600	1800	2000	2250	1227	1232	3045	3234	3341	3427	5/7	
ZM370	3700	1500	1600	1800	2000	2350	1327	1332	3057	3246	3353	3439	5/7	
ZM400	4000	1500	1600	1800	2000	2550	1527	1532	3107	3296	3403	3489	3/5	

MONTANTE 3 STADI - TRIPLEX GAL

Modello montante	Altezza MAX di sollevamento (mm)	Capacità di carico (baricentro 500mm)				Altezza montante abbassato (mm)	Alzata libera (con schienale) mm			Peso operativo (Kg)				Angolo di inclinazione del montante (°) α/β
		1.5t	1.6t	1.8t	2.0t		1.5-2.0t	1.5-1.8t	2.0t	1.5t	1.6t	1.8t	2.0t	
ZSM360	3600	1500	1600	1800	2000	1750	727	732	3134	3323	3430	3516	3/5	
ZSM400	4000	1500	1600	1800	2000	1900	877	882	31631	3352	3459	3545	3/5	
ZSM435	4350	1400	1500	1700	1900	2000	977	982	3183	3372	3479	3565	3/5	
ZSM450	4500	1400	1500	1700	1850	2050	1027	1032	3193	3382	3489	3575	3/5	
ZSM470	4700	1350	1450	1650	1750	2120	1097	1102	3207	3396	3503	3589	3/5	
ZSM480	4800	1350	1450	1650	1750	2150	1127	1132	3213	3402	3509	3595	3/5	
ZSM500	5000	1200	1300	1600	1700	2250	1227	1232	3233	3422	3529	3615	3/3	
ZSM540	5400	1050	1150	1250	1400	2400	1377	1382	3262	3451	3558	3644	3/3	
ZSM600	6000	800	900	1000	1100	2675	1652	1657	3347	3536	3643	3729	3/3	
ZSM650	6500	700	800	900	1000	2850	1827	1832	3381	3570	3677	3763	3/3	

RIVENDITORE DI ZONA



LUGLI s.r.l.
25030 RUDIANO (Brescia) ITALY
Tel +39 030 7069656

www.lugli.com