

**ET 13-15 L3R**

**CARRELLO ELEVATORE  
ELETTRICO**

**LUGLI**





**Design semplice  
con forte potenza**

**LUGLI**



# DESIGN AGGIORNATO E PRESTAZIONI MIGLIORATE

## Ricarica rapida, durata super lunga



**12-12.5 km/h**  
Velocità di guida



**CPD13: 13% MAX** pendenza  
superabile con carico  
**CPD15: 11% MAX** pendenza  
superabile con carico



**0.28m/s** MAX velocità di  
sollevamento con carico



**0.48m/s** MAX velocità di  
sollevamento senza carico



Buona capacità portante  
in posizione alta

## Nuovo vano porta batteria

- Parti del vano porta batteria sono altamente universali;
- La copertura del cruscotto è migliorata per essere più bella e durevole;
- Aspetto delicato e compatto, funzionamento flessibile;
- Il carrello ha un'eccellente manovrabilità e il raggio di sterzata minimo è di soli 1,46 M.



Batteria al piombo



Min. raggio di sterzata  
a partire da **1,46 m**

## Ricarica rapida, durata super lunga

- La batteria 48V offre una maggiore efficienza di ricarica.
- Le caratteristiche di energia ad alta densità e la ricarica rapida della batteria rendono il funzionamento ininterrotto di un carrello elevatore per tutto il giorno.

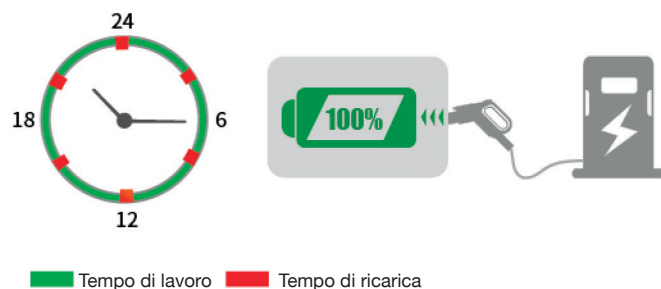

## Buoni accessori e dettagli di design ottimizzati

- Controllo elettronico dual core integrato due in uno, di piccole dimensioni, in linea con la nuova normativa CE.
- Motore IP54 AC esente da manutenzione.
- Lo strumento con schermo a colori con funzione palmare integrata e il design dell'interfaccia grafica offrono un funzionamento semplice e intuitivo.

- L'impianto idraulico sensibile al carico riduce il riscaldamento del sistema, per un funzionamento più preciso e maggiore risparmio energetico.
- La scatola dello sterzo a coppia ultra bassa riduce la coppia operativa e facilita il funzionamento.

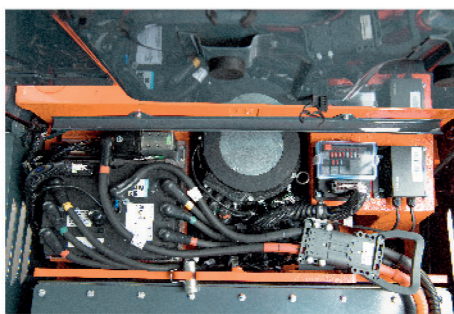

Controllo elettronico dual core integrato due in uno



Motore IP54 AC



Strumento con schermo a colori

### Sistema di gestione della flotta intelligente (edizione base domestica)

Posizionamento del veicolo	Modulo statistiche
Diagnosi a distanza	Gestione del veicolo
Monitoraggio remoto	Identificazione (optional)
Promemoria di manutenzione	Controllo del peso (optional)
Gestione della batteria	Gestione delle collisioni (optional)



## CONFORTEVOLE E ACCOGLIENTE

Il montante ha un'ampia visuale per migliorare il comfort e la sicurezza di funzionamento

Anteriore e posteriore regolabile del volante



Sulla destra le maniglie della valvola



## FACILE UTILIZZO E FACILE MANUTENZIONE

- I componenti elettrici come il controllo elettronico sono disposti centralmente e orizzontalmente sopra il contrappeso, con una migliore capacità di dissipazione del calore;
- Apri il coperchio del vano per la manutenzione senza problemi.

- La scatola elettrica integrata è di facile manutenzione.
- I pedali anteriori sono divisi e l'acceleratore è installato sul telaio. Il pedale inferiore è facile da smontare e revisionare.

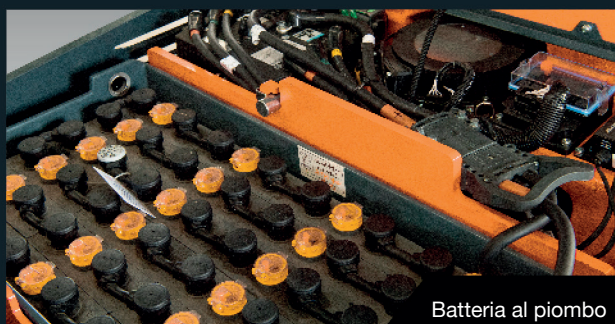

Batteria al piombo



Pedali frontali divisi



Spazio per i piedi extra large

## SICUREZZA INTELLIGENTE

- Limite di velocità intelligente in diverse applicazioni: identificazione multi-scenario ed efficienza e sicurezza del bilanciamento del limite di velocità intelligente;
- Respingente intelligente: l'induzione intelligente del sollevamento e dell'abbassamento del montante evita impatti estremi ed è sicura e confortevole,
- Protezione operativa intelligente: un set completo di sistema OPS può evitare malfunzionamenti e garantire la sicurezza,
- Strategia di controllo intelligente: il controller dual core è in linea con i più recenti requisiti di sicurezza dell'UE;



OPS (rilevamento della presenza del conducente)

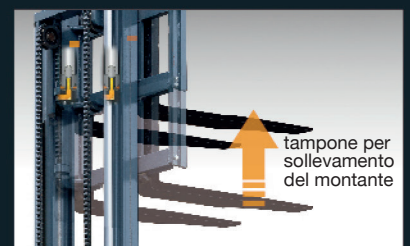
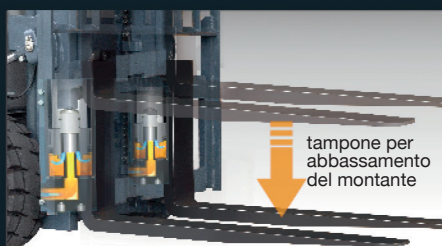

## DATI DEL PRODUTTORE E SPECIFICHE TECNICHE

SPECIFICHE					
1.01	Produttore			<b>LUGLI</b>	
1.02	Modello			<b>ET13 L3R</b>	<b>ET15 L3R</b>
1.03	Portata		Kg	1300	1500
1.04	Baricentro		mm	500	
1.05	Alimentazione			Elettrico	
1.06	Operatore			Operatore seduto	
1.07	Distanza di carico, centro dell'asse motore alla forcella		x	330 (352*)	
1.08	Passo		y	1190	
DIMENSIONI					
2.01	Altezza da terra delle forche	m1	mm	80	
2.02	Altezza da terra (centro del passo)	m2	mm	95	
2.03	Altezza (montante abbassato)	h1	mm	1955	
2.04	Altezza massima estesa	h4	mm	4008	
2.05	Alzata libera	h2	mm	110	
2.06	Alzata di sollevamento standard	h3	mm	3000	
2.07	Altezza del sedile relativa al SIP	h7	mm	1030	
2.08	Altezza del gancio di traino	h10	mm	640	
2.09	Altezza del tettuccio di protezione	h6	mm	2090	
2.10	Lunghezza complessiva con forche	l1	mm	2720 (2742*)	
2.11	Lunghezza complessiva senza forche	l2	mm	1800 (1822*)	
2.12	Larghezza complessiva	b1	mm	990 (1060*)	
2.13	Larghezza forche (min/max)	b5	mm	960/200	
2.14	Raggio di sterzata esterno minimo	Wa	mm	1470	
2.15	Larghezza corsia di impilamento ad angolo retto per pallet 1000x1200 trasversalmente	Ast	mm	3130 (3150*)	
2.16	Larghezza corsia di impilamento ad angolo retto per pallet 800x1200 in lunghezza	Ast	mm	3252 (3273*)	
2.17	Angolo di inclinazione (ant/post)	$\alpha/\beta$	(°)	3/6	
2.18	Dimensione forche	s/e/l	mm	35x100x920	
2.19	Portaforche secondo normativa ISO2328			2A	
PESO					
3.01	Peso totale (con/senza, batteria)		Kg	2795/2270	2930/2340
3.02	Caricamento dell'asse (carico ant/post.)		Kg	3430/680	3750/680
3.03	Caricamento dell'asse (scarico ant/post.)		Kg	1205/1605	1170/1760
RUOTA E PNEUMATICO					
4.01	Tipo di gomme (ant/post)			Superelastici solidi	
4.02	Battistrada (ant)	(b10)	mm	838 (908*)	
4.03	Numero ruote ant/post (x=ruote motrici)			2/1x	
4.04	Dimensioni pneumatici (ant/post)			18x7-8/18x7-8	

Note: i parametri contrassegnati con \* sono quelli standard in caso di equipaggiamento con montante di sollevamento a tre stadi completamente libero

## PRESTAZIONI

Modello		ET13 L3R	ET15 L3R
Forza trazione massima (carico/scarico)	N	7400	
Pendenza massima superabile (carico/scarico)	%	13/20	11/18
Velocità di transito (carico/scarico)	Km/h	12/12.5	
Tempo di accelerazione (10m) (carico/scarico)	s	6.1/5.5	
Velocità di sollevamento (carico/scarico)	mm/s	290/480	280/480
Velocità di abbassamento (carico/scarico)	mm/s	405/330	

## MOTORE

Alimentazione motore di azionamento (S2-60min)	kW	6	
Alimentazione motore di sollevamento (S3-15%)	kW	8	
Guida in modalità controllata		MOSFET/AC	
Sollevamento in modalità controllata		MOSFET/AC	
Freno di servizio / freno di stazionamento		Idraulico/Meccanico	
Pressione di scarico	Mpa	14.5	17.5

## BATTERIA

Voltaggio batteria/Capacità nominale	V/Ah	48/315	48/360
Peso batteria	Kg	525/635	590/635
Batteria secondo DIN		43535A	43535A

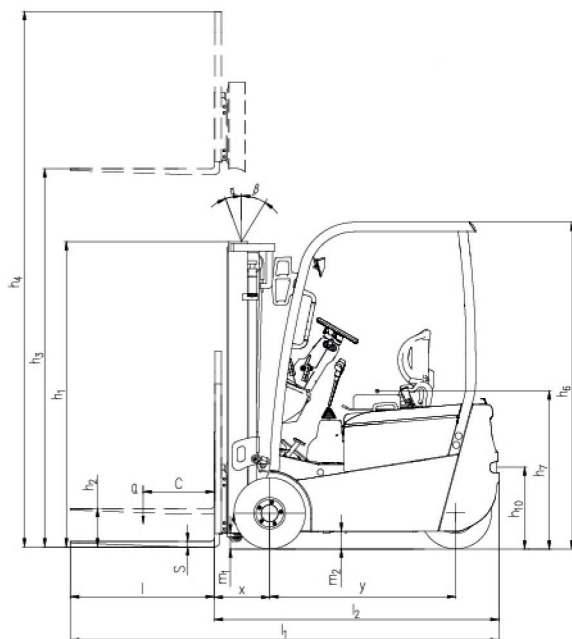

Ast: larghezza del corridoio di impilaggio ad angolo retto

a: Tolleranza

l6: Lunghezza del carico

b12: Larghezza carico

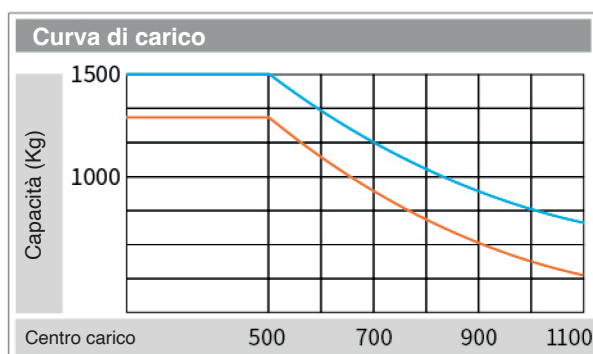
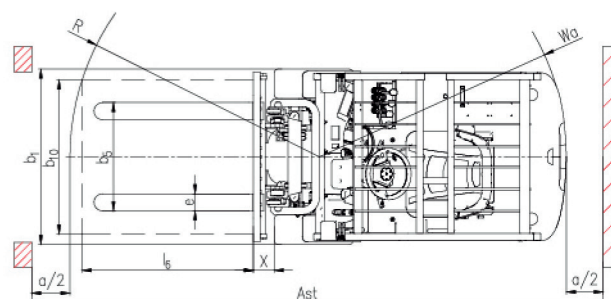

NOTA:

L'asse verticale indica la capacità di carico e l'asse orizzontale indica il baricentro del carico che viene calcolato dalla superficie anteriore delle forche alla gravità del carico standard. Il carico standard indica un cubo con una lunghezza del bordo di 1000 mm.

Quando l'albero è inclinato in avanti, utilizzando forche non standard o caricando merci di grandi dimensioni, la capacità di carico sarà ridotta. La capacità di carico del montante standard a baricentro di carico diverso può essere nota da questo diagramma di carico.

ET13 L3R

ET15 L3R

**MONTANTE MASSIMA VISIBILITÀ 2 STADI - DUPLEX**

Modello montante	Altezza MAX di sollevamento (mm)	Capacità di carico (baricentro 500mm)		Altezza complessiva del montante (forche abbassate)	Peso operativo (Kg)		Angolo di inclinazione del montante (°) $\alpha/\beta$
		ET13 L3R	ET15 L3R		ET13/15 L3R	ET13 L3R	
M200	2000	1300	1500	1525	2730	2865	3/6
M250	2500	1300	1500	1775	2760	2895	3/6
M300	3000	1300	1500	2025	2790	2925	3/6
M330	3300	1300	1500	2175	2815	2950	3/6
M350	3500	1250	1500	2275	2825	2960	3/6
M370	3700	1250	1500	2375	2835	2970	3/6
M400	4000	1250	1450	2575	2875	3010	3/6
M425	4250	1250	1350	2700	2885	3020	3/6
M450	4500	1250	1250	2825	2905	3040	3/6
M500	5000	1150	1150	3075	2930	3065	3/3

**MONTANTE MASSIMA VISIBILITÀ 2 STADI - DUPLEX GAL**

Modello montante	Altezza MAX di sollevamento (mm)	Capacità di carico (baricentro 500mm)		Altezza complessiva del montante (forche abbassate)	Altezza alzata libera (con schienale)	Peso operativo (Kg)		Angolo di inclinazione del montante (°) $\alpha/\beta$
		ET13 L3R	ET15 L3R			ET13/15 L3R	ET13 L3R	
ZM200	2000	1300	1500	1525	510	2800	2935	3/6
ZM250	2500	1300	1500	1775	760	2830	2965	3/6
ZM300	3000	1300	1500	2025	1010	2860	2995	3/6
ZM330	3300	1300	1500	2175	1160	2880	3015	3/6
ZM350	3500	1250	1500	2275	1260	2890	3025	3/6
ZM370	3700	1250	1500	2375	1360	2900	3035	3/6
ZM400	4000	1250	1450	2575	1560	2940	3075	3/6

**MONTANTE 3 STADI - TRIPLEX GAL**

Modello montante	Altezza MAX di sollevamento (mm)	Capacità di carico (baricentro 500mm)		Altezza complessiva del montante (forche abbassate)	Altezza alzata libera (con schienale)	Peso operativo (Kg)		Angolo di inclinazione del montante (°) $\alpha/\beta$
		ET13 L3R	ET15 L3R			ET13/15 L3R	ET13 L3R	
ZSM360	3600	1250	1500	1790	781	2900	3045	3/6
ZSM400	4000	1250	1500	1925	916	2940	3075	3/6
ZSM435	4350	1250	1500	2040	1031	2960	3095	3/6
ZSM450	4500	1250	1450	2090	1081	2970	3105	3/6
ZSM470	4700	1200	1450	2160	1151	2995	3120	3/6
ZSM480	4800	1200	1450	2190	1181	2990	3125	3/6
ZSM500	5000	1150	1400	2290	1281	3000	3145	3/3
ZSM540	5400	1100	1350	2425	1416	3030	3175	3/3
ZSM600	6000	900	1000	2640	1631	3090	3235	3/3



**RIVENDITORE DI ZONA**



**LUGLI s.r.l.**  
**25030 RUDIANO (Brescia) ITALY**  
**Tel +39 030 7069656**

**[www.lugli.com](http://www.lugli.com)**