

**E 40-45-50 L  
EH 50 L**

**CARRELLO ELEVATORE  
ELETTRICO**

**LUGLI**



## Combinazione perfetta di estetica e design funzionale

Nuova generazione con caratteristiche intelligenti, sicure, ad alta efficienza, a risparmio energetico e rispettose dell'ambiente



### Alta affidabilità

- L'intero veicolo adotta l'assale monopezzo esente da manutenzione che è stato testato dal mercato.
- I freni a disco in bagno d'olio raffreddati senza manutenzione.
- Motori AC esenti da manutenzione per motori di azionamento e pompe.
- Utilizzo di un controller di marca, famoso in tutto il mondo.
- Strumento intelligente che monitora in modo completo lo stato del carrello, sicuro e affidabile.

### Alta sicurezza

- La costruzione senza coda abbassa il baricentro e migliora la stabilità laterale.
- Tetto monopezzo saldato ad alta resistenza per una maggiore sicurezza.
- Il metodo di sostituzione della batteria con estrazione laterale è una configurazione standard per migliorare l'efficienza della sostituzione della batteria.
- La batteria centrale abbassa il baricentro e migliora la stabilità.
- Il punto di articolazione posizionato in alto sull'assale posteriore migliora la stabilità laterale del carrello.
- Decelerazione automatica in curva per migliorare la sicurezza sul lavoro.
- Il tampone di sollevamento del montante migliora la sicurezza operativa



### Più risparmio energetico

- Le luci a LED sono più efficienti dal punto di vista energetico.
- Sistema di guida indipendente a risparmio energetico e ad alta efficienza.
- Vengono utilizzati speciali carrelli elettrici per rendere i viaggi più efficienti dal punto di vista energetico.
- Lo sterzo a coppia ultra bassa è più efficiente dal punto di vista energetico.

### Migliore comfort uomo-macchina

- Buffer di sollevamento del montante, funzionamento sicuro e confortevole.
- Il carrello ha un gradino basso e più spazio per l'entrata e l'uscita.
- Lo sterzo a volante standard riduce il processo di sterzata.
- Il sedile ammortizzato e il montante ad ampia visibilità migliorano l'esperienza di guida.
- Il layout ottimizzato della batteria e il design della barra stabilizzatrice migliorano la visibilità posteriore.
- Il basso profilo dei cilindri di inclinazione aumenta lo spazio per le gambe.

### Manutenzione facile

- Il controller è all'interno del contrappeso per una facile manutenzione.
- Serbatoio e piastra di base rimovibili per una più facile manutenzione.

## DATI DEL PRODUTTORE E SPECIFICHE TECNICHE

### SPECIFICHE

1.01	Produttore		LUGLI			
1.02	Modello		E40L	E45L	E50L	EH50L
1.03	Portata	Kg	4000	4500	5000	5000
1.04	Baricentro	mm	500			
1.05	Alimentazione		Batteria elettrica			
1.06	Operatore		Operatore seduto			
1.07	Passo	L1	1960	1960	1960	2100

### PESO

4.01	Peso approssimativo totale (con/senza batteria)	Kg	6720/5130	6960/5130	7300/5470	7400/5250
4.02	Caricamento dell'asse carico ant/post.	Kg	3350/3370	3475/3485	3455/3845	3626/3774
4.03	Caricamento dell'asse scarico ant/post.	Kg	9470/1250	10380/1080	11190/1110	11200/1200

### RUOTA E PNEUMATICO

3.01	Tipo di gomme (ant/post)		SE				
3.02	Battistrada (ant/post)	W3/W4	mm	1120/1070	1120/1070	1189/1070	1189/1070
3.03	Numero ruote (ant/post)		2/2	2/2	2/2	2/2	
3.04	Dimensioni pneumatici (ant)		250-15	250-15	28x12.5-15	28x12.5-15	
3.05	Dimensioni pneumatici (post)		21x8-9	21x8-9	21x8-9	21x8-9	

### DIMENSIONI

4.01	Angolo di inclinazione (ant/post)	$\alpha/\beta$	(°)	8°/8°	8°/8°	8°/8°	8°/8°
4.02	Sbalzo anteriore	L2	mm	560	560	560	560
4.03	Altezza massima di sollevamento	H1	mm	2240	2240	2230	2230
4.04	Altezza, albero esteso	H2	mm	4235	4235	4225	4225
4.05	Altezza del tettuccio di protezione	H4	mm	2275	2275	2270	2270
4.06	Alzata libera	H3	mm	150	150	150	150
4.07	Altezza di sollevamento standard del montante	H	mm	3000	3000	3000	3000
4.08	Larghezza complessiva	W1	mm	1350	1350	1500	1500
4.09	Lunghezza complessiva senza forche	L'	mm	2920	2920	2920	3060
4.10	Portaforche normativa DIN			3A	3A	3A	3A
4.11	Dimensione forche	TxWxL	mm	50x150x1070			
4.12	Altezza da terra (carico, tra montante)	H5	mm	140	140	130	130
4.13	Altezza da terra (centro del passo)	H6	mm	145	145	135	135
4.14	Larghezza del corridoio di impilamento ad angolo retto (pallet 1000x1000mm, distanza 200mm)	Ast	mm	4340	4340	4340	4460
4.15	Larghezza del corridoio di impilamento ad angolo retto (pallet 1200x1200mm, distanza 200mm)	Ast	mm	4540	4540	4540	4670
4.16	Min. raggio di sterzata esterno	r	mm	2580	2580	2580	2695
4.17	Regolazione laterale delle forche all'esterno delle forche		mm	1280/300	1280/300	1280/300	1280/300

### PRESTAZIONI

5.01	Forza trazione massima (carico/ scarico)	N	21000	21000	21000	21000
5.02	Pendenza massima superabile (carico/ scarico)	%	16/27	15/26	14/25	14/25
5.03	Velocità di transito (carico/scarico)	Km/h	13/14	13/14	13/14	13/14
5.04	Velocità di sollevamento (carico/scarico)	mm/s	310/450	280/450	260/450	260/450
5.05	Velocità di abbassamento (carico/scarico)	mm/s	500/450	500/450	500/450	500/450

### MOTORE

6.01	Potenza nominale S2-60 min.	kW	18	18	18	18
6.02	Potenza sollevamento S3-15%.	kW	26.5	26.5	26.5	26.5
6.03	Potenza del motore dello sterzo S3-15%	kW	2.5	2.5	2.5	2.5
6.04	Guida in modalità controllata		MOSFET/AC			
6.05	Sollevamento in modalità controllata		MOSFET/AC			
6.06	Modalità di controllo del motore dello sterzo		MOSFET/AC			

### BATTERIA

7.01	Voltaggio batteria/Capacità nominale	V/Ah	80/600	80/700	80/700	80/840
7.02	Peso batteria	Kg	1590	1830	1830	2150
7.03	Batteria a norma DIN		43536A	43536A	43536A	43536A

### ALTRO

8.01	Freno di servizio/di stazionamento		Idraulico/meccanico			
8.02	Pressione di scarico	Mpa	20	20	21.5	21.5
8.03	Tipo di controllo dell'azionamento		ZAPI/INMOTION			

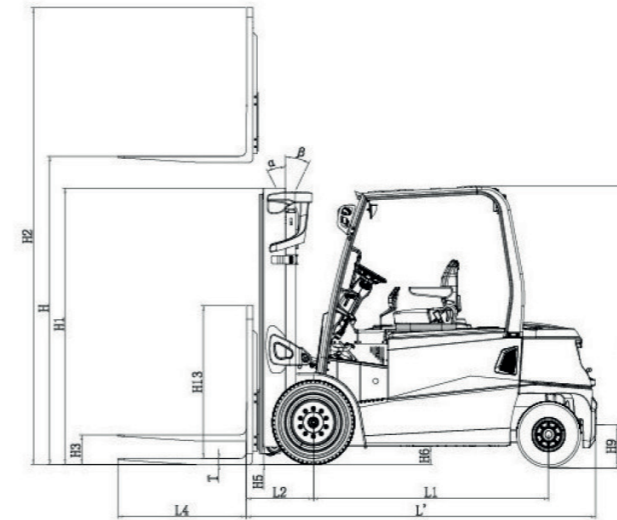

Ast: Larghezza corsia di impilamento ad angolo retto  
a: Distanza, 200mm

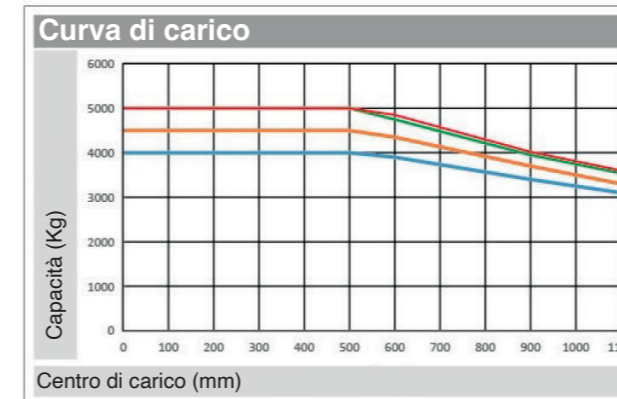
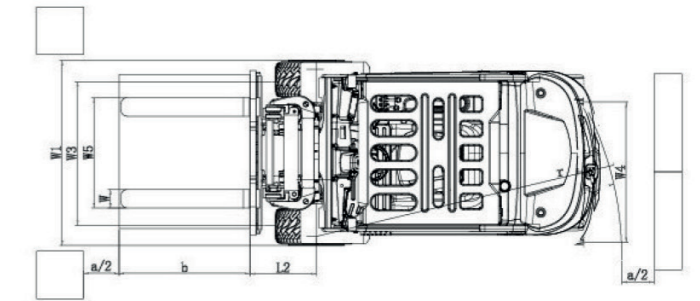

NOTA:

L'asse verticale indica la capacità di carico e l'asse orizzontale indica il baricentro del carico che viene calcolato dalla superficie anteriore delle forche alla gravità del carico standard. Il carico standard indica un cubo con una lunghezza del bordo di 1000 mm. Quando l'albero è inclinato in avanti, utilizzando forche non standard o caricando merci di grandi dimensioni, la capacità di carico sarà ridotta. La capacità di carico del montante standard a baricentro di carico diverso può essere nota da questo diagramma di carico.

**MONTANTE MASSIMA VISIBILITÀ 2 STADI - DUPLEX**

Modello montante	Altezza MAX di sollevamento	Capacità di carico (baricentro 500mm) (Kg)			Altezza totale montante (forche a terra) (mm)		Altezza alzata libera (con schienale)	Peso operativo (Kg)			Angolo di inclinazione del montante (°) $\alpha/\beta$
		40	45	50	Montante abbassato (mm)	Forche sollevate (con schienale) (mm)		40	45	50	
M250	2500	4000	4500	5000	1980	3733	150	6665	6905	7245	6/8
M300	3000	4000	4500	5000	2230	4233	150	6720	6960	7300	6/8
M330	3300	4000	4500	5000	2380	4533	150	6750	6990	7330	6/8
M350	3500	4000	4500	5000	2480	4733	150	6770	7010	7350	6/8
M370	3700	4000	4450	4900	2580	4933	150	6795	7035	7375	6/8
M400	4000	4000	4350	4750	2780	5233	150	6835	7075	7415	6/8
M425	4250	4000	4250	4650	2905	5483	150	6860	7100	7440	6/8
M450	4500	4000	4150	4500	3030	5733	150	6890	7130	7470	6/8
M475	4750	3900	4100	4400	3155	5983	150	6915	7155	7495	6/8
M500	5000	3800	4000	4300	3280	6233	150	6945	7185	7525	6/8
M550	5500	3650	3800	4150	3580	6733	150	7005	7245	7585	6/5
M600	6000	3400	3450	3850	3830	7233	150	7060	7300	7640	3/5

NOTE: L'alzata libera senza schienale aumenterà di 271mm.

**MONTANTE MASSIMA VISIBILITÀ 2 STADI - DUPLEX GAL**

Modello montante	Altezza MAX di sollevamento	Capacità di carico (baricentro 500mm) (Kg)			Altezza totale montante (forche a terra) (mm)		Altezza alzata libera (con schienale)	Peso operativo (Kg)			Angolo di inclinazione del montante (°) $\alpha/\beta$
		40	45	50	Montante abbassato (mm)	Forche sollevate (con schienale) (mm)		40	45	50	
ZM250	2500	4000	4500	5000	1980	3733	777	6760	7000	7340	6/8
ZM261	2610	4000	4500	5000	2035	3792	832	6770	7010	7350	6/8
ZM300	3000	4000	4500	5000	2230	4233	1027	6820	7060	7400	6/8
ZM330	3300	4000	4500	5000	2380	4533	1177	6853	7093	7433	6/8
ZM350	3500	4000	4500	4900	2480	4733	1277	6883	7123	7463	6/8
ZM370	3700	4000	4400	4800	2580	4933	1377	6915	7155	7495	6/8
ZM400	4000	4000	4300	4650	2780	5233	1577	6965	7205	7545	6/8
ZM425	4250	4000	4200	4550	2905	5483	1702	6995	7235	7575	6/8
ZM450	4500	3950	4100	4450	3030	5733	1827	7033	7273	7613	6/8
ZM475	4750	3850	4050	4350	3155	5983	1952	7065	7305	7645	6/8
ZM500	5000	3750	3950	4250	3280	6233	2077	7100	7340	7680	6/8
ZM550	5500	3600	3750	4100	3580	6733	2377	7165	7405	7745	6/5
ZM600	6000	3550	3400	3800	3830	7233	2627	7220	7460	7800	3/5

NOTE: L'alzata libera senza schienale aumenterà di 271mm.

**MONTANTE 3 STADI - TRIPLEX GAL**

Modello montante	Altezza MAX di sollevamento	Capacità di carico (baricentro 500mm) (Kg)			Altezza totale montante (forche a terra) (mm)		Altezza alzata libera (con schienale)	Peso operativo (Kg)			Angolo di inclinazione del montante (°) $\alpha/\beta$
		40	45	50	Montante abbassato (mm)	Forche sollevate (con schienale) (mm)		40	45	50	
ZSM360	3600	4000	4350	4900	1930	4833	727	7130	7370	7545	6/8
ZSM400	4000	3950	4200	4750	2070	5233	867	7180	7420	7595	6/8
ZSM435	4350	3850	4050	4450	2180	5583	977	7210	7450	7625	6/8
ZSM450	4500	3800	4000	4400	2230	5733	1027	7240	7480	7645	6/8
ZSM470	4700	3700	3950	4300	2345	6033	1142	7280	7520	7670	6/8
ZSM500	5000	3600	3850	4200	2480	6233	1277	7330	7570	7715	6/8
ZSM540	5400	3450	3700	4050	2615	6633	1412	7450	7690	7845	6/5
ZSM600	6000	3250	3350	3650	2850	7233	1647	7540	7780	7935	6/5
ZSM650	6500	2650	2750	3150	3015	7733	1812	7600	7840	7995	6/5
ZSM700	7000	2150	2250	2650	3215	8233	2012	7670	7910	8065	3/5

NOTE: L'alzata libera senza schienale aumenterà di 292mm.

**RIVENDITORE DI ZONA**



**LUGLI s.r.l.**  
**25030 RUDIANO (Brescia) ITALY**  
**Tel +39 030 7069656**

**[www.lugli.com](http://www.lugli.com)**