

E 25-30-35 L-Li

**CARRELLO ELEVATORE
ELETTRICO**



LUGLI



LUGLI





20% MAX pendenza superabile con carico



19-20 km/h Velocità di guida

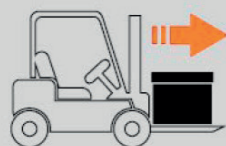

5s tempo di accelerazione con carico (10m)

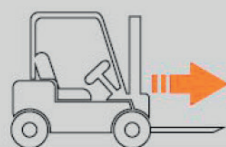

4.5s tempo di accelerazione senza carico (10m)



0.46m/s MAX velocità di sollevamento con carico



0.65m/s MAX velocità di sollevamento senza carico

PRESTAZIONI POTENTI, ALTA EFFICIENZA

I motori a doppia trazione delle ruote anteriori offrono una potenza maggiore e una maggiore efficienza operativa.

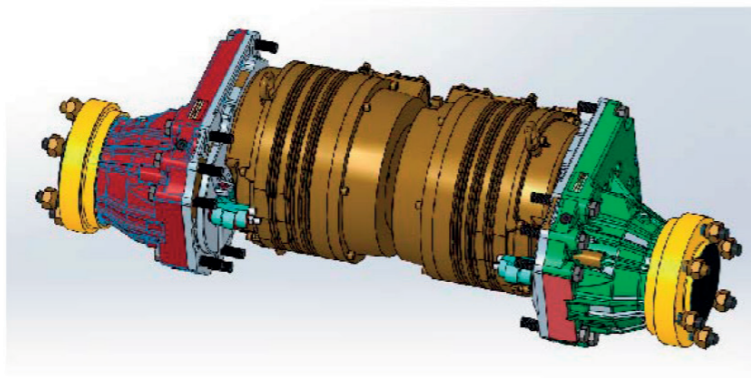

Dotato di unità di azionamento a doppio motore, riduttore ad alta velocità, motore AC ad alta potenza con grado di protezione IP54, freno multidisco raffreddato ad olio, potenza elevata, alta efficienza e affidabilità, esente da manutenzione, bassa rumorosità.

CARRELLO DAL CORPO COMPATTO, PIÙ FLESSIBILE

La larghezza ridotta del carrello è più adatta per le applicazioni nei corridoi stretti; l'assale sterzante ad ampio angolo riduce il raggio di sterzata e le operazioni di carico e scarico nei corridoi stretti sono prive di stress.



SICUREZZA INTELLIGENTE, PROTEZIONE A 360°

- **Carrello con decelerazione in curva:** la decelerazione automatica dello sterzo riduce il rischio durante la svolta.
- **Sterzo attivato dal volante:** il volante può attivare direttamente la funzione di sterzo e fornire la quantità di olio necessaria in base alla velocità di rotazione del volante.
- **Strumento display a colori:** opzione bilingue (CN/EN), informazioni a colpo d'occhio.
- **Batteria al litio:** la batteria al litio si riscalda automaticamente a bassa temperatura, con un'eccellente adattabilità alle basse temperature.
- **Buffer limite intelligente:** induzione intelligente del sollevamento del montante, evita l'impatto. È sicuro e confortevole.
- **Protezione del funzionamento intelligente:** un set completo di sistema OPS per evitare malfunzionamenti e garantire la sicurezza.
- **Strategia di controllo intelligente:** il controller dual-core è conforme ai più recenti requisiti di sicurezza dell'UE.
- **Percezione di blocco del vano batteria:** il vano batteria si sblocca e il veicolo non si avvia, evitando incidenti di sicurezza causati da un funzionamento incauto.

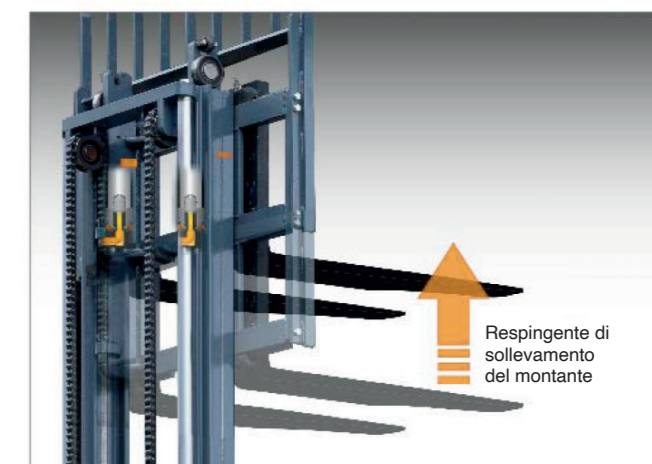
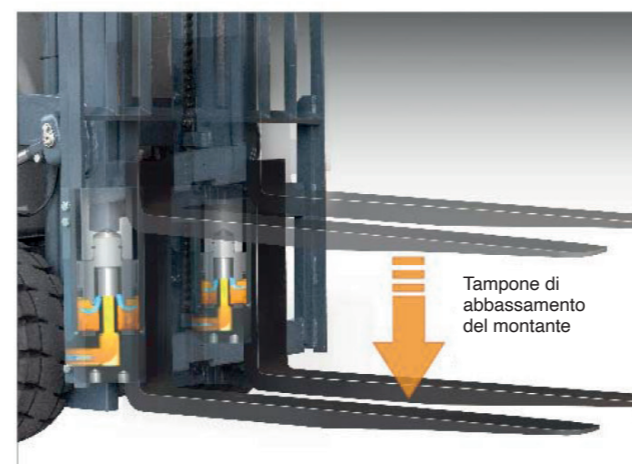
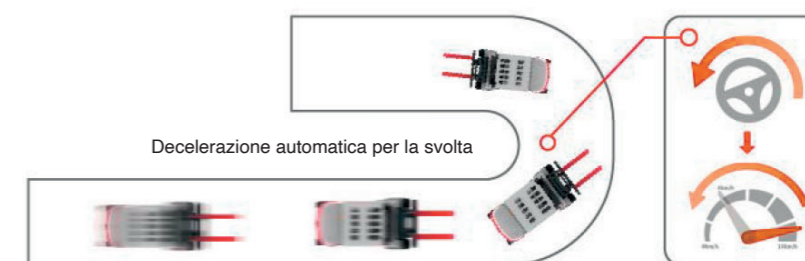

Sistema di gestione della flotta intelligente (edizione base domestica)

Posizionamento del veicolo	Modulo statistiche
Diagnosi a distanza	Gestione del veicolo
Monitoraggio remoto	Identificazione (optional)
Promemoria di manutenzione	Controllo del peso (optional)
Gestione della batteria	Gestione delle collisioni (optional)



DESIGN ERGONOMICO OTTIMIZZATO, MIGLIORE COMFORT DI GUIDA



La valvola di controllo della seduta lo rende più comodo.



L'ampia visione frontale e la disposizione degli strumenti basata sull'ergonomia del sedile, garantiscono un funzionamento sicuro e confortevole.



I sedili a sospensione integrale Grammer sono opzionali per una guida più confortevole. Il bracciolo multifunzionale integra interruttore a sfioramento, interruttore dello sterzo, cambio PES, pulsante clacson, interruttore di spegnimento di emergenza, ecc., facile da usare e controllo proporzionale elettromagnetico preciso.



Lo spazio per la salita più ampio e lo spazio operativo a piedi offrono più confort.



La maniglia posteriore e l'avvisatore acustico sono progettati per le operazioni di retromarcia più sicure.



Il tettuccio integrale con copertura trasparente anti-pioggia garantisce il funzionamento anche nei giorni di pioggia.

- Il nuovo design dell'alimentatore USB, più accurato.
- Il nuovo tipo di freno a mano a cricchetto riduce la forza operativa del 17%.
- Modalità PES a tre velocità: scegli tra le modalità di velocità in base alle condizioni di lavoro, garantendone l'efficienza.



Pendenza 20%

ALTA QUALITÀ E ALTA AFFIDABILITÀ

Alloggiamento dell'asse motore e corpo dell'asse sterzante rinforzati, design ottimizzato del sistema del montante, test di durata superato, qualità affidabile e garanzia di un funzionamento sicuro.

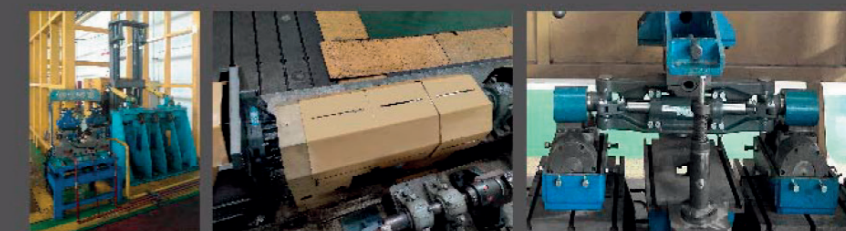

TESTATO IN AMBIENTI OPERATIVI DIFFICILI



Il carrello ha superato il test di simulazione di strada accidentata



Il carrello è stato sottoposto al test di impermeabilità, 5000 litri di pioggia per 15 minuti e continua a funzionare senza guasti.

PUNTI DI CONTROLLO CENTRALIZZATI, FACILE MANUTENZIONE



- Il design elettrico è concentrato sulla parte superiore del dissipatore di calore per una facile ispezione e manutenzione.
- La batteria laterale è facile da sostituire e mantenere.

DATI DEL PRODUTTORE E SPECIFICHE TECNICHE

SPECIFICHE					
1.01	Produttore		LUGLI		
1.02	Modello		E25L-Li	E30L-Li	E35L-Li
1.03	Portata	Kg	2500	3000	3500
1.04	Baricentro	mm	500		
1.05	Alimentazione		Batteria al Litio		
1.06	Operatore		Operatore seduto		
1.07	Distanza di carico, centro dell'asse motore alla forcella	x	474	485	490
1.08	Passo	y	1615	1615	1615
DIMENSIONI					
2.01	Altezza da terra (carico, tra il montante)	m1	mm	105	
2.02	Altezza da terra (centro del passo)	m2	mm	135	
2.03	Altezza (montante abbassato)	h1	mm	2155	
2.04	Altezza massima estesa	h4	mm	4030	4217
2.05	Alzata libera	h2	mm	140	150
2.06	Alzata di sollevamento standard	h3	mm	3000	
2.07	Altezza del sedile	h7	mm	1260	
2.08	Altezza del gancio di traino	h10	mm	395	
2.09	Altezza del tettuccio di protezione	h6	mm	2260	
2.10	Lunghezza complessiva con forche	l1	mm	3495	3540
2.11	Lunghezza complessiva senza forche	l2	mm	2425	2470
2.12	Larghezza complessiva	b1	mm	1195/1197	1195/1222
2.13	Larghezza forche (min/max)	b5	mm	1060/250	
2.14	Raggio di sterzata esterno minimo	Wa	mm	2024	2057
2.15	Larghezza corsia di impilamento ad angolo retto per pallet 1000x1200 trasversalmente	Ast	mm	3715	3760
2.16	Larghezza corsia di impilamento ad angolo retto per pallet 800x1200 in lunghezza	Ast	mm	3900	3950
2.17	Angolo di inclinazione (ant/post)	α/β	(°)	6°/8°	
2.18	Dimensione forche	s/e/l	mm	40/122/1070	45/125/1070
2.19	Portaforche secondo normativa DIN standard			2A	3A
PESO					
3.01	Peso totale (con/senza, batteria)	Kg	4360/4075	4905/4525	5300/4920
3.02	Caricamento dell'asse (carico ant/post.)	Kg	6061/799	6982/922	7864/936
3.03	Caricamento dell'asse (scarico ant/post.)	Kg	2014/2346	2139/2766	2211/3089
RUOTA E PNEUMATICO					
4.01	Tipo di gomme (ant/post)		Pneumatici		
4.02	Battistrada (ant/post)	(b10/b11)	mm	990/1000	975/990
4.03	Numero ruote (ant/post)			2x/2	2x/2
4.04	Dimensioni pneumatici (ant/post)			23x9-10 / 18x7-8	23x10-12 / 200/50-10

PRESTAZIONI				
Modello		E25L-Li	E30L-Li	E35L-Li
Forza trazione massima (carico/scarico)	N	23000/15000	27000/17000	28000/17000
Pendenza massima superabile (carico/scarico)	%	25/29	21/29	20/27
Velocità di transito (carico/scarico)	Km/h	20/20	19/20	19/20
Tempo di accelerazione (10m) (carico/scarico)	s	5.2/5	4.8/4.4	5/4.5
Velocità di sollevamento (carico/scarico)	m/s	0.5/0.60	0.5/0.60	0.44/0.54
Velocità di abbassamento (carico/scarico)	m/s	0.58/0.53	0.55/0.45	0.55/0.45
MOTORE				
Alimentazione motore di azionamento (S2-60min)	kW	10x2		
Alimentazione motore di sollevamento (S3-15%)	kW	26		
Guida in modalità controllata		MOSFET/AC		
Sollevamento in modalità controllata		MOSFET/AC		
Freno di servizio / freno di stazionamento		Idraulico/meccanico		
Pressione di scarico	Mpa	14		
BATTERIA LITIO				
Voltaggio batteria/Capacità nominale	V/Ah	80/272	80/404	80/404
Peso batteria (min./max)	Kg	285/485	380/485	380/485

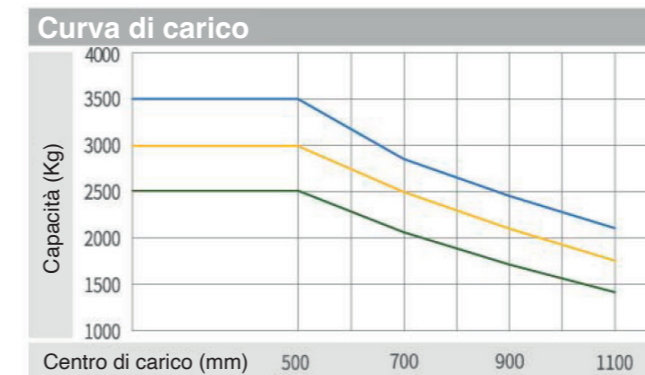
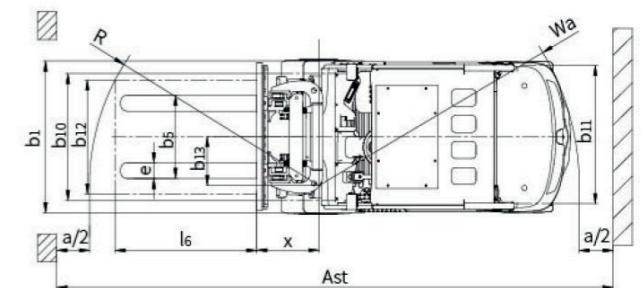
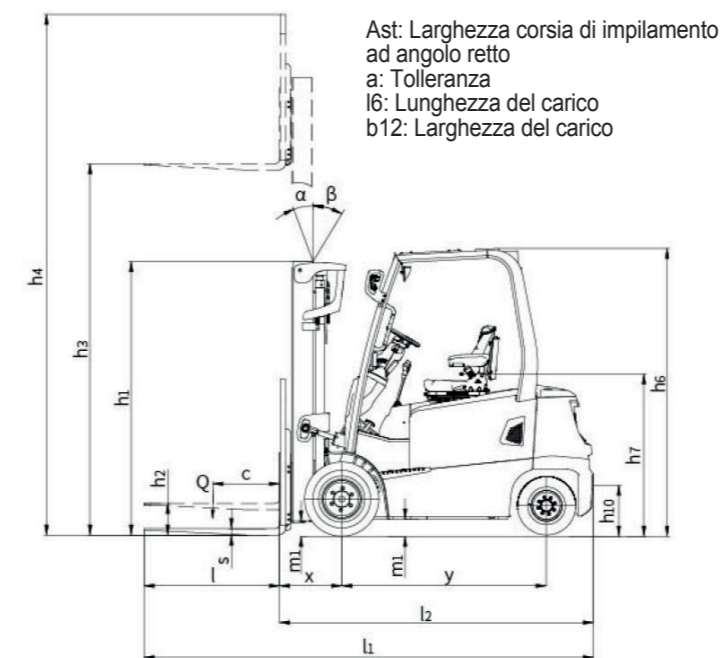

— 3.5t
— 3.0t
— 2.5t

NOTA:
L'asse verticale indica la capacità di carico e l'asse orizzontale indica il baricentro del carico che viene calcolato dalla superficie anteriore delle forche alla gravità del carico standard. Il carico standard indica un cubo con una lunghezza del bordo di 1000 mm.
Quando l'albero è inclinato in avanti, utilizzando forche non standard o caricando merci di grandi dimensioni, la capacità di carico sarà ridotta. La capacità di carico del montante standard a baricentro di carico diverso può essere nota da questo diagramma di carico.

MONTANTE MASSIMA VISIBILITÀ												
Modello montante	Altezza MAX di sollevamento (mm)	Capacità di carico (baricentro 500mm) Kg			Altezza MAX montante (mm) 2.5/3/3.5t	Altezza alzata libera (con schienale) mm			Peso operativo (Kg)			Angolo di inclinazione α/β (°)
		2.5t	3t	3.5t		2.5t	3t	3.5t	2.5t	3t	3.5t	
M200	2000	2500	3000	3500	1655	140	145	150	4252	4797	5192	6°- 8°
M250	2500	2500	3000	3500	1905	140	145	150	4310	4855	5250	6°- 8°
M270	2700	2500	3000	3500	2005	140	145	150	4325	4870	5265	6°- 8°
M300	3000	2500	3000	3500	2155	140	145	150	4360	4905	5300	6°- 8°
M330	3300	2500	3000	3500	2305	140	145	150	4391	4936	5331	6°- 8°
M350	3500	2500	3000	3500	2405	140	145	150	4396	4941	5336	6°- 8°
M370	3700	2500	3000	3500	2505	140	145	150	4398	4943	5338	6°- 5°
M400	4000	2500	3000	3500	2705	140	145	150	4498	5043	5438	6°- 5°
M425	4250	2500	2900	3350	2830	140	145	150	4511	5066	5461	6°- 5°
M450	4500	2400	2800	3200	2955	140	145	150	4545	5090	5485	6°- 5°
M475	4750	2300	2600	3150	3180	140	145	150	4569	5114	5509	6°- 5°
M500	5000	2100	2500	2900	3205	140	145	150	4589	5138	5533	6°- 5°
M550	5500	1500	2250	2350	3505	140	145	150	4686	5233	5628	3°- 5°
M600	6000	1200	1550	1650	3755	140	145	150	4732	5279	5674	3°- 5°

MONTANTE MASSIMA VISIBILITÀ 2 STADI - DUPLEX GAL												
Modello montante	Altezza MAX di sollevamento (mm)	Capacità di carico (baricentro 500mm) Kg			Altezza MAX montante (mm) 2.5/3/3.5t	Altezza alzata libera (con schienale) mm			Peso operativo (Kg)			Angolo di inclinazione α/β (°)
		2.5t	3t	3.5t		2.5t	3t	3.5t	2.5t	3t	3.5t	
ZM200	2000	2500	3000	3500	1655	640	470	475	4256	4811	5206	6°- 8°
ZM250	2500	2500	3000	3500	1905	890	720	725	4322	4877	5272	6°- 8°
ZM270	2700	2500	3000	3500	2005	990	820	825	4344	4899	5294	6°- 8°
ZM300	3000	2500	3000	3500	2155	1140	970	975	4370	4925	5320	6°- 8°
ZM330	3300	2500	3000	3500	2305	1290	1120	1125	4401	4956	5351	6°- 8°
ZM350	3500	2500	3000	3500	2405	1390	1220	1225	4408	4963	5358	6°- 8°
ZM370	3700	2500	3000	3500	2505	1490	1320	1325	4414	4969	5364	6°- 5°
ZM400	4000	2500	3000	3500	2705	1690	1520	1525	4548	5073	5468	6°- 5°
ZM425	4250	2500	2900	3350	2830	1815	1645	1650	4556	5091	5486	6°- 5°
ZM450	4500	2400	2800	3200	2955	1940	1770	1775	4562	5117	5512	6°- 5°
ZM475	4750	2300	2600	3150	3180	2165	1995	2000	4578	5133	5528	6°- 5°
ZM500	5000	2100	2500	2900	3205	2190	2020	2025	4603	5158	5553	6°- 5°
ZM550	5500	1500	2250	2350	3505	2490	2320	2325	4681	5244	5638	3°- 5°
ZM600	6000	1200	1550	1650	3755	2740	2570	2575	4712	5267	5662	3°- 5°

MONTANTE 3 STADI - TRIPLEX GAL												
Modello montante	Altezza MAX di sollevamento (mm)	Capacità di carico (baricentro 500mm) Kg			Altezza MAX montante (mm) 2.5/3/3.5t	Altezza alzata libera (con schienale) mm			Peso operativo (Kg)			Angolo di inclinazione α/β (°)
		2.5t	3t	3.5t		2.5t	3t	3.5t	2.5t	3t	3.5t	
ZSM360	3600	2500	3000	3500	1895	880	710	715	4436	5002	5397	6°- 5°
ZSM400	4000	2500	3000	3500	2030	1015	845	850	4471	5039	5434	6°- 5°
ZSM435	4350	2400	2900	3250	2145	1130	960	965	4501	5076	5471	6°- 5°
ZSM450	4500	2300	2750	3050	2195	1180	1010	1015	4511	5091	5486	6°- 5°
ZSM470	4700	2250	2600	2950	2245	1230	1060	1065	4516	5096	5491	6°- 5°
ZSM480	4800	2200	2550	2900	2295	1280	1110	1115	4556	5122	5517	6°- 5°
ZSM500	5000	2050	2400	2750	2355	1340	1170	1175	4576	5150	5545	6°- 5°
ZSM540	5400	1500	2150	2300	2505	1490	1320	1325	4616	5187	5582	3°- 5°
ZSM600	6000	1100	1500	1650	2720	1705	1535	1540	4716	5291	5686	3°- 5°
ZSM650	6500	950	1300	1400	2905	1990	1720	1725	4781	5347	5742	3°- 3°
ZSM700	7000	850	1100	1200	3155	2140	1970	1975	4876	5439	5834	3°- 3°

NOTE: 2,5t: altezza di sollevamento libera 350mm senza schienale, 3-3,5t: altezza di sollevamento libera 400mm senza schienale

CONFRONTO DEI COSTI OPERATIVI:

Carrello elevatore con batteria al litio vs. carrello con batteria al piombo vs. carrello con combustione interna

I vantaggi più evidenti, sia nel costo che nel ciclo di vita, sono quelli che fanno riferimento ai carrelli elevatori con batteria al litio. Rispetto al carrello elevatore a combustione interna, il carrello elevatore a batteria al litio presenta i vantaggi di assenza di rumore, nessun inquinamento, poche vibrazioni e funzionamento semplice. Rispetto al carrello elevatore con batteria al piombo, il carrello elevatore con batteria al litio ha le caratteristiche di ricarica rapida e in qualsiasi momento, il che è più adatto per il funzionamento su più turni. Inoltre, il carrello elevatore a batteria al litio è esente da manutenzione, offre un'elevata efficienza di conversione della potenza e un costo economico.

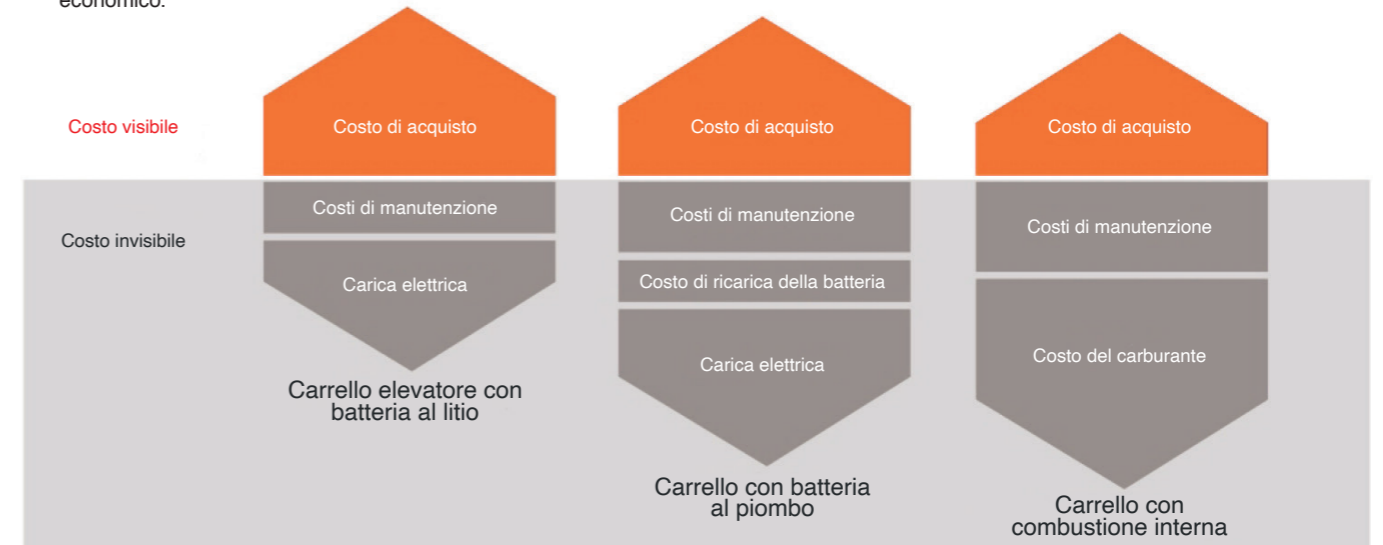

VANTAGGI DELLA BATTERIA AL LITIO



- Il carrello ha una batteria al litio fosfato di ferro utilizzata da un gran numero di veicoli commerciali;
- Il modulo della batteria adotta un telaio in lamiera di alluminio, che è solido, leggero e ha un buon effetto di dissipazione del calore;
- Ricarica rapida: la ricarica rapida rende possibile il funzionamento senza interruzioni del carrello e può essere ricaricata completamente in 2 ore;
- Alta efficienza e sicurezza: l'efficienza di carica e scarica fino al 98% e la temperatura del runaway termico è superiore a 600°C;
- Adattabilità alle basse temperature: la configurazione standard della funzione di riscaldamento garantisce il normale funzionamento dell'ambiente a bassa temperatura;
- Lunga durata: i normali cicli di carica e scarica sono più di 4000 volte o 5 anni e il tasso di ritenzione della capacità è superiore al 75%;
- Esente da manutenzione: la batteria non necessita di manutenzione manuale e non necessita di aggiunta di elettrolita di acqua distillata;
- Verde e pulito: nessun inquinamento e zero emissioni.

RIVENDITORE DI ZONA



LUGLI s.r.l.
25030 RUDIANO (Brescia) ITALY
Tel +39 030 7069656

www.lugli.biz