

RIVENDITORE DI ZONA

**D 40-45-50 L3-YC
DH 50 L3-LC**

Motore YUCHAI

**CARRELLO ELEVATORE
CONTROBILANCIATO DIESEL**

LUGLI

LUGLI

LUGLI s.r.l.
25030 RUDIANO (Brescia) ITALY
Tel +39 030 7069656

www.lugli.com



QUALITÀ SUPERIORE DI NUOVA GENERAZIONE

Il carrello elevatore controbilanciato a combustione interna è un modello che combina perfettamente design e funzionalità. È la nuova generazione di prodotti con caratteristiche intelligenti, sicure, altamente efficienti, a risparmio energetico e rispettose dell'ambiente.



Modello motore:

**YUCHAI YCF3675-S580
Stage V (Diesel)**

Uscita affidabile

- Tedesco fatto motore diesel, qualità di prima classe.
- Post-trattamento dei gas di scarico DOC+DPF esente da manutenzione, bassi costi di manutenzione e migliore disponibilità della macchina.
- Le migliori prestazioni a freddo (-30°C con sistema di preriscaldamento) garantiscono un funzionamento affidabile in condizioni estreme.



Le migliori prestazioni della classe

- Il potente sistema di iniezione Common Rail (OCR) e il controllo elettronico del motore (EMR4) assicurano le massime prestazioni del motore a basso costo del carburante
- Elevata coppia erogata (406 Nm a 1300 giri/min) realizzata su misura per l'applicazione su carrelli elevatori

Riduzione dei costi

- L'intervallo di cambio dell'olio di 500 ore e un treno valvole esente da manutenzione hanno comportato bassi costi di manutenzione e una maggiore disponibilità della macchina (tasso di consumo dell'olio).

Potente e pulito

- Soddisfare i requisiti della norma sulle emissioni EU Stage V/EPA Tier 4F.
- A prova di futuro, pronto per lo Stage V.



PIÙ COMODO

- Freno magnetico sull'asse motore, il carrello può parcheggiare automaticamente in pendenza o in piano.
- L'impugnatura posteriore con funzione clacson contribuisce a una posizione seduta stabile quando si viaggia all'indietro, sicura e confortevole.
- Il doppio interruttore combinato di tipo automobilistico ha effettivamente migliorato il livello di comfort di guida.



- Il sedile di fascia alta semichiuso, l'ampio angolo di regolazione dello schienale e la protezione laterale in vita sono progettati per alleviare l'affaticamento della schiena.
- Servosterzo a sensore, più confortevole (optional).
- La sterzata sincronizzata di volante e pneumatici riduce l'affaticamento operativo.
- Il freno di stazionamento elettronico di tipo interruttore è facile da usare.
- L'albero ad ampia visuale migliora l'esperienza di guida.
- La struttura ammortizzante dell'asse motore migliora il comfort di guida.



- Il design ottimizzato del contrappeso migliora la visuale all'indietro



PIÙ AFFIDABILE

- Il carrello è assemblato con una scatola di trasmissione a doppia ruota di guida che offre un rapporto elevato (più di 5) e quindi l'accelerazione e la pendenza superabili del carrello sono ampiamente migliorate.
- Il filtro dell'aria Donaldson garantisce aria pulita sufficiente per il motore e l'efficienza totale raggiunge il 99,8%.
- La sicurezza di funzionamento è ampiamente migliorata con l'assale motore a bagno d'olio esente da manutenzione e il freno di stazionamento normalmente inserito.
- Lo strumento intelligente monitora lo stato del carrello in generale e quindi il carrello è sicuro e affidabile.
- Il radiatore ad alette in alluminio ingrandito migliora le prestazioni di raffreddamento.



PIÙ SICURO

- Il contrappeso senza struttura della coda riduce il baricentro del carrello e migliora la stabilità laterale.
- Il tettuccio saldato di tipo integrale ad alta resistenza migliora la sicurezza operativa.
- Il sistema di controllo ausiliario del parcheggio migliora la sicurezza e la durata del freno di stazionamento.
- Il sistema OPS migliora la sicurezza operativa.
- L'avviamento sicuro in folle e l'antiriavvio del motore migliorano la sicurezza di funzionamento.
- Allarme automatico in caso di velocità eccessiva (opzionale).

PIÙ RISPARMIO ENERGETICO

- La pompa variabile con sistema di rilevamento del carico consente al carrello un maggiore risparmio energetico. (optional)

Il design ottimizzato dell'impianto idraulico riduce efficacemente il consumo di carburante del camion.

- Le luci a LED aumentano il risparmio energetico.



MANUTENZIONE PIÙ FACILE

- L'angolo di apertura di 80° del cofano facilita la manutenzione.
- La copertura e il filtro dell'aria essendo rimovibili rendono facile la loro manutenzione.



DATI DEL PRODUTTORE E SPECIFICHE TECNICHE

SPECIFICHE						
1.01	Produttore		LUGLI			
1.02	Modello		D40L3-YC	D45L3-YC	D50L3-YC	DH50L3-YC*
1.03	Portata	Kg	4000	4500	4990	5000
1.04	Baricentro	mm	500			*600
1.05	Alimentazione		Diesel			
1.06	Operatore	Tipo	Operatore seduto			
DIMENSIONI						
2.01	Altezza massima di sollevamento forche (con schienale)	h4	mm	4250		4405
2.02	Altezza massima di sollevamento	h3	mm	3000		
2.03	Altezza complessiva montante (forca a terra e albero verticale)	h1	mm	2250		
2.04	Alzata libera	h2	mm	150		
2.05	Altezza del gancio di traino	h5	mm	430		
2.06	Altezza complessiva con tettuccio	h6	mm	2320		
2.07	Distanza dalla superficie del sedile al tettuccio di protezione	h7	mm	1080		
2.08	Spessore forche	T	mm	50		55
2.09	Lunghezza forche	L3	mm	1070		1220
2.10	Larghezza forche	W	mm	150		
2.11	Altezza minima da terra (all'albero)	m1	mm	140		
2.12	Altezza minima da terra (centro del passo)	m2	mm	230		
2.13	Lunghezza complessiva (con forche)	L1	mm	4255	4275	4325
2.14	Lunghezza complessiva (senza forche)	L2	mm	3185	3205	3255
2.15	Sporgenza anteriore	X	mm	560		
2.16	Interasse	L5	mm	2100		
2.17	Larghezza complessiva	B	mm	1510		
2.18	Campo di regolazione della forcella (l'esterno della forcella)	S	mm	300/1374		
2.19	Portaforche, secondo ISO 2328			III		IV
2.20	Min. raggio di sterzata	Wa	mm	2850	2880	2930
2.21	Sporgenza posteriore	L4	mm	525	545	595
2.22	Angolo di inclinazione (ant/post)	α/β	(°)	6°/12°		
2.23	Larghezza corsia di impilamento ad angolo retto per pallet 1000x1200 trasversalmente	Ast	mm	4610	4640	4690
2.24	Larghezza corsia di impilamento ad angolo retto per pallet 800x1200 in lunghezza	Ast	mm	4810	4840	4890
2.25	Peso totale	kg	6250	6510	6920	7280
2.26	Carico sull'asse (carico, anteriore/posteriore)	kg	9110/1140	9840/1170	10540/1370	10760/1520
2.27	Carico sull'asse (scarico, anteriore/posteriore)	kg	3100/3150	3080/3430	3030/3890	3010/4270
RUOTA E PNEUMATICO						
4.01	Numero ruota x=ruota motrice (anteriore/posteriore)			2X/2 (Double-tyre 4X/2)		
4.02	Tipo di gomme (anteriore/posteriore)			Pneumatici		
4.03	Dimensioni pneumatici (anteriore/posteriore)			300-15-18PR (Double-tyre 8.25-15-14PR) / 7.00-12-14PR		
4.04	Battistrada, anteriore	mm		1210		
4.05	Battistrada, anteriore	mm		1190		
4.06	Freno di servizio			Idraulico		
4.07	Pressione di esercizio per gli accessori	Mpa		14		

PRESTAZIONI					
Modello		D40L3-YC	D45L3-YC	D50L3-YC	DH50L3-YC*
Trazione massima (carico/scarico)	N	41/25			
Pendenza massima superabile (scarico/carico)	%	33/28	30/28	33/28	30/28
Velocità di transito (carico/scarico)	Km/h	25/26			
Velocità di sollevamento (carico/scarico)	mm/s	0.58/0.62			0.53/0.58
Velocità di abbassamento (carico/scarico)	mm/s	0.45			
MOTORE E TRASMISSIONE					
Modello del motore		YUCHAI YCF3675-S580			
Potenza nominale	kW/rpm	55.8/2200			
Coppia nominale	Nm/rpm	330/1300-1600			
Alesaggio/Corsa	mm	98x120			
Numero cilindri		4			
Capacità del serbatoio carburante motore	L	110			
Cilindrata	L	3.6			
Emissione		Euro Stage V			
Ingranaggi di trasmissione (fronte/retro)		2/1- POWER SHIFT			

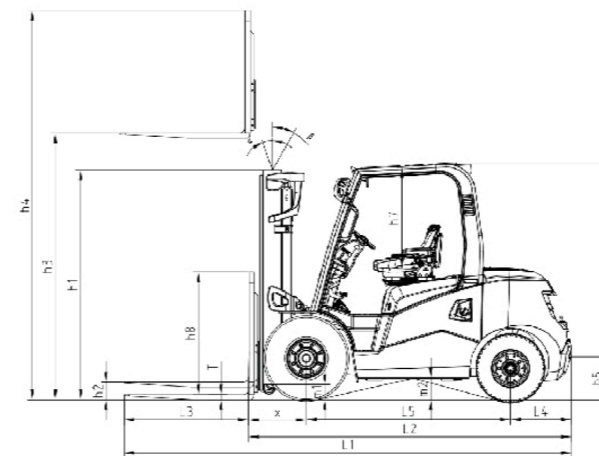

RASA: Corridoio di impilamento ad angolo retto
a: Tolleranza
b: Lunghezza del carico

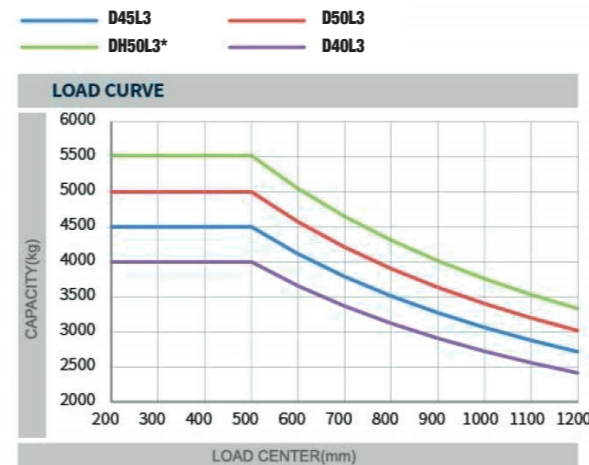
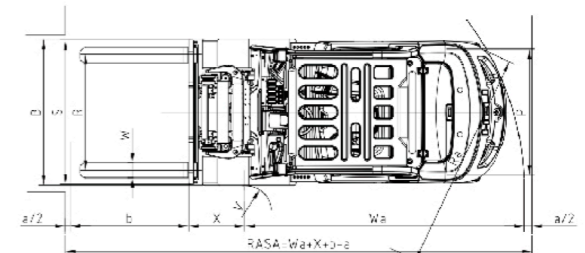

NOTA:
L'asse verticale indica la capacità di carico mentre l'asse orizzontale indica il baricentro. Il centro di carico è la distanza contata dalla parte anteriore della forca. Il punto base del carico standard è il punto centrale del cubo con la stessa dimensione di 1200 mm in lunghezza, larghezza e altezza. La capacità di carico dovrebbe essere ridotta, se la maschera si inclina in avanti, utilizzando forche non standard o caricando merci con larghezza extra. Si prega di notare la diversa capacità di carico tra i diversi centri di carico in base alla tabella di carico.

MONTANTE DUPLEX CON VISIBILITÀ TOTALE

Modello montante	Altezza MAX di sollevamento (mm)	Capacità di carico (baricentro 600mm) (Kg)				Altezza tot. montante (forche a terra) (mm)	Alzata libera (mm)	Peso operativo (Kg)				Angolo di inclinazione del montante (°) α/β
		40	45	50	50*600			40	45	50	50*600	
M250	2500	4000	4500	4990	5000	1990	150	6200	6460	6870	7230	6°-12°
M300	3000	4000	4500	4990	5000	2240	150	6250	6510	6920	7280	6°-12°
M330	3300	4000	4500	4990	5000	2390	150	6280	6540	6950	7310	6°-12°
M350	3500	4000	4500	4990	5000	2490	150	6300	6560	6970	7330	6°-12°
M370	3700	4000	4500	4990	5000	2590	150	6315	6575	6985	7345	6°-12°
M400	4000	4000	4500	4990	5000	2790	150	6390	6650	7060	7420	6°-12°
M425	4250	4000	4500	4990	5000	2915	150	6415	6675	7085	7445	6°-6°
M450	4500	3800 *4000	4300 *4500	4700 *4990	4700 *5000	3040	150	6435	6695	7105	7465	6°-6°
M475	4750	3700 *4000	4200 *4500	4500 *4990	4500 *5000	3165	150	6460	6720	7130	7490	6°-6°
M500	5000	3500 *3700	4000 *4200	4250 *4600	4000 *4500	3290	150	6485	6745	7155	7515	6°-6°
M550	5500	3200 *3400	3600 *4000	4000 *4200	3800 *4000	3590	150	6575	6835	7245	7605	6°-6°
M600	6000	*3200	*3600	*3800	*3500	3840	150	6625	6885	7295	7655	6°-6°

NOTE: * sta per la capacità nominale quando il pneumatico anteriore è a doppio pneumatico

MONTANTE DUPLEXGAL CON ALZATA LIBERA

Modello montante	Altezza MAX di sollevamento (mm)	Capacità di carico (baricentro 600mm) (Kg)				Altezza totale montante (forche a terra) (mm)	Alzata libera (mm)		Peso operativo (Kg)				Angolo di inclinazione del montante (°) α/β
		40	45	50	50*600		40-45	50	40	45	50	50*600	
ZM250	2500	4000	4500	4990	5000	1990	785	640	6155	6415	6825	7290	6°-12°
ZM300	3000	4000	4500	4990	5000	2240	1035	890	6215	6475	6885	7350	6°-12°
ZM330	3300	4000	4500	4990	5000	2390	1185	1040	6255	6515	6925	7390	6°-12°
ZM350	3500	4000	4500	4990	5000	2490	1285	1140	6275	6535	6945	7415	6°-12°
ZM370	3700	4000	4500	4990	5000	2590	1385	1240	6300	6560	6970	7440	6°-12°
ZM400	4000	4000	4500	4990	5000	2790	1585	1440	6390	6650	7060	7535	6°-12°
ZM425	4250	4000	4500	4990	5000	2915	1710	1565	6430	6690	7100	7570	6°-6°
ZM450	4500	3800 *4000	4300 *4500	4700 *4990	4700 *5000	3040	1835	1690	6470	6730	7140	7615	6°-6°
ZM475	4750	3700 *4000	4200 *4500	4500 *4990	4500 *5000	3165	1960	1815	6510	6770	7180	7655	6°-6°
ZM500	5000	3500 *3700	4000 *4200	4250 *4600	4000 *4500	3290	2085	1940	6550	6810	7220	7695	6°-6°
ZM550	5500	3200 *3400	3600 *4000	4000 *4200	3800 *4000	3590	2385	2240	6660	6920	7330	7810	6°-6°
ZM600	6000	*3200	*3600	*3800	*3500	3840	2635	2490	6715	6975	7385	7865	6°-6°

NOTE: * sta per la capacità nominale quando il pneumatico anteriore è a doppio pneumatico
Sollevamento libero per 40 - 45 (senza schienale): +295mm
Sollevamento libero per 50 (senza schienale): +447mm

MONTANTE TRIPLEXGAL CON ALZATA LIBERA

Modello montante	Altezza MAX di sollevamento (mm)	Capacità di carico (baricentro 600mm) (Kg)				Altezza tot. montante (forche a terra) mm		Alzata libera (mm)		Peso operativo (Kg)				Angolo di inclinazione del montante (°) α/β
		40	45	50	50*600	40-45	50	40-45	50	40	45	50	50*600	
ZSM360	3600	3800 *4000	4350 *4500	4800 *4990	4800 *5000	1940	1990	730	630	6365	6625	7035	7520	6°-6°
ZSM400	4000	3800 *4000	4350 *4500	4800 *4990	4800 *5000	2080	2130	870	770	6415	6675	7085	7590	6°-6°
ZSM435	4350	3800 *4000	4350 *4500	4800 *4990	4800 *5000	2190	2240	980	880	6455	6715	7125	7620	6°-6°
ZSM450	4500	3800 *4000	4350 *4500	4800 *4990	4800 *5000	2240	2290	1030	930	6475	6735	7145	7640	6°-6°
ZSM470	4700	3500 *3800	4000 *4200	4500 *4800	4500 *4700	2305	2355	1095	995	6495	6755	7165	7665	6°-6°
ZSM500	5000	3350 *3500	3800 *4000	4200 *4500	4000 *4300	2440	2490	1230	1130	6545	6805	7215	7720	6°-6°
ZSM540	5400	3250 *3400	3400 *3700	3800 *4200	3700 *4000	2590	2640	1380	1280	6655	6915	7325	7835	6°-6°
ZSM600	6000	*3200	*3400	*3800	*3500	2790	2840	1580	1480	6730	6990	7400	7910	6°-6°
ZSM650	6500	*2500	*2800	*3200	*3000	2990	3040	1780	1680	6800	7060	7470	7985	6°-6°
ZSM700	7000	*1800	*2000	*2500	*2300	3165	3215	1955	1855	6865	7125	7535	8060	6°-6°

NOTE: * sta per la capacità nominale quando il pneumatico anteriore è a doppio pneumatico
Sollevamento libero per 40 - 45 (senza schienale): +340mm
Sollevamento libero per 50 (senza schienale): +430mm

