

D 20-35 Li3E

CARRELLO ELEVATORE
CONTROBILANCIATO DIESEL
MOTORE KUBOTA

EURO STAGE V

LUGLI



SICUREZZA ECCELLENTE

Il montante è dotato di gruppi di pulegge sovrapposti per un ampio campo visivo e un funzionamento più sicuro.



Il design complessivo della cabina garantisce una maggiore protezione in termini di sicurezza.



Il controller ha ottenuto la doppia certificazione di sicurezza funzionale e CE, utilizzando una doppia CPU per una doppia protezione, migliorando ulteriormente la sicurezza dell'intero carrello. (di serie sui carrelli conformi alla normativa Euro V)

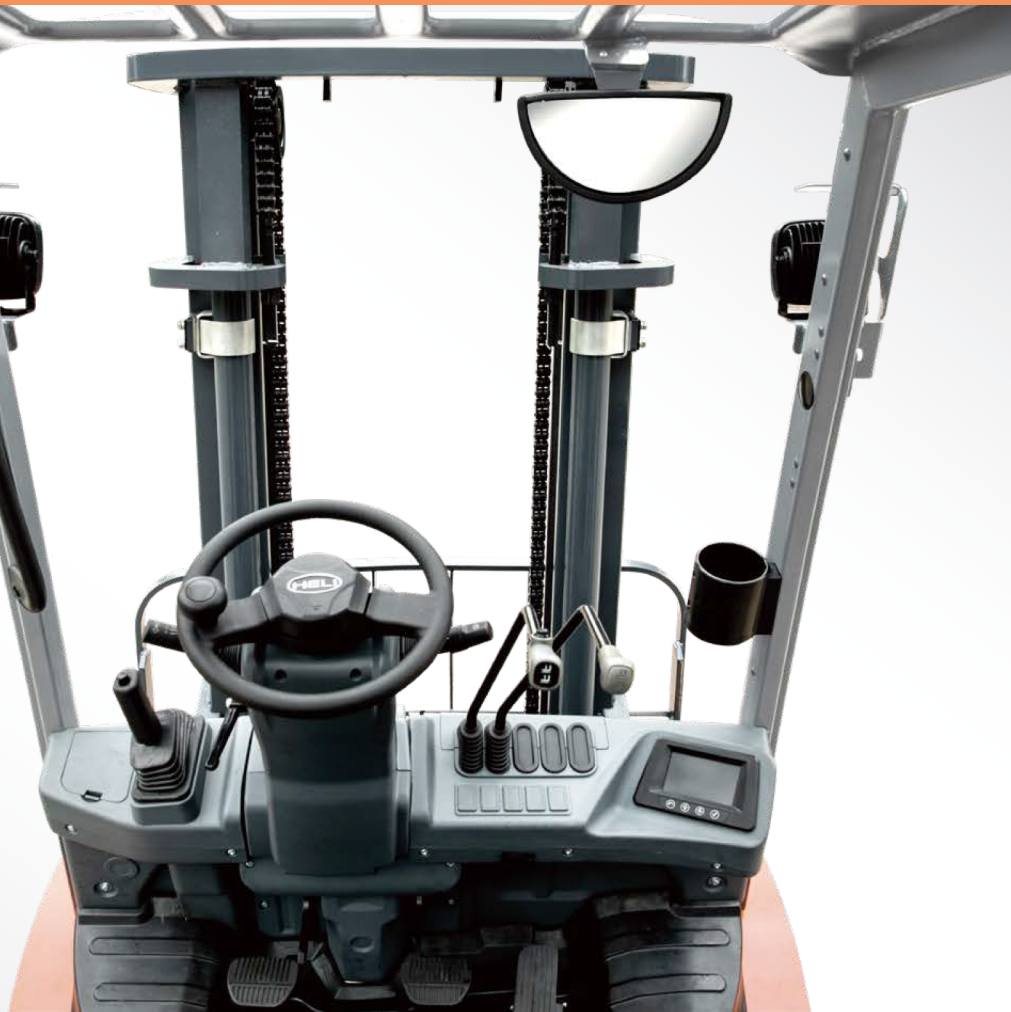

Il pulsante del clacson multipunto è predisposto per fornire avvisi di sicurezza in diverse condizioni.



Sistema di rilevamento della presenza del conducente

Sicurezza del conducente Sistema di presenza



guida



sollevamento (abbassamento)



inclinabile



accessori

Il sistema di sicurezza di presenza del conducente soddisfa le esigenze di diversi clienti, rendendo le operazioni di guida più sicure.

Vehicle Speed Setting

超速报警 (Alarm)

- 打开 (Open)
- 关闭 (close)

速比值 (Speed Ratio Set.)

0000 Hz

车速单位 (Unit)

- km/h
- mph

最大车速值 (Maximum Speed)

35 km/h (5-35)



Il sistema di controllo della velocità personalizzato soddisfa diversi requisiti di limite di velocità (macchina di controllo elettrico)

INTELLIGENZA MULTIDIMENSIONALE

[Sterzo sincronizzato] (opzionale)

Funzione di sterzo sincronizzato: un sistema di sterzo sincronizzato idraulico che regola il volante e l'angolazione delle ruote in tempo reale garantisce una sterzata precisa e una guida confortevole.



La funzione di controllo non è sincronizzata



La funzione di controllo è sincronizzata

[Sistema di stabilità attiva] (opzionale)

Dotato del sistema di controllo di sicurezza della stabilità attiva, offre molteplici controlli di sicurezza, come il controllo tramite interruttore a pollice, lo sterzo sincronizzato, il livellamento automatico delle forche, il cuscinetto di inclinazione all'estremità delle forche e il controllo della velocità di inclinazione del montante, migliorando in modo significativo la sicurezza di guida e manovrabilità.

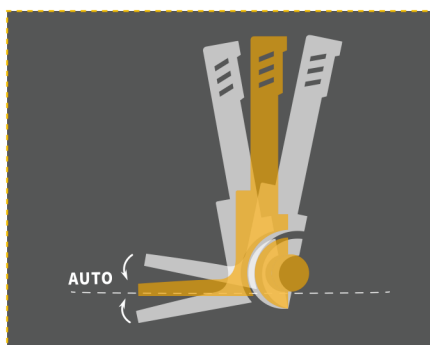

Livellamento automatico delle forche con un solo pulsante

Quando il montante è inclinato, premere il pulsante di livellamento automatico e le forche tornano automaticamente in posizione orizzontale, in modo intelligente e comodo.



Controllo del sedile in mano

Il bracciolo multifunzionale del sedile consente di utilizzare la punta delle dita per controllare la guida del carrello, le operazioni di carico e scarico del carico e di avviso.

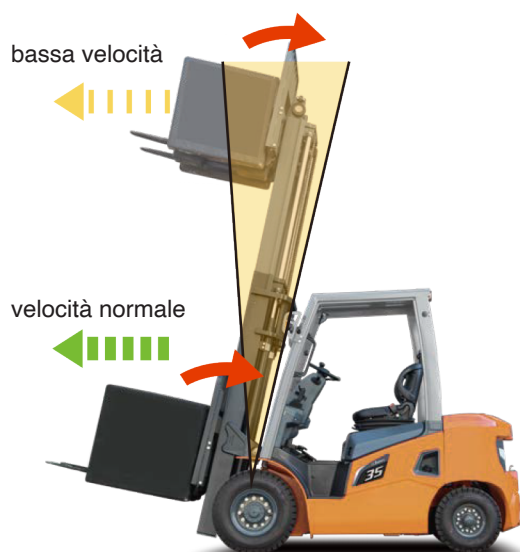

Funzione di controllo della velocità del montante: quando si lavora in posizione elevata, la velocità di inclinazione posteriore del montante viene controllata in modo intelligente e le estremità di inclinazione anteriore e posteriore vengono ammortizzate in modo intelligente per mantenere la stabilità durante le operazioni ad alta quota.



Funzione di limitazione dell'angolazione del montante: quando si lavora in posizione elevata, l'angolo di inclinazione in avanti del montante viene limitato per mantenere la stabilità durante le operazioni ad alta quota.

[Sistema di avviso anticollisione intelligente] (LACW) (opzionale)

Il sistema intelligente di avviso anticollisione offre molteplici sistemi intelligenti, come l'avviso anticollisione UWB e l'avviso di collisione antimagnetica in retromarcia, garantendo una protezione completa per la sicurezza di guida.

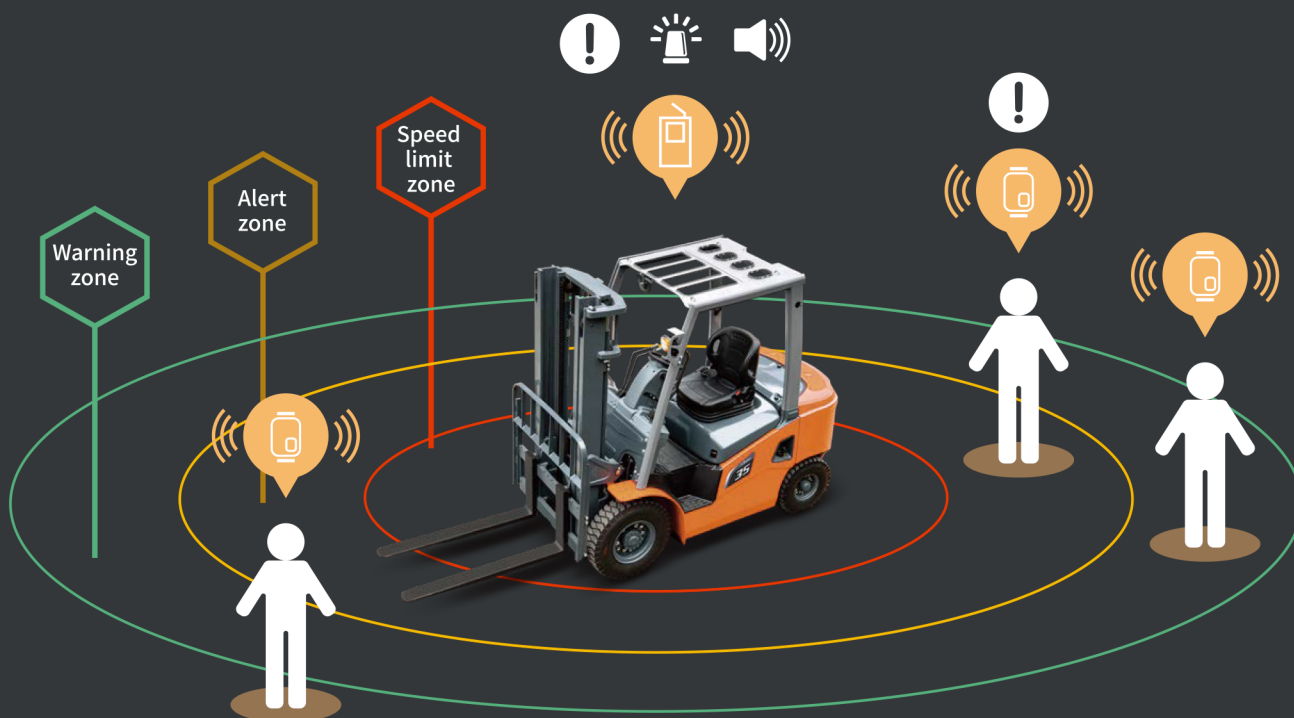

[Sistema di avviso anticollisione AI] (LAIW) (opzionale)

Riconoscimento facciale per l'avvio del carrello e funzione di registrazione del comportamento del conducente (Face ID + DMS)

Riconoscimento facciale per l'avvio del carrello + funzione di registrazione del comportamento del conducente + rilevamento dell'angolo cieco + sistema di controllo del carrello + funzione di registrazione della guida (Face ID + DMS + BSD)

Riconoscimento facciale per l'avvio del carrello + funzione di registrazione del comportamento del conducente + panorama a 360° + sistema di controllo del carrello + funzione di registrazione della guida (Face ID + DMS + AVM)

Face ID: sistema di identificazione del conducente per l'avviamento del carrello, che garantisce l'uso esclusivo e ne migliora la gestione.



Sblocco con riconoscimento facciale AI

DMS: il modulo di sicurezza Driver Behavior Monitoring migliora la sicurezza di guida.



Riconoscimento e avviso per guida affaticata



Riconoscimento e avviso per le chiamate telefoniche durante il funzionamento



Riconoscimento e avviso per chi fuma durante il funzionamento

BSD: Sistema di rilevamento degli angoli ciechi per rilevare i pedoni che si avvicinano agli angoli ciechi del carrello e visualizzarli sullo schermo, oltre ad avvisare tempestivamente il conducente e il bersaglio in avvicinamento.

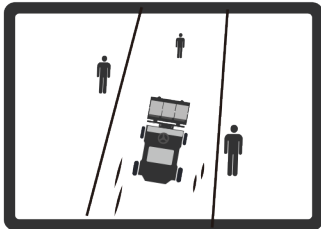

Rilevamento dei pedoni che si avvicinano agli angoli ciechi del carrello.

AVM: Il sistema di visione panoramica a 360° installa telecamere fisheye attorno al carrello per visualizzare l'ambiente circostante e inviare avvisi tempestivi.



Visualizzazione e avviso di pedoni o veicoli in avvicinamento.

EFFICIENZA SIGNIFICATIVA

- Il carrello è configurato con un filtro dell'aria di grande capacità con filtro di sicurezza e funzione di allarme di pressione per purificare efficacemente l'aria di aspirazione e monitorare in tempo reale il grado di intasamento del filtro dell'aria.
- Il sistema di sollevamento è stato completamente aggiornato per cicli di manutenzione più lunghi e un'elevata capacità di carico.
- L'intero carrello adotta un sistema completamente idraulico sensibile al carico per un funzionamento preciso, una maggiore efficienza e un comfort migliorato.
- Il carrello è dotato di un sistema di visualizzazione dei guasti elettrici, che fornisce avvisi di guasto del motore, visualizzazioni di guasti per l'impianto elettrico del carrello e promemoria di informazioni sulla manutenzione della macchina per un funzionamento efficiente e pratico.
- Uno strumento intelligente multidimensionale di interazione uomo-macchina monitora lo stato generale del carrello e può svolgere funzioni come l'avvio tramite scheda, garantendo un funzionamento efficiente e flessibile.
- Il cofano motore ha un ampio angolo di apertura e i pannelli inferiori anteriore e posteriore sono rimovibili per una comoda manutenzione.
- Avvio tramite scheda
- Avvio con password
- Cofano motore con ampio angolo di apertura





Accensione con carta magnetica.



Accensione con password.



Cofano con ampio angolo di apertura

RISPARMIO ENERGETICO

- L'intero sistema del carrello è stato ottimizzato e aggiornato, riducendo il consumo energetico dell'intera macchina di oltre il 15% rispetto ai prodotti della generazione precedente.
- Il carrello è dotato di un sistema idraulico a basse perdite e bassi consumi, con una temperatura dell'olio idraulico ridotta di oltre il 20% rispetto ai prodotti della generazione precedente.
- Il carrello è dotato di motori a combustione interna a risparmio energetico di ultima generazione, conformi alle normative sulle emissioni, che soddisfano i requisiti locali, garantendo un funzionamento ecologico e a basso consumo energetico.



Riduzione del consumo energetico complessivo del carrello di oltre il 15%



Riduzione della temperatura dell'olio idraulico di oltre il 20%

COMFORT DI GUIDA



Sono stati aggiornati contemporaneamente più sistemi, con conseguente miglioramento delle prestazioni acustiche dell'intero carrello.

dB



Il sistema di sollevamento è stato potenziato e migliorato per ridurre l'impatto operativo, garantendo un'esperienza comoda e sicura.



Un volante di piccolo diametro.



Sedili a sospensione completa



Maniglie integrate come gli autoveicoli.



Un sistema di sterzo a basso sforzo con una riduzione del 30% dello sforzo di sterzata garantisce un azionamento dello sterzo più efficiente e confortevole.



Spazio per le gambe ultra-amplio.

DATI DEL PRODUTTORE E SPECIFICHE TECNICHE

SPECIFICHE							
1.01	Produttore			LUGLI			
1.02	Modello			D 20 Li3E	D 25 Li3E	D 30 Li3E	D 35 Li3E
1.03	Portata	Kg		2000	2500	3000	3500
1.04	Distanza dal baricentro del carico	c (mm)		500			
1.05	Distanza di carico, dal centro dell'assale motore alla forca	x (mm)		462	462	477	482
1.06	Baricentro	y (mm)		1720	1720	1770	1770
1.07	Alimentazione			Diesel			
1.08	Operatore			Operatore seduto			
DIMENSIONI							
2.01	Altezza montante esteso	h4	mm	4030		4217	
2.02	Altezza massima di sollevamento	h3	mm	3000			
2.03	Altezza complessiva montante (forca a terra)	h1	mm	2000	2000	2070	2120
2.04	Altezza della seduta	h7	mm	1030		1125	
2.05	Alzata libera	h2	mm	150	150	155	160
2.06	Altezza da terra al perno di trazione	h10	mm	275		295	
2.07	Altezza complessiva con tettuccio	h6	mm	2160		2180	
2.08	Dimensioni forche	s/e/l	mm	40/122/920	40/122/1070	45/125/1070	50/125/1070
2.09	Larghezza della piastra portaforche	b3	mm	1038		1100	
2.10	Portaforche ISO 2328, CLASSE/TIPO A, B			IIA	IIA	IIIA	IIIA
2.11	Altezza da terra, al montante	m1	mm	115		135	
2.12	Altezza da terra, centro del passo	m2	mm	115		135	
2.13	Lunghezza complessiva (con forche)	l1	mm	3510	3745	3870	3895
2.14	Lunghezza complessiva (senza forche)	l2	mm	2590	2675	2800	2825
2.15	Larghezza complessiva	b1	mm	1160		1225	
2.16	Min. raggio di sterzata	Wa	mm	2220	2300	2400	2475
2.17	Larghezza corsia di impilamento ad angolo retto per pallet 1000x1200 trasversalmente	Ast	mm	3880	3960	4070	4150
2.18	Larghezza corsia di impilamento ad angolo retto per pallet 800x1200 in lunghezza	Ast	mm	4080	4160	4270	4350
2.19	Angolo di inclinazione (ant/post)	α/β	(°)	6°/12°			
2.20	Peso di servizio		kg	3475	3925	4375	4720
2.21	Carico sull'asse (carico, anteriore/posteriore)		kg	4815/660	5655/770	6490/885	7235/985
2.22	Carico sull'asse (scarico, anteriore/posteriore)		kg	1275/2200	1425/2500	1575/2800	1700/3020
RUOTA E PNEUMATICO							
4.01	Numero ruota x=ruota motrice (anteriore/posteriore)			2x/2	2x/2	2x/2	2x/2
4.02	Tipo di gomme (anteriore/posteriore)			Pneumatici			
4.03	Dimensioni pneumatici (anteriore/posteriore)			7.00-12-12PR / 6.00-9-10PR		28x9-15-14PR / 6.50-10-10PR	
4.04	Battistrada, anteriore	b10	mm	970		1000	
4.05	Battistrada, anteriore	b11	mm	970			
ALTRO							
5.01	Pressione di esercizio per gli accessori		bar	140			
5.02	Volume olio per accessori		ℓ/min	55		64	
5.03	Freno di servizio			idraulico			

PRESTAZIONI

Modello		D 20 Li3E	D 25 Li3E	D 30 Li3E	D 35 Li3E
Trazione massima (carico/scarico)	kN	22/13	22/14	21/15	20/16
Pendenza massima superabile (scarico/carico)	%	38/28	35/23	28/22	25/22
Velocità di transito (carico/scarico)	Km/h	17/18	17/18	18/19	18/19
Velocità di sollevamento (carico/scarico)	m/s	0.55/0.61	0.55/0.61	0.47/0.51	0.42/0.45
Velocità di abbassamento (carico/scarico)	m/s	0.45/0.50	0.45/0.50	0.45/0.50	0.45/0.50

MOTORE E TRASMISSIONE

Modello del motore		KUBOTA V2403 (Euro V/EPA T4F)			
Potenza nominale	kW/rpm	42.6/2400			
Coppia nominale	Nm/rpm	195.6/1500			
Cilindrata	L	2.434			
Numero cilindri		4-87x102.4			
Emissione		Euro V /EPA T4F			
Batteria (voltaggio/capacità)	V/Ah	12/95		12/80	

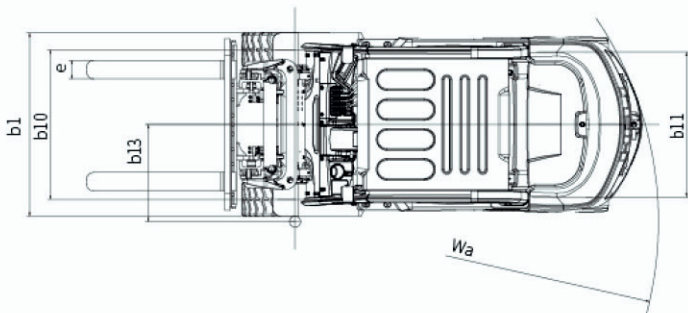
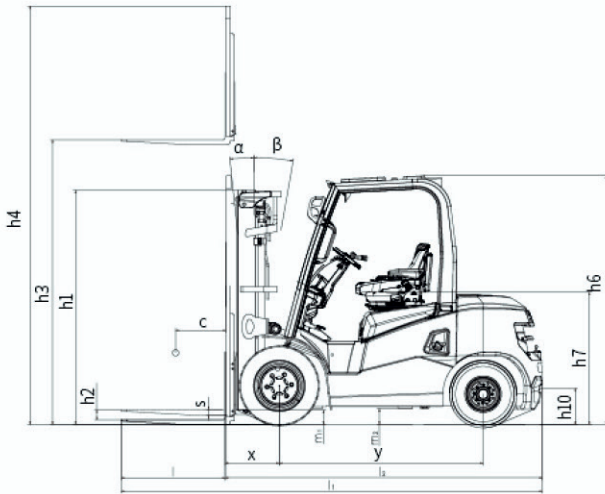

NOTA:

L'asse verticale indica la capacità di carico mentre l'asse orizzontale indica il baricentro. Il centro di carico è la distanza contata dalla parte anteriore della forca. Il punto base del carico standard è il punto centrale del cubo con la stessa dimensione di 1000 mm in lunghezza, larghezza e altezza. La capacità di carico dovrebbe essere ridotta, se la maschera si inclina in avanti, utilizzando forche non standard o caricando merci con larghezza extra. Si prega di notare la diversa capacità di carico tra i diversi centri di carico in base alla tabella di carico.

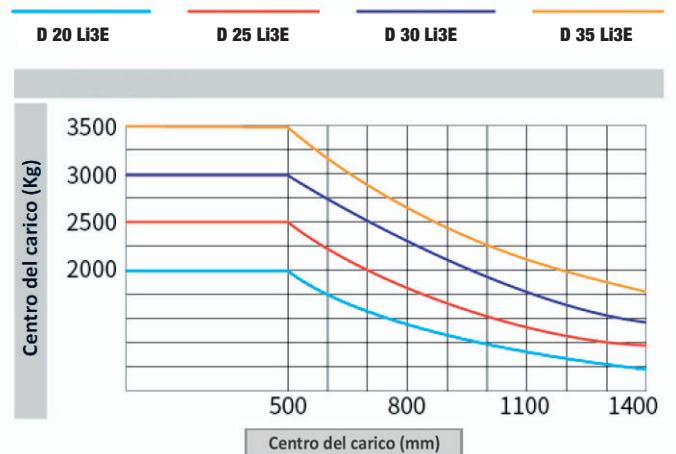

MONTANTE DUPLEX CON VISIBILITÀ TOTALE

Modello montante	Altezza MAX di sollevamento (mm)	Capacità di carico (baricentro 500mm) (Kg)				Altezza tot. montante (forche a terra) (mm)			Angolo di inclinazione del montante (°) α/β	Peso operativo (Kg)			
		20	25	30	35	20-25	30	35		20	25	30	35
M300	3000	2000 2000*	2500 2500*	3000 3000*	3500 3500*	2000	2070	2120	6 - 12	3475	3925	4375	4720
M330	3300	2000 2000*	2500 2500*	3000 3000*	3500 3500*	2150	2220	2270	6 - 12	3500	3950	4400	4750
M350	3500	2000 2000*	2500 2500*	3000 3000*	3500 3500*	2250	2320	2370	6 - 12	3520	3970	4420	4770
M370	3700	2000 2000*	2500 2500*	3000 3000*	3500 3500*	2350	2420	2470	6 - 12	3535	3985	4435	4790
M400	4000	2000 2000*	2500 2500*	3000 3000*	3500 3500*	2550	2620	2670	6 - 12	3610	4060	4510	4865
M450	4500	1950 2000*	2300 2450*	3000 3000*	3500 3500*	2800	2870	2920	6 - 6 *6 - 6	3650	4100	4555	4910
M500	5000	1800 1950*	1850 2400*	2700 3000*	3300 3400*	3050	3120	3170	6 - 6 *6 - 6	3695	4145	4600	4960
M550	5500	1850*	2300*	2750*	2950*	3350	3420	3470	*3 - 6	3785	4235	4690	5055

NOTE: * sta per la capacità nominale con pneumatico anteriore doppio - Quando il carrello ha il pneumatico anteriore doppio, il peso di servizio è il dato della tabella + 110 kg

MONTANTE DUPLEX GAL CON ALZATA LIBERA

Modello montante	Altezza MAX sollevamento (mm)	Capacità di carico (baricentro 500mm) (Kg)				Altezza tot. montante (forche a terra) (mm)			Alzata libera (con schienale) (mm)			Angolo di inclinazione del montante (°) α/β	Peso operativo (Kg)			
		20	25	30	35	20-25	30	35	20-25	30	35		20	25	30	35
ZM300	3000	2000 2000*	2500 2500*	3000 3000*	3500 3500*	2000	2070	2120	996	888	943	6 - 12	3505	3950	4470	4790
ZM330	3300	2000 2000*	2500 2500*	3000 3000*	3500 3500*	2150	2220	2270	1146	1038	1093	6 - 12	3535	3980	4500	4825
ZM350	3500	2000 2000*	2500 2500*	3000 3000*	3500 3500*	2250	2320	2370	1246	1138	1193	6 - 12	3550	4000	4520	4845
ZM370	3700	2000 2000*	2500 2500*	3000 3000*	3500 3500*	2350	2420	2470	1346	1238	1293	6 - 12	3570	4020	4540	4865
ZM400	4000	2000 2000*	2500 2500*	3000 3000*	3500 3500*	2550	2620	2670	1546	1438	1493	6 - 12	3650	4100	4620	4945

NOTE: * sta per la capacità nominale con pneumatico anteriore doppio - Quando il carrello ha il pneumatico anteriore doppio, il peso di servizio è il dato della tabella + 110 kg

MONTANTE TRIPLEX GAL CON ALZATA LIBERA

Modello montante	Altezza MAX sollevamento (mm)	Capacità di carico (baricentro 500mm) (Kg)				Altezza tot. montante (forche a terra) (mm)			Alzata libera (con schienale) (mm)			Angolo di inclinazione del montante (°) α/β	Peso operativo (Kg)			
		20	25	30	35	20-25	30	35	20-25	30	35		20	25	30	35
ZSM435	4350	2000 2000*	2500 2500*	3000 3000*	3500 3500*	2050	2120	2120	1046	938	943	6 - 6	3685	4135	4600	4910
ZSM450	4500	2000 2000*	2400 2500*	3000 3000*	3500 3500*	2100	2170	2170	1096	988	993	6 - 6	3700	4150	4615	4925
ZSM470	4700	1900 2000*	2200 2500*	3000 3000*	3500 3500*	2165	2230	2230	1161	1048	1053	6 - 6 *6 - 6	3720	4170	4630	4940
ZSM500	5000	1700 2000*	1750 2400*	2700 2950*	3100 3300*	2300	2370	2370	1296	1188	1193	6 - 6 *6 - 6	3750	4200	4660	4980
ZSM540	5400	1450 1900*	1500 2200*	2300 2800*	2650 3150*	2400	2470	2470	1396	1288	1293	6 - 6 *6 - 6	3780	4230	4700	5005
ZSM600	6000	950 1650*	1000 1800*	1550 2150*	1900 2450*	2600	2670	2670	1596	1488	1493	6 - 6 *6 - 6	3880	4330	4790	5105
ZSM650	6500	1600*	1650*	1800*	2000*	2800	2870	2870	1796	1688	1693	*3 - 3	3940	4390	4850	5160
ZSM700	7000	1250*	1400*	1400*	1500*	2975	3045	3045	1971	1863	1868	*3 - 3	3985	4435	4890	5205

NOTE: * sta per la capacità nominale con pneumatico anteriore doppio - Quando il carrello ha il pneumatico anteriore doppio, il peso di servizio è il dato della tabella + 110 kg

RIVENDITORE DI ZONA



LUGLI srl
25030 RUDIANO (Brescia) ITALY
Tel +39 030 7069656

www.lugli.com