



EV CHARGER MOUNTING SOLUTIONS

MANUEL D'INSTALLATION

Socle Standard

MODÈLE : CO-1003

WATTZUP.CA



Index

CONTENU DE L'EMBALLAGE

Socle pour chargeur EV simple et double port	3
--	---

INTRODUCTION DU PRODUIT

Mesures du socle CO-1003	4
Spécifications de la plaque de montage universelle	6
Spécifications du pied d'ancrage	7
Aperçu du socle CO-1003	8

INSTALLATION

Informations de sécurité	10
Référence générale	11
Installation du socle EV	
Configuration du stationnement	12
A - Montage de la plaque de base	13
B - Installation du socle sur la base	14
C1 - Fixation des plaques de montage et de la porte d'accès	15
C2 - Fixation du boîtier WU-1005 optionnel	16

GARANTIE DU PRODUIT

Conditions de garantie	17
------------------------	----

Socle standard CO-1003

CONTENU DE L'EMBALLAGE

1. Socle EV (CO-1003)
2. Vis mécanique 3/8 - 16 x 1" à tête bouton, inviolable (Torx), acier inoxydable noirci
3. Rondelle frein à denture externe 3/8", acier inoxydable noirci
4. Vis mécanique 10 - 32 x 3/8" à tête bouton, inviolable (Torx), acier inoxydable noirci
5. Rondelle frein à denture externe, n°10, acier inoxydable noirci
6. Pied d'ancrage
7. Boîtier double face avant (**WU-1005 optionnel**)

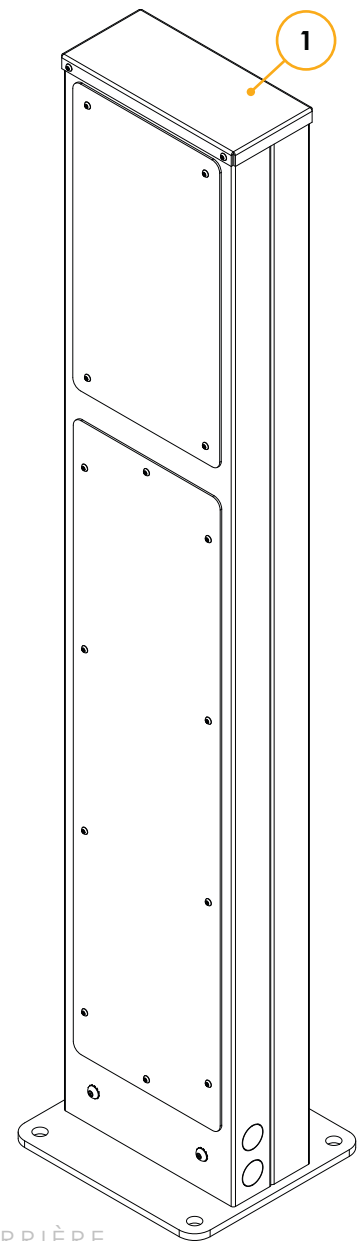
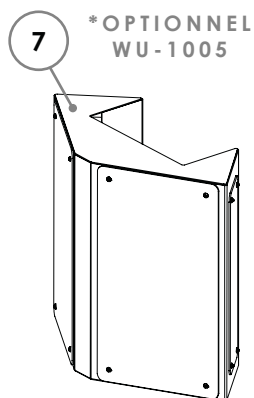
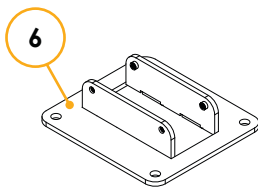
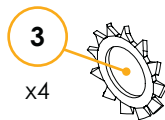
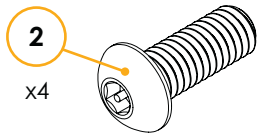

Mesures du socle CO-1003

Configuration standard - Chargeur simple/double

INTRODUCTION DU PRODUIT

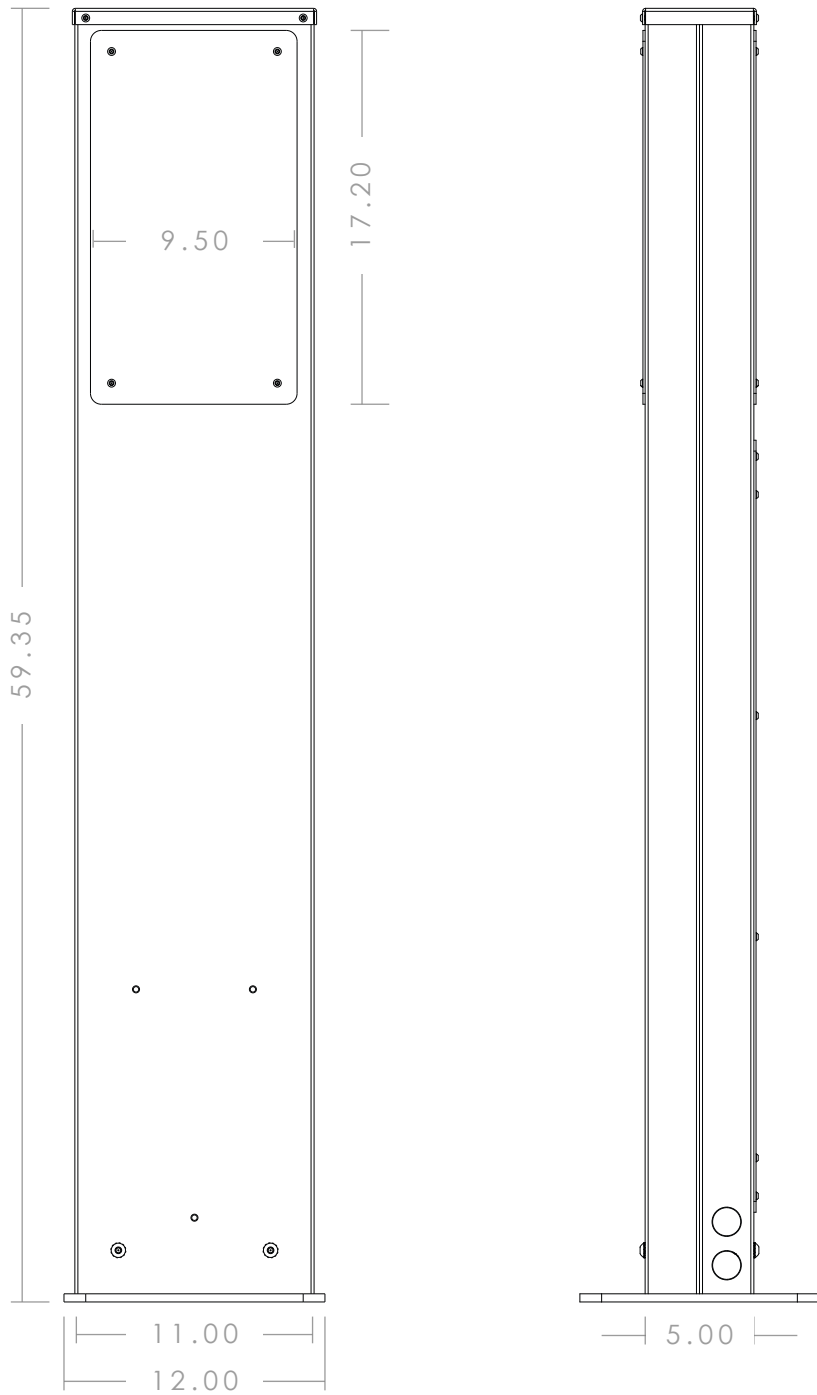

Mesures du socle CO-1003

Configuration optionnelle - Boîtier double face avant (WU-1005)

INTRODUCTION DU PRODUIT

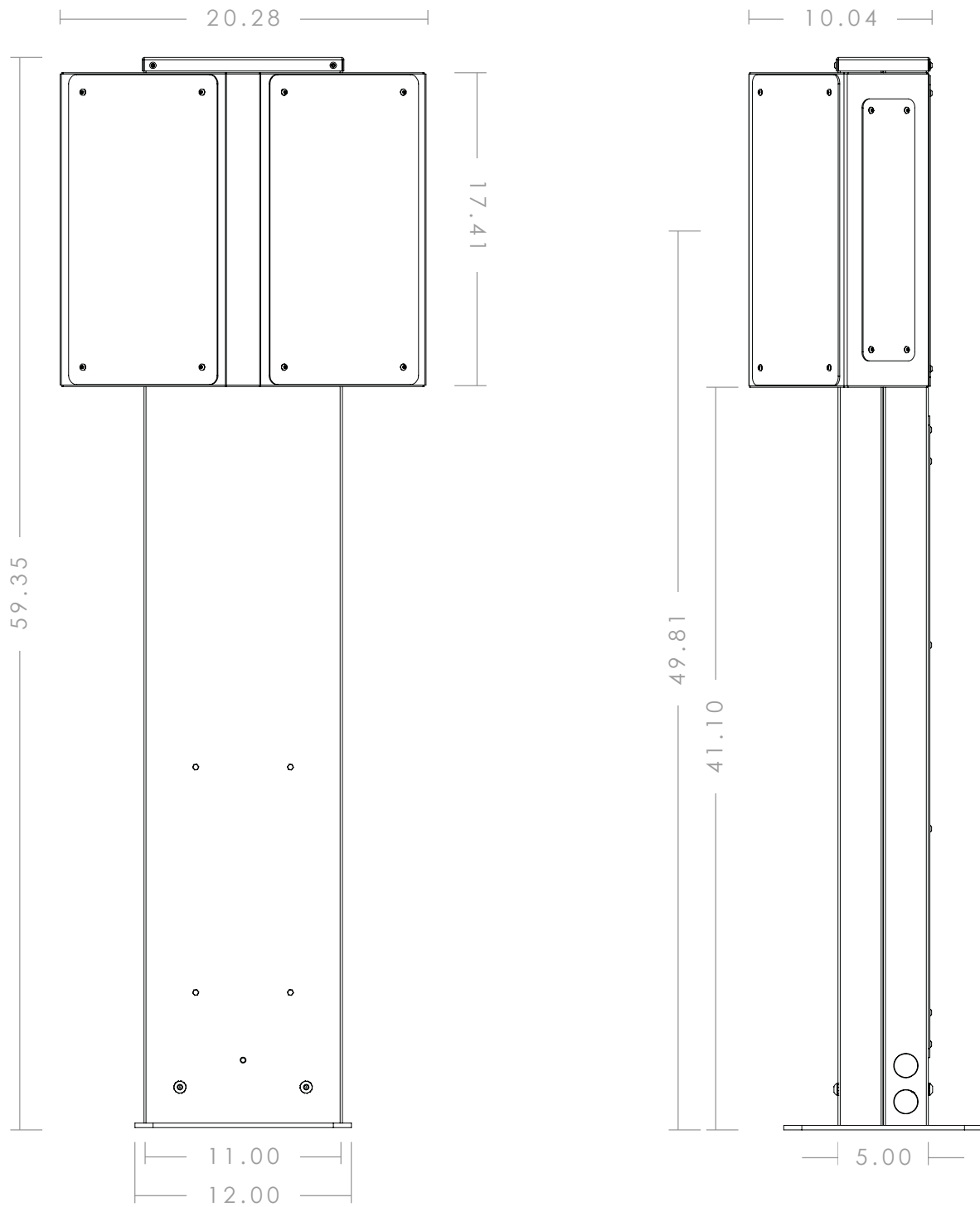

Plaque de montage universelle

Spécifications

INTRODUCTION DU PRODUIT

*Fabriqué en aluminium série 5052 de haute qualité et revêtement en poudre industriel.

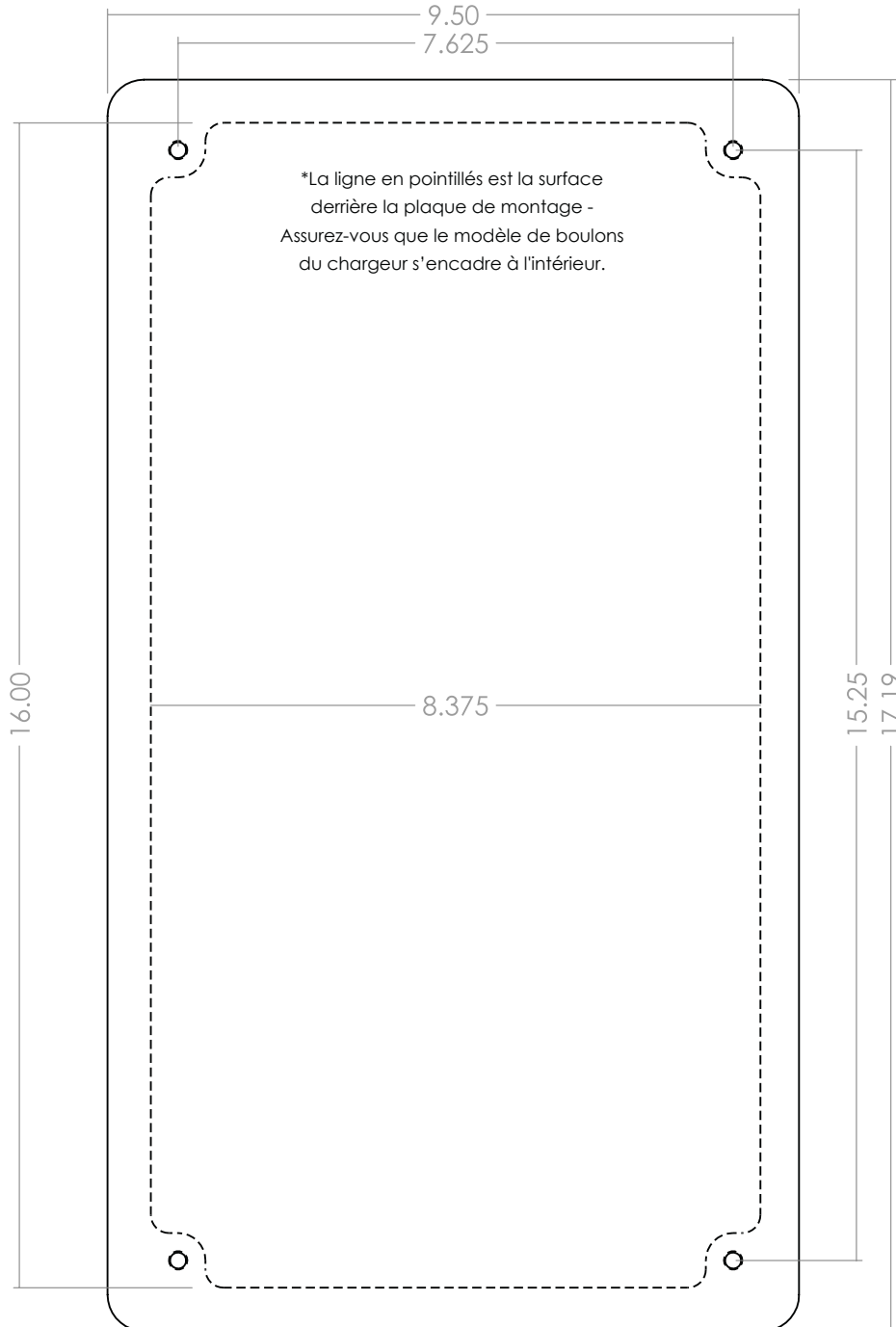

Pied d'ancrage

Spécifications

INTRODUCTION DU PRODUIT

*Fabriqué en aluminium série 5052 de haute qualité et revêtement en poudre industriel.

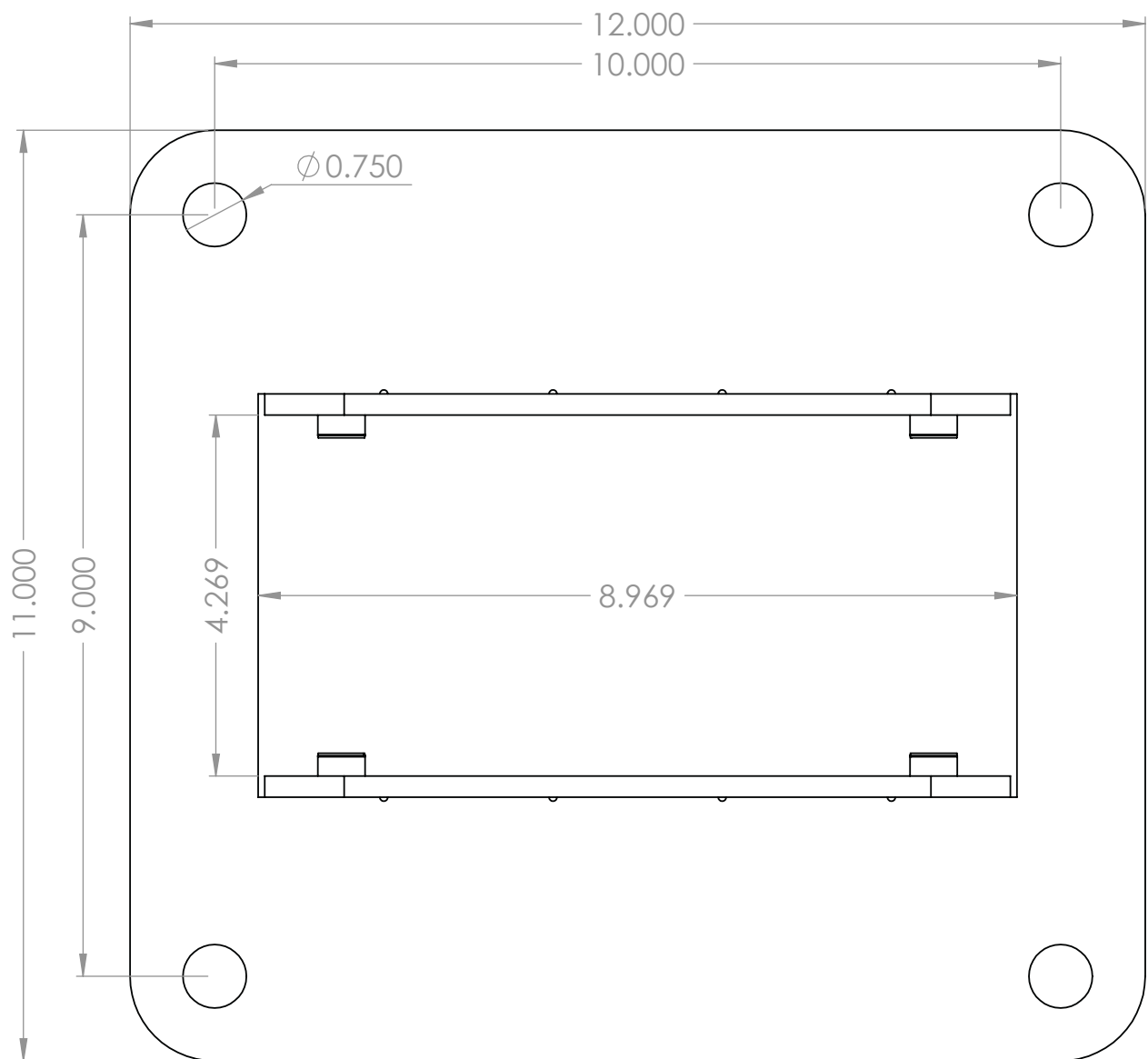

Aperçu du socle CO-1003

Configuration standard - Chargeur simple/double

INTRODUCTION DU PRODUIT

* Tout le matériel fourni est en acier inoxydable à tête bouton inviolable avec vis Torx.

* Fabriqué en aluminium série 5052 de haute qualité et revêtement en poudre industriel.

1. Capuchon supérieur
2. Plaque de montage
3. Portes d'accès
4. Pied d'ancrage
5. Ouverture de 4" x 9" pour l'entrée de conduit par le bas
6. Ouvertures de conduit de 1.35" de diamètre (pour les installations "retrofit")
7. Goujon de mise à la terre
8. Goujons de montage pour boîte de jonction (CANTEX 4x4x2 n° 5133705)
9. Supports de gestion des câbles
10. Plaque de montage électrique

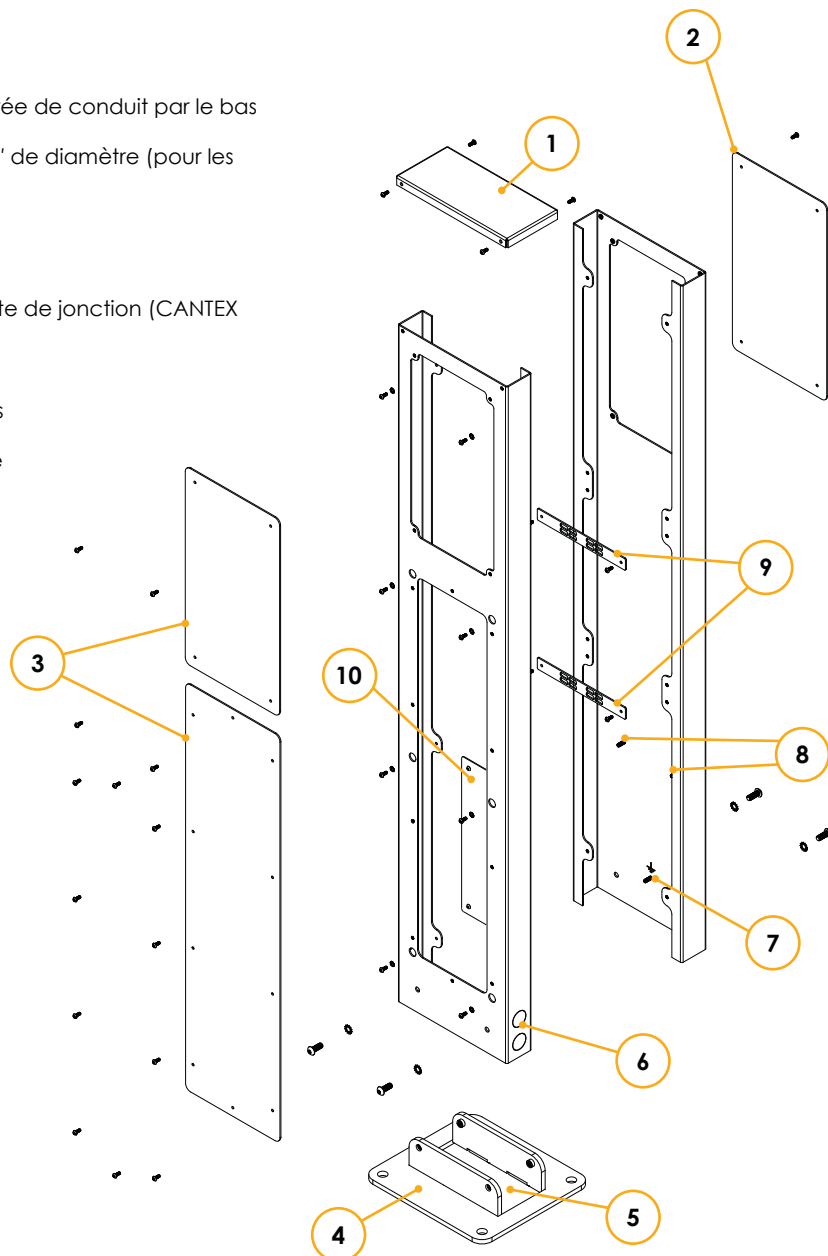

ARRIÈRE

Aperçu du socle CO-1003

Configuration optionnelle - Boîtier double face avant (WU-1005)

INTRODUCTION DU PRODUIT

* Tout le matériel fourni est en acier inoxydable à tête bouton inviolable avec vis Torx.

* Fabriqué en aluminium série 5052 de haute qualité et revêtement en poudre industriel.

1. Socle EV (CO-1003)
2. Boîtier double face avant (**WU-1005 optionnel**)
3. Plaque de montage du chargeur EV (x2)

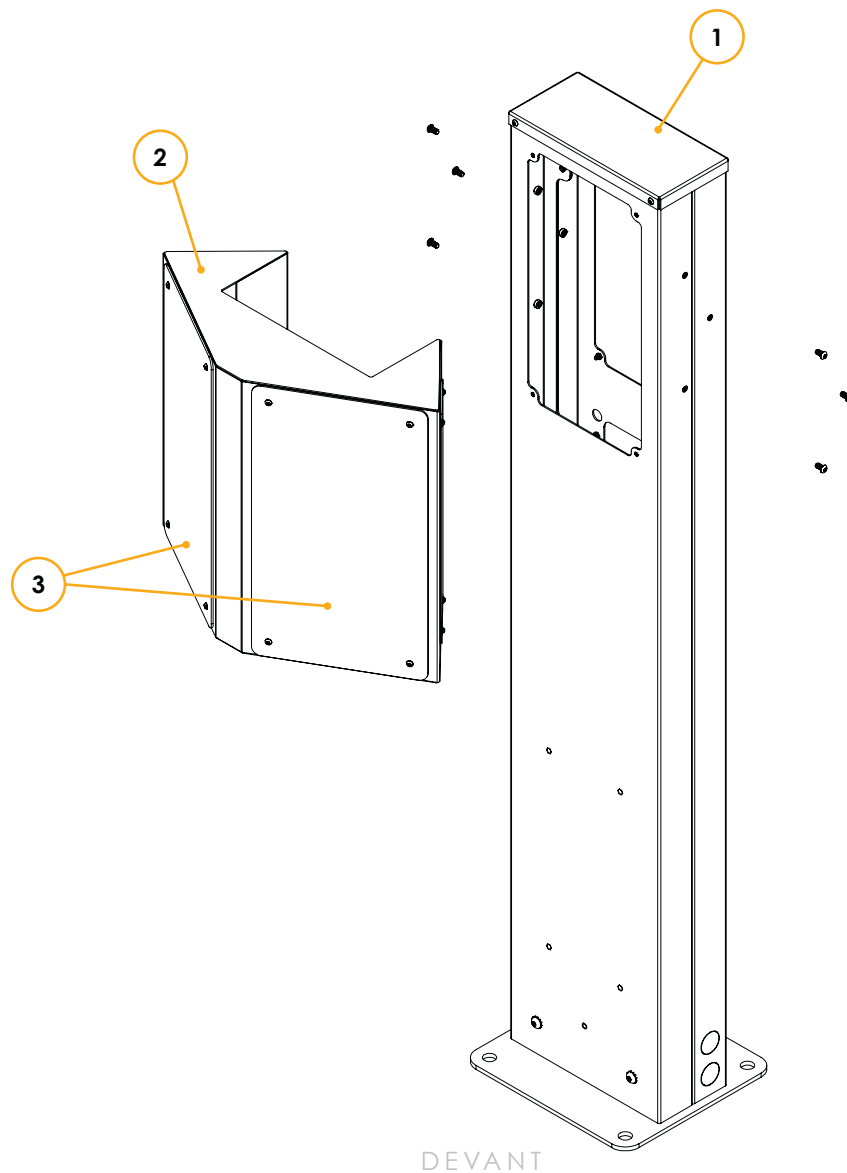

Informations de sécurité

DANGER

LE NON-RESPECT DE CES INSTRUCTIONS POURRAIT ENTRAÎNER LA MORT, DES BLESSURES CORPORELLES OU DES DOMMAGES MATÉRIELS. LES DISJONCTEURS DOIVENT ÊTRE INSTALLÉS ET ENTRETENUS PAR UN ÉLECTRICIEN QUALIFIÉ. COUPEZ TOUTES LES SOURCES D'ALIMENTATION DU PANNEAU AVANT DE COMMENCER L'INSTALLATION OU L'ENTRETIEN.

AVERTISSEMENT

CET ÉQUIPEMENT DOIT ÊTRE INSTALLÉ, AJUSTÉ ET ENTRETENU PAR DU PERSONNEL ÉLECTRIQUE QUALIFIÉ FAMILIARISÉ AVEC LA CONSTRUCTION ET LE FONCTIONNEMENT DE CE TYPE D'ÉQUIPEMENT ET LES DANGERS IMPLIQUÉS. LE NON-RESPECT DE CETTE PRÉCAUTION POURRAIT ENTRAÎNER LA MORT OU DES BLESSURES GRAVES.

LISEZ ATTENTIVEMENT CE MANUEL ET ASSUREZ-VOUS DE COMPRENDRE LES PROCÉDURES AVANT D'ESSAYER D'UTILISER CET ÉQUIPEMENT. LE BUT DE CE MANUEL EST DE VOUS FOURNIR LES INFORMATIONS NÉCESSAIRES POUR UTILISER, ENTREtenir ET DÉPANNER CET ÉQUIPEMENT EN TOUTE SÉCURITÉ.

CONSERVEZ CE MANUEL POUR RÉFÉRENCE ULTÉRIEURE. N'UTILISEZ PAS CE PRODUIT SI LE CÂBLE DU CONNECTEUR EV EST EFFILOCHÉ, A UNE ISOLATION ENDOMMAGÉE OU PRÉSENTE TOUTE AUTRE INDICATION DE DOMMAGE.

N'UTILISEZ PAS CE PRODUIT SI LE CHARGEUR À DISJONCTEUR INTELLIGENT EV, LE CONNECTEUR EV OU LE CENTRE DE CHARGE EST CASSÉ, FISSURÉ, OUVERT OU PRÉSENTE TOUTE AUTRE INDICATION DE DOMMAGE.

DESTINÉ UNIQUEMENT AUX VÉHICULES ÉLECTRIQUES RECHARGEABLES. VENTILATION DES LOCAUX NON REQUISE.

CET APPAREIL DOIT ÊTRE SURVEILLÉ LORSQU'IL EST UTILISÉ PAR DES ENFANTS.

AVERTISSEMENT

COUPEZ OU DÉBRANCHEZ L'ALIMENTATION ÉLECTRIQUE DE CET ÉQUIPEMENT AVANT DE COMMENCER LES TRAVAUX. CELA PEUT NÉCESSITER DE CONTACTER VOTRE FOURNISSEUR D'ÉLECTRICITÉ POUR DÉBRANCHER L'ALIMENTATION D'UN CENTRE DE CHARGE EXISTANT. LE CÔTÉ LIGNE DU DISJONCTEUR PRINCIPAL EST SOUS TENSION SAUF SI L'ALIMENTATION EST DÉCONNECTÉE EN AMONT. EATON N'ASSUMERA AUCUNE RESPONSABILITÉ POUR LES DOMMAGES MATÉRIELS OU LES BLESSURES CORPORELLES RÉSULTANT D'UNE MAUVAISE UTILISATION DES INFORMATIONS CONTENUES DANS CETTE PUBLICATION.

AVIS

INSTALLEZ L'ÉQUIPEMENT CONFORMÉMENT AUX CODES DE BÂTIMENT DANS VOTRE RÉGION.

INSTRUCTIONS DE MISE À LA TERRE

AVERTISSEMENT

UNE CONNEXION INCORRECTE DU CONDUCTEUR DE MISE À LA TERRE DE L'ÉQUIPEMENT PEUT ENTRAÎNER UN RISQUE DE CHOC ÉLECTRIQUE. VÉRIFIEZ AVEC UN ÉLECTRICIEN QUALIFIÉ OU UN RÉPARATEUR SI VOUS AVEZ DES DOUTES QUANT À LA MISE À LA TERRE CORRECTE DU PRODUIT.

Pour un produit connecté en permanence.

Ce produit doit être connecté à un système de câblage permanent mis à la terre, métallique, ou un conducteur de mise à la terre de l'équipement doit être acheminé avec les conducteurs de circuit et connecté à la borne ou au fil de mise à la terre de l'équipement sur le produit.

RÉFÉREZ-VOUS AU CODE QR SUR LE SOCLE EV POUR LA DOCUMENTATION LA PLUS RÉCENTE, CAR LES INFORMATIONS CONTENUES DANS CE MANUEL SONT SUJETTES À MODIFICATION.

Ce produit doit être installé conformément au Code Électrique du Québec (CÉQ) et à tous les codes locaux applicables. Avant d'installer l'équipement, vérifiez auprès de votre inspecteur électrique local les exigences et les informations.

Si vous avez des questions ou avez besoin d'aide, contactez un entrepreneur électricien qualifié.

CONSERVEZ CES INSTRUCTIONS.

Informations de sécurité

Définitions

EVSE - Équipement d'alimentation pour véhicules électriques. L'EVSE est un terme général utilisé pour désigner tout l'équipement utilisé pour alimenter la voiture en électricité.

OPHQ - Office des personnes handicapées du Québec. Organisme gouvernemental qui coordonne les actions et promeut l'intégration des personnes handicapées au Québec.

RBQ - Régie du bâtiment du Québec. Organisme qui régit la construction et la sécurité des bâtiments au Québec, y compris les normes d'accessibilité.

Instructions de déplacement, de transport et de stockage

Stockez l'équipement à l'intérieur et dans son emballage d'origine jusqu'à ce qu'il soit prêt à être installé. La température de stockage doit être comprise entre -40°C et +60°C. N'essayez jamais de soulever, de déplacer ou de transporter l'équipement par le cordon du connecteur EV ou le cordon d'alimentation. Un stockage ou une manipulation inappropriés peuvent endommager l'équipement.

AVERTISSEMENT

SEUL LE PERSONNEL QUALIFIÉ FAMILIARISÉ AVEC LE FONCTIONNEMENT ET LA CONSTRUCTION DE CET ÉQUIPEMENT DOIT INSTALLER, AJUSTER, MODIFIER ET ENTREtenir CET ÉQUIPEMENT. LE NON-RESPECT DE CES INSTRUCTIONS POURRAIT ENTRAÎNER DES BESSURES CORPORELLES GRAVES OU LA MORT.

AVIS

L'UTILISATEUR EST RESPONSABLE DE LA CONFORMITÉ À TOUS LES CODES ÉLECTRIQUES LOCAUX ET NATIONAUX ET NORMES APPLICABLES DANS LA JURIDICTION OÙ CET ÉQUIPEMENT EST INSTALLÉ.

Exigences d'accessibilité pour les installations de recharge de véhicules électriques au Québec

La province de Québec s'engage à assurer l'intégration des personnes handicapées et l'accessibilité des infrastructures publiques. L'Office des personnes handicapées du Québec (OPHQ) joue un rôle clé dans la promotion et le suivi de ces droits.

Bien qu'il n'y ait pas de normes de conception spécifiques pour les bornes de recharge de VE équivalentes à l'ADA dans tous les détails, il est essentiel de considérer l'accessibilité, la facilité d'utilisation et la sécurité pour les utilisateurs handicapés, y compris ceux qui utilisent des fauteuils roulants ou d'autres équipements d'assistance.

Les considérations clés incluent :

- Assurer un espace adéquat pour sortir et entrer du véhicule.
- Un accès dégagé à l'EVSE et la liberté de mouvement autour de l'équipement et du point de connexion sur le véhicule.
- Des chemins clairs et une proximité raisonnable avec les entrées des bâtiments, le cas échéant.

Conformité avec les normes d'accessibilité des bâtiments établies par la Régie du bâtiment du Québec (RBQ) pour les nouvelles constructions et rénovations, notamment en ce qui concerne les parcours sans obstacles, les dimensions des portes, les aires de manœuvre et la hauteur des commandes lorsque pertinent pour l'équipement d'accessibilité.

Pour plus d'informations sur les normes d'accessibilité au Québec, veuillez consulter les publications de l'Office des personnes handicapées du Québec (OPHQ) et de la Régie du bâtiment du Québec (RBQ).

La Stratégie québécoise sur la recharge de véhicules électriques 2023-2030 prévoit le déploiement d'une infrastructure de recharge accessible et performante, et des réglementations sont en cours de développement pour encadrer l'installation sécuritaire et coordonnée des bornes de recharge publiques.

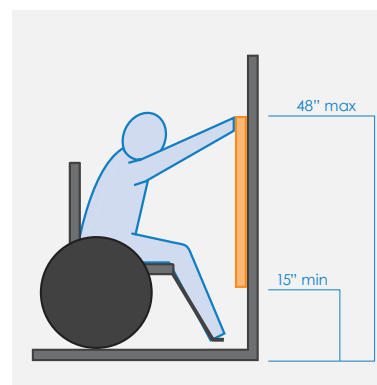
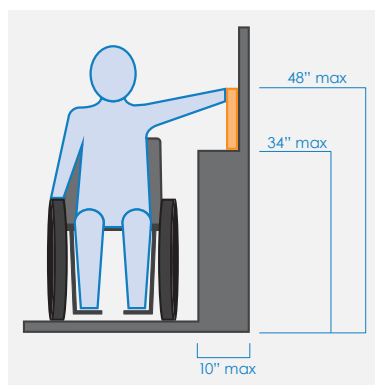
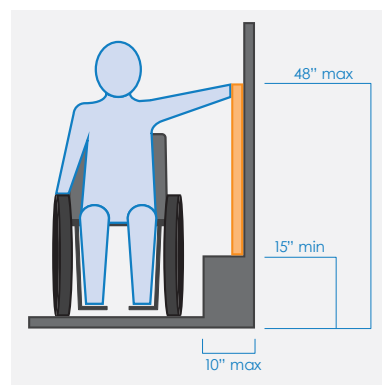

Installation

CONFIGURATION DU STATIONNEMENT

The Standard Pedestal can be installed in three configurations to suit any scenario.

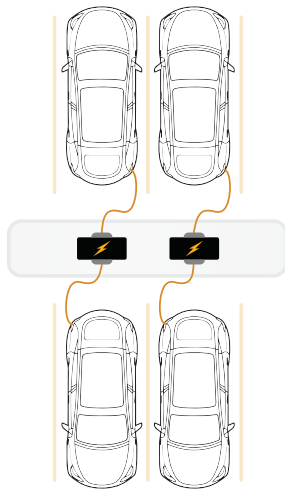

Dos à dos
(Modèle standard)

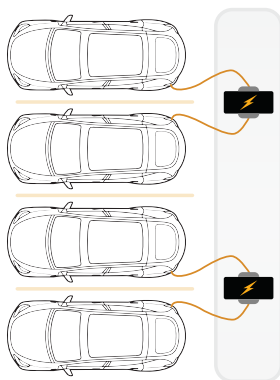

Côte à côte
(Tourné à 90°)

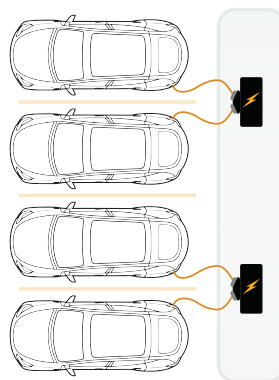

Côte à côte 
(Avec le boîtier WU-1005 optionnel)

OPTIONNEL

(WU-1005)

Boîtier Double Accès Frontal

Optimise les installations côte à côte permettant à une borne de desservir deux places adjacentes.



Installation

ÉTAPE A - MONTAGE DU PIED D'ANCRAGE

Assurez-vous que le pied d'ancrage est de niveau.

Installez les ancrages dans le béton.

MATÉRIEL REQUIS	QUANTITÉ
Ancrages à goujons en acier 1/2" pour béton*	4

*Non inclus.

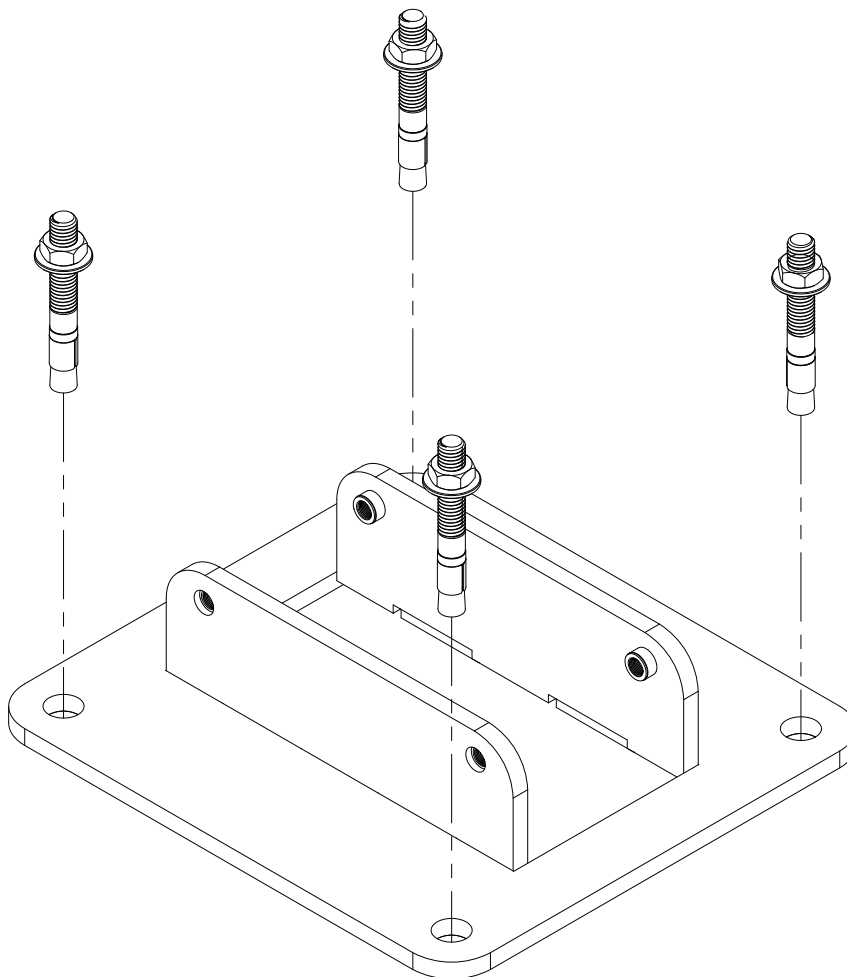

Installation

ÉTAPE B - INSTALLATION DU SOCLE SUR LA BASE

Faites glisser le socle sur le pied d'ancrage et fixez-le à l'aide du matériel fourni.

MATÉRIEL REQUIS	QUANTITÉ
Vis mécanique 3/8 - 16 x 1" à tête bouton, inviolable (Torx), acier inoxydable noirci	4
Rondelle frein à denture externe 3/8", acier inoxydable noirci	4

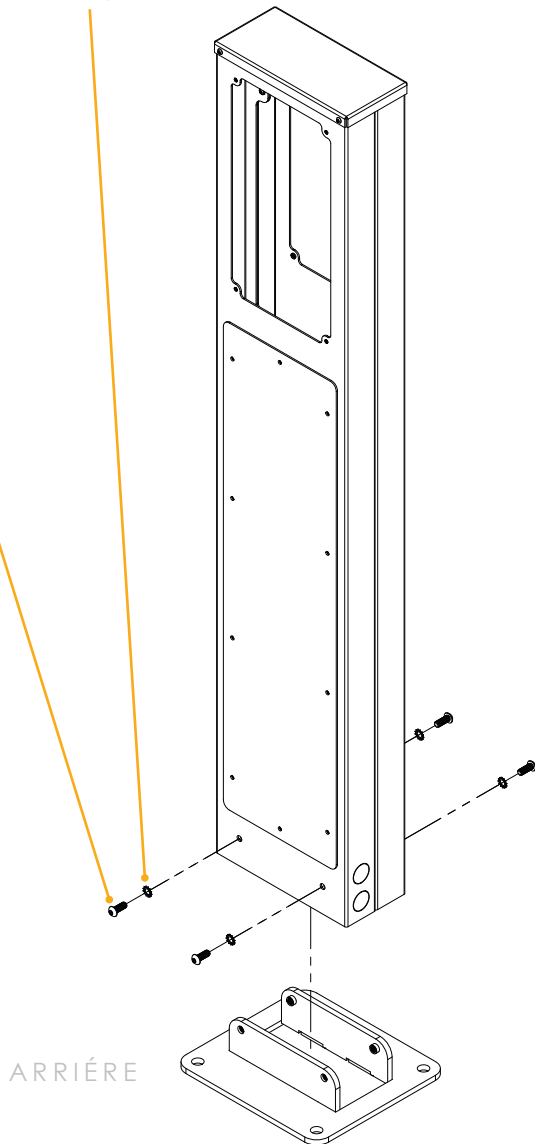
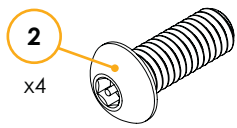

Installation

ÉTAPE C1 - FIXATION DE LA PORTE D'ACCÈS ET DES PLAQUES DE MONTAGE

Fixez les panneaux au socle une fois tout le câblage terminé.

MATÉRIEL REQUIS	QUANTITÉ
Vis mécanique 10 - 32 x 3/8" à tête bouton, inviolable (Torx), acier inoxydable noirci	18

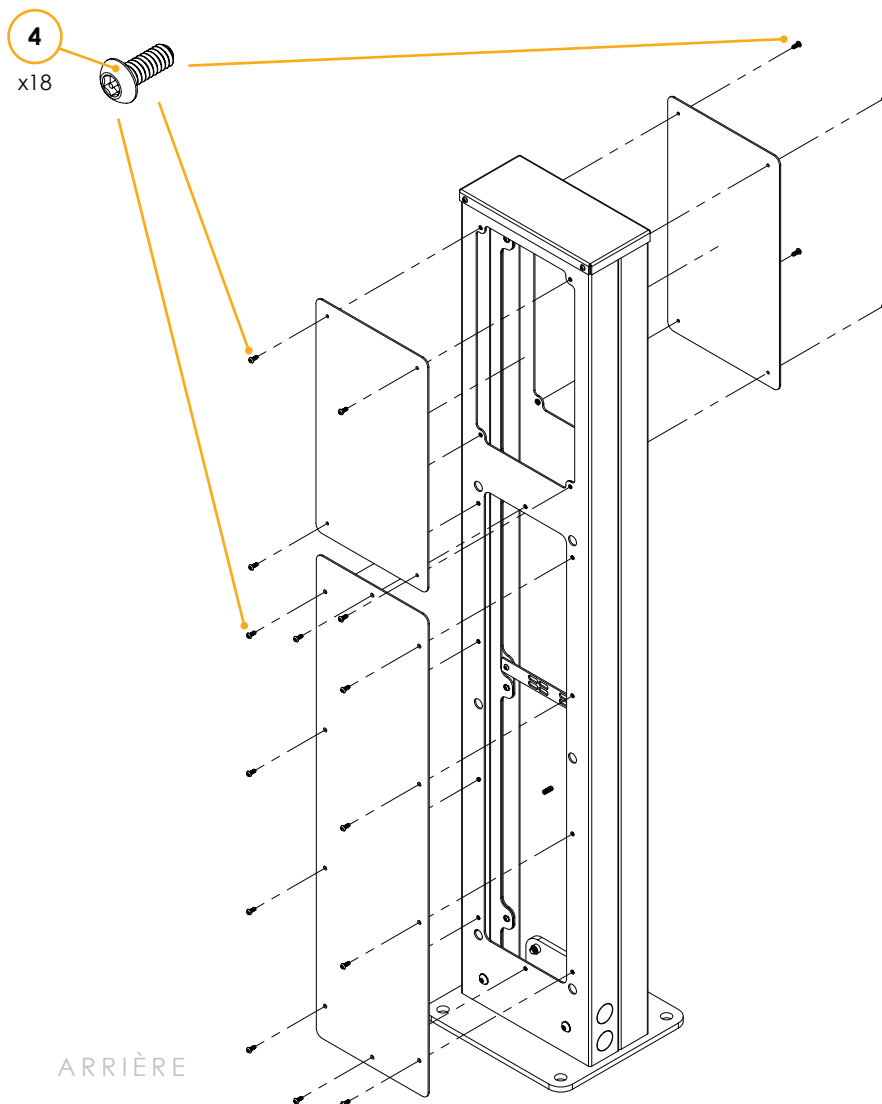

Installation

ÉTAPE C2 - FIXATION DU BOÎTIER WU-1005 OPTIONNEL

Dévissez le matériel pré-attaché des points de montage latéraux.

MATÉRIEL PRÉ-ATTACHÉ	QUANTITÉ
Vis mécanique 1/4 - 20 x 1/2" à tête bouton, inviolable (Torx), acier inoxydable noirci	6

Fixez le boîtier WU-1005 optionnel au socle à l'aide du matériel pré-attaché.

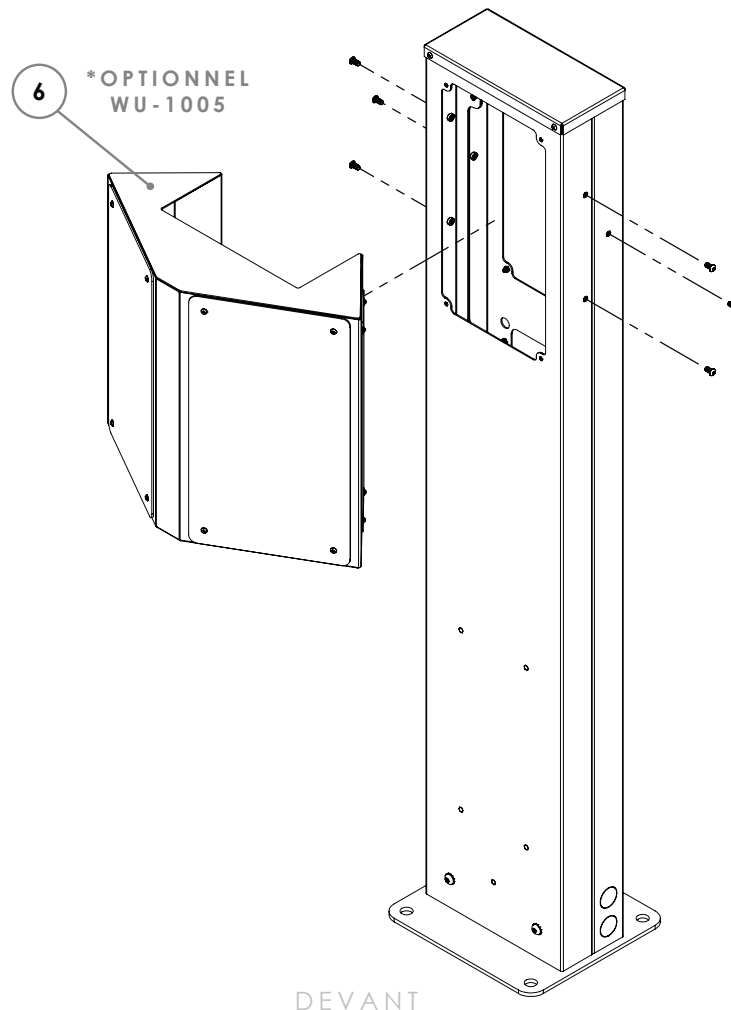

Garantie du produit

CONDITIONS GÉNÉRALES DE LA GARANTIE

Garantie des produits Wattz Up

Cette section décrit la garantie fournie par Wattz Up (« la Société ») pour son produit manufacturé (« le Produit »). Cette garantie est spécifiquement destinée aux installateurs qui sont responsables de l'enregistrement des produits pour activer cette garantie.

Période de garantie : 1 an

La Société offre une garantie limitée, qui couvre les défauts de matériaux ou de fabrication du Produit dans des conditions normales d'utilisation pendant la période de garantie, et sous réserve de ce qui suit :

(a) Cette garantie ne couvre aucune condition, aucun dysfonctionnement, aucun défaut ou aucun dommage causé par une mauvaise fabrication ou une installation incorrecte du Produit, ou des dommages causés par des personnes (ou des biens) contraires aux directives d'installation de la Société, qui peuvent être trouvées sur www.wattzup.ca ou à l'intérieur de la boîte d'expédition.

(b) Pendant la période de garantie, la Société réparera ou remplacera, gratuitement, les Produits qui s'avèrent défectueux en raison de matériaux impropres ou défectueux, dans des conditions normales d'utilisation et d'entretien conformément aux directives d'installation de la Société.

(c) La Société réparera ou remplacera le Produit gratuitement, en utilisant des pièces de rechange neuves ou remises à neuf.

(d) Un Produit de remplacement ou réparé bénéficie de la garantie restante du Produit original à compter de la date de remplacement ou de réparation.

(e) toutes les réclamations de garantie doivent être faites par écrit et dans les 2 jours suivant la prise de connaissance du dommage ou du défaut par l'installateur.

Toutes les décisions de la Société concernant cette garantie sont définitives et sans appel.

Réclamations au titre de la garantie

Pour soumettre une réclamation de garantie, les clients ou installateurs doivent visiter le lien suivant :

<https://www.wattzup.ca/warranty-claim>

STOP

Les installateurs doivent scanner le code QR pour enregistrer les produits et activer la garantie :

<https://www.wattzup.ca/warranty-registration>





EV CHARGER MOUNTING SOLUTIONS

2707 CLARKE STREET, PORT MOODY,
BC, V3H 1Z5, CANADA

WATTZUP.CA - INFO@WATTZUPEV.CA