



Numatic

TT1840G

HT1840

SCRUBBER DRYER
SCHEUERSAUGMASCHINE
AUTOLAVEUSE
SCHROBZUIGMACHINE
LAVADORA-SECADORA
LAVASCIUGA PAVIMENTI
FREGADORA-SECADORA
MASZYNA CZYSZCZĄCA
KOMBISKURMASKIN
YHDISTELMÄKONE
SKURE-OG TØRREMASKINE
ČISTAČ SA SUŠENJEM



Original Instructions

CAUTION, Read instructions before using the machine.

Übersetzung der Original-Bedienungsanleitung

VORSICHT, Vor Verwendung der Maschine bitte die Anleitung lesen.

Traduction du manuel d'utilisation d'origine

AVERTISSEMENT, Lisez la notice avant d'utiliser la machine.

Vertaling van de oorspronkelijke gebruiksaanwijzing

LET OP, Lees deze gebruiksaanwijzing voordat u de machine gebruikt.

Tradução das Instruções Originais

CUIDADO, Leia as instruções antes de usar a máquina.

Traduzione del manuale d'uso originale

ATTENZIONE, Leggere le istruzioni prima di utilizzare l'apparecchio.

Traducción del manual de uso original

PRECAUCIÓN, Lea las instrucciones antes de utilizar la máquina.

Tłumaczenie oryginalnej instrukcji obsługi

PRZESTROGA, Przed przystąpieniem do używania maszyny należy zapoznać się z niniejszą instrukcją.

Översättning av den ursprungliga användarhandboken

VARNING, Läs anvisningarna innan du använder maskinen.

Alkuperäisen käyttöohjeen käännös

HUOMIO, Lue ohjeet ennen koneen käyttöä.

Oversættelse af den originale brugermanual

Fare! Læs vejledningen omhyggeligt, før du bruger maskinen.

Izvorne upute

OPREZ, pročitajte upute prije uporabe stroja i zadržite za buduću uporabu.



numatic.com

Numatic
Nu-Assist
TT1840/516
P/N: 921884

Numatic ©Numatic International Limited 2025. All rights reserved.
Specification subject to change without prior notice.

EN**PLEASE READ, BEFORE COMMENCING OPERATION****After the removal of all the packaging, carefully open and check the contents.**

- Owner Manual • Scrub Brush • Floor Tool

DE**BITTE LESEN VOR DER INBETRIEBNAHME****Entfernen Sie sämtliches Verpackungsmaterial, öffnen Sie das Paket vorsichtig und prüfen Sie es auf Vollständigkeit.**

- Bedienungsanleitung • Scheuerbürste • Abstreifer

FR**À LIRE AVANT D'ENTREPRENDRE TOUTE OPÉRATION****Après avoir retiré tous les emballages, ouvrez le carton avec précaution et vérifiez-en le contenu.**

- Manuel de l'utilisateur • Brosse à laver • Suceur

NL**LEES DEZE HANDLEIDING DOOR VOORDAT U DE MACHINE IN GEBRUIK NEEMT****Verwijder al het verpakkingsmateriaal, open het pakket voorzichtig en controleer of de inhoud compleet is.**

- Gebruiksaanwijzing • Schrobborstel • Vloerelement

PT**LEIA ANTES DE COLOCAR EM FUNCIONAMENTO****Depois de retirar a embalagem na totalidade, abra cuidadosamente e verifique o conteúdo.**

- Manual do proprietário • Escova para lavagem • Ferramenta de piso

IT**LEGGERE PRIMA DELL'AVVIO DELL'APPARECCHIO.****Dopo aver rimosso completamente l'imballaggio, aprire con cura e controllare il contenuto.**

- Manuale d'uso • Spazzola di lavaggio • Tergipavimento

ES**LEA ESTA GUÍA ANTES DE EMPEZAR A UTILIZAR LA MÁQUINA****Tras retirar todo el embalaje, abra con cuidado y compruebe el contenido.**

- Manual del propietario • Cepillo • Boquilla de aspiración

PL**PRZECZYTAJ ZANIM ROZPOCZNIESZ PRACĘ****Po usunięciu wszystkich materiałów pakowych ostrożnie otworzyć i sprawdzić zawartość.**

- Instrukcja użytkownika • Szczotka szorująca • Ssawa

SV**LÄS DETTA INNAN ANVÄNDNING AV ENHETEN****När du har tagit bort all förpackning ska du öppna försiktigt och kontrollera innehållet.**

- Bruksanvisning • Skurborste • Golvredskap

FI**LUE ENNEN KÄYTÖN ALOITTAMISTA.****Poista pakkausmateriaalit, avaa pakkaus varovasti ja tarkista sen sisältö.**

- Omistajan käyttöopas • Harja • Lattiatyökälu

DA**LÆS VENLIGST FØR DU PÅBEGYNDER ARBEJDET****Efter fjernelse af al emballagen åbnes pakken forsigtigt, og indholdet kontrolleres.**

- Brugsvejledning • Skrubbebørste • Gulvenhed

HR**OBAVEZNO PROČITAJTE PRIJE UPOTREBE****Nakon uklanjanja sve ambalaže pažljivo otvorite paket i provjerite sadržaj**

- Priručnik za vlasnika • Četka za ribanje • Podni alat

EN**Machine Overview**

1	Operator control panel	12	Vacuum hose
2	On / Off Lever	13	Separator
3	Waste-water tank	14	Clean water filler cap
4	Clean-water tank	15	Clean water level indicator
5	Brush deck	16	Clean-water tank fill point
6	Squeegee blades	17	Top tank (waste water) drainage hose
7	Floor-tool retaining knobs	18	On / Off Switch
8	Clean water On / Off tap	19	Vacuum Switch
9	Clean water emptying cap	20	Pump Switch
10	Rear moving wheels	21	Power Light
11	Floor-tool vacuum hose	22	Handle Position lever

DE Allgemeine Übersicht

1	Bedienfeld
2	Ein-/Aus-Schalthebel
3	Schmutzwassertank
4	Frischwassertank
5	Bürstendeck
6	Abstreifblätter
7	Abstreifer-Halteknöpfe
8	Frischwasserhahn
9	Frischwasserablasskappe
10	Hintere Fahrräder
11	Saugschlauch der Absauglippe
12	Saugschlauch
13	Abscheider
14	Frischwasser-Einfülldeckel
15	Frischwasser-Füllstandsanzeige
16	Frischwassertank-Füllstandsmarke
17	Schmutzwasser-Ablassschlauch (oberer Tank)
18	Ein-/Aus-Schalter
19	Saugschalter
20	Pumpenschalter
21	Kontrollleuchte
22	Griffpositionshebel

NL Overzicht machine

1	Bedieningspaneel
2	Aan/uit-handgreep
3	Vuilwatertank
4	Schoonwatertank
5	Borstelplaat
6	Vloerwisserbladen
7	Schroefknoppen vloerelement
8	Aan/uit-regelkraan schoon water
9	Dop voor legen schoonwatertank
10	Bewegende achterwielen
11	Zuigslang vloerelement
12	Zuigslang
13	Scheider
14	Dop voor vullen schoonwatertank
15	Niveau-indicator schoon water
16	Vulpunt schoonwatertank
17	Afvoerslang van de bovenste tank (afvalwater)
18	Aan/uit-schakelaar
19	Stofzuigerschakelaar
20	Schakelaar pompfunctie
21	Voedingslampje
22	Instelgreep voor instellen stuurhendel

FR Vue d'ensemble de la machine

1	Tableau de bord de l'opérateur
2	Levier marche-arrêt
3	Réservoir d'eau sale
4	Réservoir d'eau propre
5	Plateau des brosses
6	Lamelles
7	Boutons de retenue du suceur
8	Robinet marche-arrêt de l'eau propre
9	Bouchon de vidange de l'eau propre
10	Roues arrière
11	Tuyau d'aspiration du suceur
12	Tuyau d'aspiration
13	Séparateur
14	Bouchon de remplissage de l'eau propre
15	Indicateur de niveau d'eau propre
16	Point de remplissage du réservoir d'eau propre
17	Tuyau de vidange du réservoir supérieur (eau sale)
18	Commutateur marche/arrêt
19	Bouton de l'aspirateur
20	Bouton de la pompe
21	Voyant d'alimentation
22	Levier de positionnement de poignée

PT Descrição geral da máquina

1	Painel de controlo do operador
2	Alavanca de ligar/desligar
3	Depósito de água residual
4	Depósito de água limpa
5	Plataforma das escovas
6	Lâminas do rodo
7	Botões de retenção da ferramenta do piso
8	Torneira de entrada/saída de água limpa
9	Tampa de esvaziamento de água limpa
10	Rodas traseiras de movimentação
11	Mangueira de vácuo da ferramenta do piso
12	Mangueira de vácuo
13	Separador
14	Tampão de enchimento de água limpa
15	Indicador do nível de água limpa
16	Ponto de enchimento do depósito de água limpa
17	Mangueira de drenagem do depósito superior (águas residuais)
18	Interruptor de ligar/desligar
19	Interruptor de vácuo
20	Interruptor da bomba
21	Luz de ligação
22	Alavanca de posição do manípulo

IT Panoramica dell'apparecchio

1	Quadro comandi dell'operatore
2	Leva On / Off
3	Serbatoio acqua sporca
4	Serbatoio acqua pulita
5	Gruppo spazzola
6	Lame Squeegee
7	Manopole di ritegno tergilavaggio
8	Apertura / chiusura rubinetto acqua pulita
9	Tappo scarico acqua pulita
10	Ruote retromarcia
11	Tubo flessibile aspiratore tergilavaggio
12	Flessibile aspiratore
13	Separatore
14	Tappo rifornimento acqua pulita
15	Indicatore di livello dell'acqua pulita
16	Punto di riempimento serbatoio acqua pulita
17	Tubo di scarico del serbatoio superiore (acqua sporca)
18	Interruttore accensione / spegnimento (On/Off)
19	Interruttore aspiratore
20	Interruttore pompa
21	Luce alimentazione
22	Leva di posizionamento impugnatura

PL Informacje ogólne na temat maszyny

1	Panel sterowania operatora
2	Dźwignia uruchamiająca
3	Zbiornik brudnej wody
4	Zbiornik czystej wody
5	Głowica ze szczotką
6	Pióra wycieraczki
7	Pokrętła mocujące ssawę
8	Zawór czystej wody
9	Korek spustowy zbiornika czystej wody
10	Tylne koła ruchome
11	Wąż próżniowy ssawy
12	Wąż ssący
13	Separator
14	Korek wlewu zbiornika czystej wody
15	Wskaźnik poziomu czystej wody
16	Punkt napełniania zbiornika czystej wody
17	Wąż spustowy górnego zbiornika (brudnej wody)
18	Włącznik zasilania
19	Włącznik ssania
20	Włącznik pompy
21	Kontrolka zasilania
22	Dźwignia regulacji ustawienia rączki

ES Vista general de la máquina

1	Cuadro de mandos del operario
2	Palanca de encendido/apagado
3	Depósito de agua sucia
4	Depósito de agua limpia
5	Cabezal de cepillos
6	Gomas de la boquilla de aspiración
7	Pomos de sujeción de la boquilla de aspiración
8	Grifo de apertura y cierre del agua limpia
9	Tapón de vaciado de agua limpia
10	Ruedas de desplazamiento traseras
11	Tubo de succión de la boquilla de aspiración
12	Tubo de succión
13	Separador
14	Tapón de llenado de agua limpia
15	Indicador del nivel de agua limpia
16	Boca de llenado del depósito de agua limpia
17	Tubo de drenaje del depósito superior (agua sucia)
18	Interruptor de encendido/apagado
19	Interruptor de aspiración
20	Interruptor de la bomba
21	Luz de alimentación
22	Palanca de posición del manillar

SV Översikt över maskinen

1	Förarkontrollpanel
2	På/av-spak
3	Smutsvattentank
4	Renvattentank
5	Borstdäck
6	Skrapblad
7	Låsvred för golvredskap
8	Kran för rent vatten på/av
9	Tömningslock för rent vatten
10	Bakhjul
11	Dammsugarslang för golvredskap
12	Dammsugarslang
13	Avskiljare
14	Påfyllningslock för rent vatten
15	Nivåindikator för rent vatten
16	Renvattentankens påfyllningspunkt
17	Dräneringsslang för övre tank (smutsvatten)
18	Strömbrytare
19	Dammsugarbrytare
20	Pumpbrytare
21	Strömlampa
22	Spak för handtagets läge

FI Koneen yleiskuva

1	Ohjauspaneeli
2	Virran kytkentävipu
3	Likavesisäiliö
4	Puhdasvesisäiliö
5	Harjakotelo
6	Lastalavat
7	Lattiatyökalan kiinnitysnpit
8	Puhtaan veden hana
9	Puhdasvesisäiliön tyhjennyskorkki
10	Takapyörät
11	Lattiatyökalan alipaineletku
12	Alipaineletku
13	Erotin
14	Puhtaan veden täyttöaukon korkki
15	Puhtaan veden määrän ilmaisin
16	Puhdasvesisäiliön täyttöaukko
17	Yläsäiliön (likaveden) tyhjennysletku
18	Virtakytkin
19	Alipainekytin
20	Pumpun kytin
21	Virran merkkivalo
22	Kahvan asennon säätövipu

DA Oversigt over maskinen

1	Operatørens kontrolpanel
2	Tændt/slukket-greb
3	Brugtvandstank
4	Rentvandstank
5	Børsteskjold
6	Svaberlister
7	Holdegreb på gulvenhed
8	Rentvandshane åben/lukket
9	Rentvandstankens tømningdæksel
10	Baghjul
11	Vakuumslange til gulvenhed
12	Vakuumslange
13	Udskiller
14	Rentvandstankens påfyldningsdæksel
15	Rentvandstandsindikator
16	Rentvandstankens påfyldningspunkt
17	Drænslange til øverste tank (spildevand)
18	Tænd/sluk-kontakt
19	Vakuumkontakt
20	Pumpekontakt
21	Strømlampe
22	Indstillingsgreb til håndtag

HR Pregled stroja

1	Operatørens kontrolpanel
2	Tændt/slukket-greb
3	Brugtvandstank
4	Rentvandstank
5	Børsteskjold
6	Svaberlister
7	Holdegreb på gulvenhed
8	Rentvandshane åben/lukket
9	Rentvandstankens tømningdæksel
10	Baghjul
11	Vakuumslange til gulvenhed
12	Vakuumslange
13	Udskiller
14	Rentvandstankens påfyldningsdæksel
15	Rentvandstandsindikator
16	Rentvandstankens påfyldningspunkt
17	Drænslange til øverste tank (spildevand)
18	Tænd/sluk-kontakt
19	Vakuumkontakt
20	Pumpekontakt
21	Strømlampe
22	Indstillingsgreb til håndtag

Machine Overview

- Allgemeine Übersicht
- Vue d'ensemble de la machine
- Overzicht machine
- Descrição geral da máquina
- Panoramica dell'apparecchio
- Vista general de la máquina
- Informacje ogólne na temat maszyny
- Översikt över maskinen
- Koneen yleiskuva
- Oversigt over maskinen
- Pregled stroja

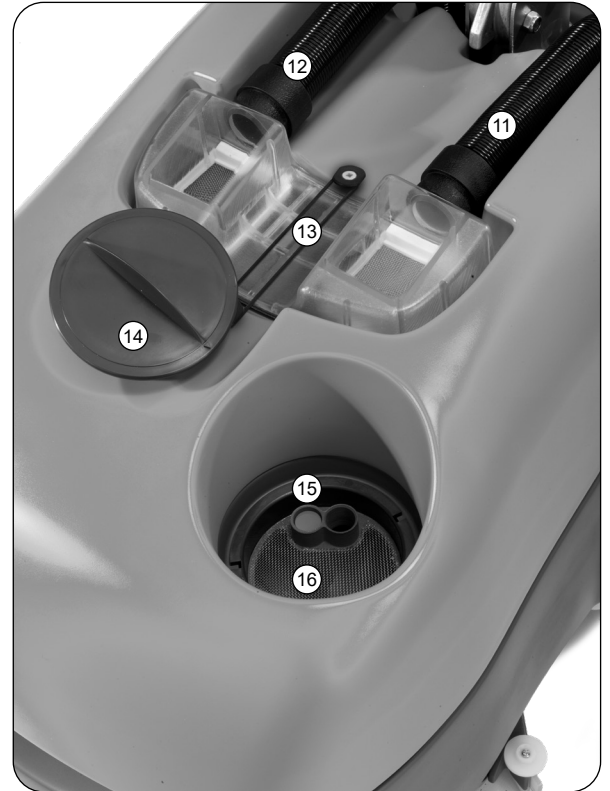

EN Quick Set-up Guide



Please read before commencing any operation.
After the removal of all the packaging, carefully open and check the contents.



1

Using the handle position lever, move the handle into the upright position. (Fig 1).

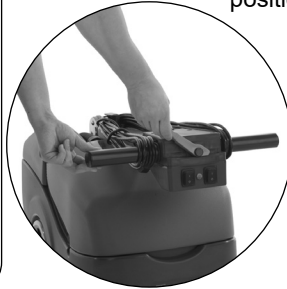

2

Tip the machine.
(see Page 11-14)

OL

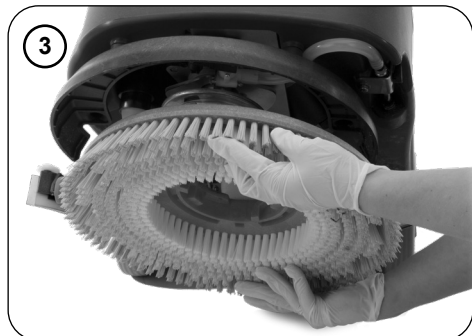

3

Fit the Brush / Pad (Fig 3).

Swing the floor tool carrier from behind the brush. (Fig 4).



4



5

Use the two locking knobs fitted to the floor tool, secure to the floor tool to the floor tool carrier. (Fig 5).



6

Fill using a hose, bucket or a suitable container. (Fig 6).

Fill the clean-water tank to a Max of 18 litres
(see page 15-20)

For operation and cleaning controls
(see page 35-37)

Schnellanleitung

DE

**Lesen Sie diese Anleitung durch, bevor Sie die Maschine in Betrieb nehmen.
Entfernen Sie sämtliches Verpackungsmaterial, öffnen Sie das Paket vorsichtig und prüfen Sie es auf Vollständigkeit.**

1. Bewegen Sie unter Verwendung des Griffpositionshebels den Griff in die aufrechte Position. (Abb. 1).
2. Kippen Sie die Maschine. (siehe Seite 11-14)
3. Befestigen Sie die Bürste bzw. das Pad (Abb. 3.)
4. Schwingen Sie den Bodenwerkzeugträger hinter der Bürste nach außen. (Abb. 4).
5. Sichern Sie mithilfe der beiden am Bodenwerkzeug angebrachten Sicherungsknöpfe das Bodenwerkzeug am Bodenwerkzeugträger. (Abb. 5).
6. Verwenden Sie zum Füllen einen Schlauch, einen Eimer oder einen anderen geeigneten Behälter. (Abb. 6).

**Füllen Sie den Frischwassertank bis zum maximalen Fassungsvermögen von 18 Litern auf (siehe Seite 15-20).
Informationen zu den Bedienelementen für Betrieb und Reinigung finden Sie auf Seite 35-37.**

Guide d'installation rapide

FR

**À lire avant d'entreprendre toute opération.
Après avoir retiré tous les emballages, ouvrez le carton avec précaution et vérifiez-en le contenu.**

1. À l'aide du levier de positionnement de poignée, relevez la poignée en position verticale (fig. 1).
2. Basculez la machine. (voir page 11-14)
3. Installez la brosse/le disque (fig. 3).
4. Sortez le support du suceur situé derrière la brosse. (fig. 4).
5. À l'aide des deux boutons de blocage installés sur le suceur, fixez celui-ci sur son support. (fig. 5).
6. Procédez au remplissage en utilisant un tuyau, un seau ou un récipient adapté. (fig. 6).

**Remplissez le réservoir d'eau propre à un maximum de 18 litres (voir page 15-20)
Pour les commandes d'utilisation et de nettoyage (voir page 35-37)**

Snelstartgids

NL

**Lees deze gids voordat u de machine in gebruik neemt.
Verwijder al het verpakkingsmateriaal, open het pakket voorzichtig en controleer of de inhoud compleet is.**

1. Gebruik de hendel voor het instellen van de stuurhendel en plaats de stuurhendel rechtop. (Fig 1).
2. Kantel de machine. (zie pagina 11-14)
3. Breng de borstel / pad aan (Fig. 3).
4. Trek de vloerelementdrager achter de borstel vandaan. (Fig 4).
5. Maak het vloerelement met behulp van de twee schroefknoppen vast aan de vloerelementdrager. (Fig 5).
6. Gebruik een slang, emmer of geschikte houder voor het vullen van de tank. (Fig 6).

**Vul de schoonwatertank tot het maximale niveau (= 18 liter) (zie pag. 15-20)
Zie pag. 35-37 voor bediening en schoonmaakfuncties**

Guia de instalação rápida

PT

Leia atentamente este guia antes de iniciar qualquer operação.
Depois de retirar a embalagem na totalidade, abra cuidadosamente e verifique o conteúdo.

1. Usando a alavanca de posição do manípulo, movimente o manípulo para a posição vertical. (Fig. 1).
2. Incline a máquina. (consultar a página 11-14)
3. Encaixe a escova/disco (Fig. 3).
4. Desloque o suporte da ferramenta do piso a partir da parte de trás da escova. (Fig. 4).
5. Utilize os dois botões de bloqueio instalados na ferramenta do piso, fixe a ferramenta do piso ao suporte da ferramenta do piso. (Fig. 5).
6. Encha utilizando um tubo, um balde ou um recipiente adequado. (Fig. 6).

Encha o depósito de água limpa até ao máximo de 18 litros (consultar a página 15-20)
Para funcionamento e controlos de limpeza (consultar a página 35-37)

Guida rapida all'installazione

IT

Leggere prima di qualsiasi utilizzo
Dopo aver rimosso tutto l'imballaggio, aprire con cura e controllare il contenuto.

1. Utilizzando la leva di posizione della maniglia di comando, portare quest'ultima in posizione verticale (Fig 1).
2. Ribaltare la macchina. (vedere a pag. 11-14).
3. Montare la spazzola/pattino (Fig. 3).
4. Ruotare il supporto tergipavimento da dietro la spazzola. (Fig 4).
5. Utilizzando le due manopole di fissaggio presenti sul tergipavimento, fissare quest'ultimo al suo supporto (Fig 5).
6. Riempire utilizzando un tubo flessibile, un secchio o altro contenitore idoneo. (Fig 6).

Riempire il serbatoio dell'acqua pulita con un massimo di 18 litri di acqua (vedere a pagina 15-20).
Per i comandi relativi a funzionamento e pulizia (vedere a pagina 35-37).

Guía de instalación rápida

ES

Lea esta guía antes de empezar a utilizar la máquina.
Tras retirar todo el embalaje, abra con cuidado y compruebe el contenido.

1. Utilice la palanca de posición del manillar para levantar el manillar hasta la posición vertical (fig 1).
2. Incline la máquina (véase la página 11-14).
3. Monte el cepillo o la almohadilla (fig. 3).
4. Gire el soporte de la boquilla de aspiración desde detrás del cepillo (fig. 4).
5. Utilice los dos pomos de sujeción que tiene la boquilla de aspiración para fijarla a su soporte (fig. 5).
6. Llene el depósito con una manguera, un cubo u otro recipiente adecuado (fig. 6).

Llene el depósito de agua limpia hasta un máximo de 18 litros (véase la página 15-20).
Para el manejo y los mandos de limpieza, véase la página 35-37.

Szybkie przygotowanie maszyny do pracy

PL

Przed przystąpieniem do jakichkolwiek czynności zapoznać się z poniższymi wskazówkami.
Po usunięciu wszystkich materiałów pakowych ostrożnie otworzyć i sprawdzić zawartość zestawu.

1. Przy pomocy dźwigni regulacji pozycji uchwytu, ustawić uchwyt w pozycji pionowej (rys. 1).
2. Przewrócić maszynę (zob. str. 11-14).
3. Zamontować szczotkę/pad (rys. 3).
4. Przesunąć nośnik ssawy z za szczotki (rys. 4).
5. Przymocować ssawę do nośnika przy pomocy dwóch pokręteł mocujących umieszczonych na ssawie (rys. 5).
6. Napelnić przy pomocy węża, wiadra lub innego naczynia (rys. 6).

Wlać do zbiornika czystej wody maks. 18 litrów cieczy (zob. str. 15-20).
Działanie i ustawienia czyszczenia (zob. str. 35-37).

Guide till snabbinställning

SV

Läs innan du börjar använda maskinen.
När du har tagit bort all förpackning ska du öppna försiktigt och kontrollera innehållet.

1. Flytta handtaget till upprätt läge med hjälp av spaken för handtagets läge. (Fig. 1)
2. Tippa maskinen. (Se sidan 11-14)
3. Montera borsten/rondellen. (Fig. 3)
4. Sväng golvreddskapshållaren från borstens baksida. (Fig. 4)
5. Använd de två låsvreden som är monterade på golvreddskapet och fäst på golvreddskapet på golvreddskapshållaren. (Fig. 5)
6. Fyll på med en slang, hink eller lämplig behållare. (Fig. 6)

Fyll på renavtangenten till högst 18 liter (se sidan 15-20)
För drift- och rengöringsreglage, se sidan 35-37

Pika-asennusopas

FI

Lueettava ennen mitään toimenpiteitä.
Poista pakkausmateriaalit, avaa pakkaus varovasti ja tarkista sen sisältö.

1. Siirrä kahva pystyasentoon kahvan asennon säätöivulla. (kuva 1).
2. Kallista konetta. (katso sivua 11-14)
3. Asenna harja/lautanen (kuva 3).
4. Käännä lattiatyökalan pidike harjan takaa (kuva 4).
5. Kiinnitä lattiatyökalu lattiatyökalan pidikkeeseen kahdella lattiatyökaluun kiinnitettyllä lukitusnupilla (kuva 5).
6. Täytä käyttämällä letkua, ämpäriä tai sopivaa astiaa (kuva 6).

Lisää puhdasvesisäiliöön enimmäismäärä 18 litraa vettä (katso sivua 15-20)
Lisätietoja käyttö- ja puhdistusasetuksista on sivulla 35-37

Vejledning til hurtigopsætning

DA

Skal læses, før påbegyndelse af noget arbejde.
Efter fjernelse af al emballagen åbnes pakken forsigtigt, og indholdet kontrolleres.

1. Brug indstillingsgrebet til håndtaget til at flytte håndtaget til den lodrette position. (Fig. 1).
2. Vip maskinen. (se side 11-14)
3. Monter børsten/puden (fig. 3).
4. Skub gulvrenhedsholderen frem fra bag børsten. (Fig. 4).
5. Brug de to låseknapper, der er monteret på gulvværktøjet, til at fastgøre gulvværktøjet på gulvværktøjsholderen. (Fig. 5).
6. Påfyld ved hjælp af en slang, spand eller passende beholder. (Fig. 6).

Fyld rentvandstanken op til maks. 18 liter (se side 15-20)
For drift og rengørings-styreenheder (se side 35-37)

Vodič za brzo postavljanje

HR

Obavezno pročitajte prije početka uporabe.
Nakon uklanjanja sve ambalaže pažljivo otvorite paket i provjerite sadržaj.

1. Polugom za podešavanje dršku pomaknite u uspravan radni položaj. (Slika 1).
2. Nagnite stroj. (vidi str. 11-14)
3. Namještanje četke / podloške (slika 3).
4. Zakrenite nosač nastavka za pod sa stražnje strane četke. (Slika 4).
5. Pomoću dva kotačića za zaključavanje na nastavku za pod pričvrstite nastavak za pod njegov na nosač. (Slika 5).
6. Napunite pomoću crijeva, kante ili odgovarajuće posude. (Slika 6).

Napunite spremnik s čistom vodom do oznake Max od 18 litara (vidi str. 15-20)
Kontrola za rad i čišćenje (vidi str. 35-37)

Tipping the Machine

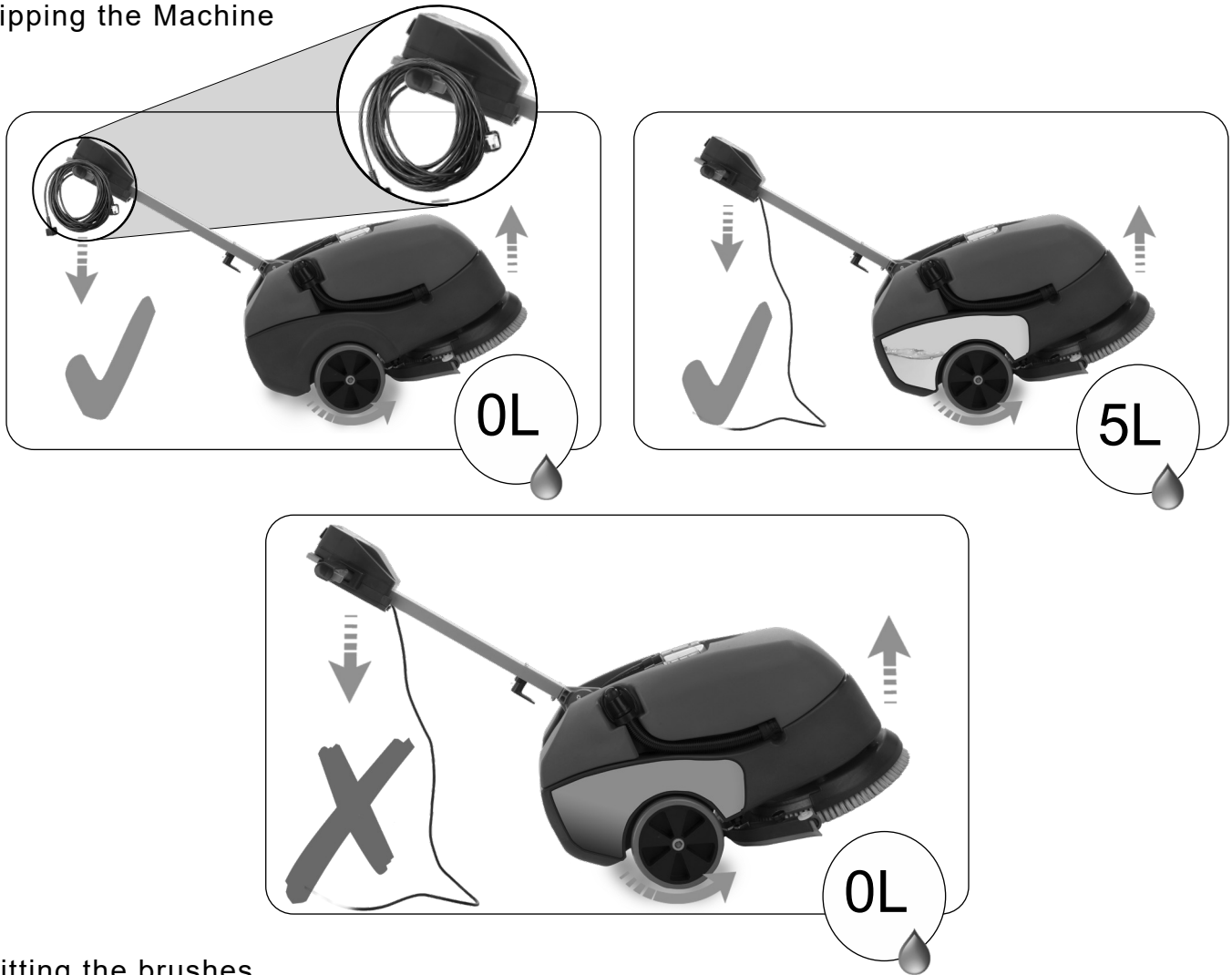

Fitting the brushes

Featuring the Nulock brush system.

The brush is fitted simply by pushing and twisting to lock in place, making fitting and removal a simple process.

Only use manufacturer supplied brushes.

This machine requires a 400mm brush or a 360mm pad.

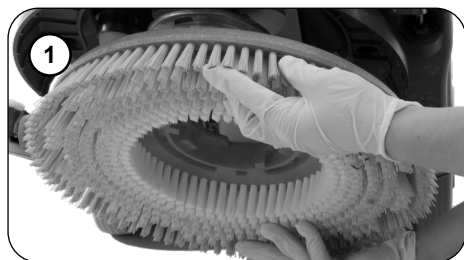

Slide the brush / pad under the brush deck (Fig 1).

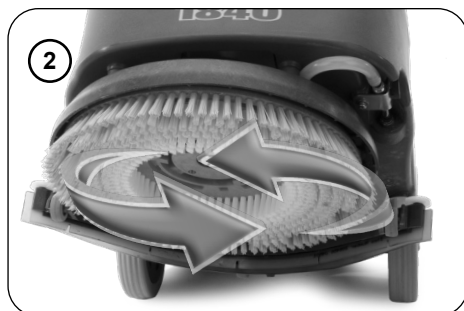

Fit the brush / pad onto the Nulock drive chuck, twist to lock the brush / pad in place (Fig 2).

Safety gloves are recommended for the changing of used brushes.

Einrichten der Maschine

DE

Kippen der Maschine

Montieren der Bürsten

Die Maschine ist mit dem Nulock-Bürstensystem ausgestattet.

Die Bürste wird einfach durch Eindrücken und Drehen verriegelt. Dadurch werden Montage und Demontage enorm vereinfacht.

Verwenden Sie nur Originalbürsten vom Hersteller.

Diese Maschine muss mit einer 400-mm-Bürste oder einem 360-mm-Pad betrieben werden.

Schieben Sie die Bürste bzw. das Pad unter das Bürstendeck (Abb. 1).

Setzen Sie die Bürste / das Pad auf das Nulock-Spannfutter auf, und drehen Sie die Bürste / das Pad, um die Bürste bzw. das Pad in dieser Stellung zu verriegeln (Abb. 2).

Es wird empfohlen, beim Austauschen gebrauchter Bürsten Schutzhandschuhe zu tragen.

Préparation de la machine

FR

Basculement de la machine

Montage des brosses

Avec le système de brosse Nulock.

Pour installer la brosse, il suffit de la pousser, puis de la faire pivoter afin de la bloquer, ce qui simplifie considérablement le processus de montage et de démontage.

Utilisez uniquement des brosses fournies par le fabricant.

Cette machine s'utilise avec une brosse de 400 mm ou un disque de 360 mm.

Glissez la brosse / le disque sous le plateau de brosse (fig. 1).

Montez la brosse / le disque sur le mandrin d'entraînement Nulock et faites un mouvement de torsion pour la/le bloquer (fig. 2).

Le port de gants de protection est recommandé lorsque vous remplacez les brosses usagées.

Machine klaarmaken

NL

De machine kantelen

De borstels monteren

Voorzien van het Nulock-bevestigingssysteem.

De borstel wordt eenvoudig op zijn plaats geduwd en gedraaid, waardoor het aanbrengen en verwijderen een eenvoudig proces wordt.

Gebruik uitsluitend door de fabrikant geleverde borstels.

Deze machine is geschikt voor borstels met een diameter van 400mm en pads met een diameter van 360mm.

Schuif de borstel/pad onder de borstelplaat (Fig. 1).

Breng de borstel/pad op het Nulock-bevestigingssysteem aan en draai de borstel/pad tot deze vergrendeld is (Fig. 2).

Draag veiligheidshandschoenen bij het vervangen van gebruikte borstels.

Instalação da máquina

PT

Inclinar a máquina

Encaixar as escovas

Com o sistema de escovas Nulock incorporado.

Basta empurrar e rodar a escova para a fixar na posição, o que simplifica os processos de instalação e remoção.

Use exclusivamente escovas fornecidas pelo fabricante.

Esta máquina requer uma escova de 400 mm ou um disco de 360 mm.

Faça deslizar a escova/disco por baixo da plataforma de escovas (Fig. 1).

Encaixe a escova/disco na bucha Nulock e rode para fixar a escova/disco na posição (Fig. 2).

É aconselhável usar luvas de proteção para substituir escovas usadas.

Preparazione della macchina

IT

Ribaltamento della macchina

Montaggio delle spazzole

Sistema spazzole Nulock.

Per montare la spazzola, è sufficiente spingerla e bloccarla in sede, semplificando in tal modo al massimo il processo di montaggio e rimozione.

Utilizzare esclusivamente spazzole fornite dal produttore.

Questa macchina richiede una spazzola da 400 mm o un pattino da 360 mm.

Fare scorrere la spazzola/il pattino sotto il gruppo (Fig. 1).

Montare la spazzola/pattino sul supporto Nulock, ruotare per bloccare la spazzola o il pattino (Fig. 2).

Per la sostituzione delle spazzole usate si consiglia di indossare guanti di protezione.

Preparación de la máquina

ES

Inclinación de la máquina

Montaje de los cepillos

Se utiliza el sistema de cepillo Nulock.

El montaje y desmontaje del cepillo es muy sencillo: basta presionar sobre él y girarlo para fijarlo en su sitio.

Utilice solamente cepillos provistos por el fabricante.

Esta máquina requiere un cepillo de 400 mm o una almohadilla de 360 mm.

Deslice el cepillo o la almohadilla por debajo del cabezal del cepillo (fig. 1).

Monte el cepillo o la almohadilla en el mandril Nulock y gírelo para fijar en su sitio el cepillo o la almohadilla (fig. 2).

Se recomienda utilizar guantes de seguridad al cambiar cepillos usados.

Przygotowanie maszyny do pracy

PL

Przewrócenie maszyny

Montaż szczotek

System szczotek Nulock.

Szczotkę należy założyć poprzez jej wciśnięcie i przekręcenie aż do momentu, gdy nastąpi jej zablokowanie — dzięki temu zakładanie i zdejmowanie szczotki będzie bardzo łatwe.

Używać wyłącznie szczotek dostarczanych przez producenta maszyny.

Niniejsza maszyna wymaga szczotek o średnicy 400 mm albo padów o średnicy 360 mm.

Wsunąć szczotkę / pad pod głowicę (rys. 1).

łożyć szczotkę/pad w uchwycie napędu Nulock, przekręcić szczotkę / pad, aż do zablokowania (rys. 2).

Przy wymianie zużytych szczotek zaleca się stosowanie rękawic ochronnych.

Ställa in maskinen

SV

Tippa maskinen

Montera borstarna

Utrustad med borstsystemet Nulock.

Det är enkelt att montera och ta bort borsten. Tryck in borsten och vrid den tills den låses på plats.

Använd endast borstar från tillverkaren.

För den här maskinen krävs en 400 mm-borste eller en 360 mm-rondell.

För in borsten/rondellen under borstdäcket (fig. 1).

Sätt borsten/rondellen på Nulocks chuck och vrid för att låsa fast borsten/rondellen (fig. 2).

Skyddshandskar rekommenderas vid byte av borstar.

Koneen valmistelu

FI

Koneen kallistaminen

Harjojen asennus

Sisältää Nulock-harjajärjestelmän.

Harja asennetaan työntämällä ja lukitsemalla paikalleen kääntämällä, joten sen asennus ja irrotus on yksinkertaista.

Käytä ainoastaan valmistajan toimittamia harjoja.

Tässä koneessa on käytettävä 400 mm:n harjaa tai 360 mm:n lautasta.

Liu'uta harja/lautanen harjakotelon alle (kuva 1).

Työnnä harja/lautanen Nulock-käyttöistukkaan ja lukitse harja/lautanen paikalleen kiertämällä (kuva 2).

Käytettyjen harjojen vaihdon yhteydessä on suositeltavaa käyttää suojakäsineitä.

Maskinopsætning

DA

Sådan vipper du maskinen

Montering af børsterne

Udstyret med Nulock-børstesystemet.

Børsten fastgøres ved at trykke og dreje, hvilket gør montering og afmontering enkelt.

Brug kun børster, der leveres af producenten.

Denne maskine kræver en 400 mm-børste eller en 360 mm-pude.

Skub børsten/puden under børsteskjoldet (fig. 1).

Monter børsten/puden på Nulock-drevpatronen, og drej for at fastlåse børsten/puden (fig. 2).

Det anbefales at bruge sikkerhedshandsker ved udskiftning af brugte børster.

Postavljanje stroja

HR

Naginjanje stroja

Postavljanje četka

Opremljeno Nulock sustavom četke.

Četka se postavlja tako da se jednostavno pritisne i zakrene kako bi se učvrstila na mjestu, što olakšava njezino postavljanje i uklanjanje.

Upotrebljavajte samo četkice koje isporučuje proizvođač.

Ovaj stroj zahtijeva četku od 400 mm ili podlošku od 360 mm.

Četku / podlošku gurnite ispod platforme četke (slika 1).

Četku / podlošku namjestite na Nulock pogonski pritegač te zakrenite kako biste je učvrstili na mjestu (slika 2).

Za zamjenu iskorištenih četki preporučuje se upotreba zaštitnih rukavica.

Fitting the Floor Tool

The floor tool has been designed for quick fitting, allowing easy squeegee blade replacement and a safety knock-off feature if the floor tool gets snagged, whilst in transit.

Note: The lever moves upward and backward motion to lock the floortool in the raised position.



The floor tool carrier can be raised and locked from moving by operating the locking lever, upwards and backwards.

This lever can be found next to the lower section of the handle. Unlock and swing the floor tool carrier to the side of the machine (Fig 1).



Note: It is easier to fit the floor-tool if the weight of the machine is resting on the brush. Ensure the brush is fitted first.



Secure to the carrier using the two knobs fitted to the floor tool carrier (Fig 2) - (Fig 3).

Do not over tighten the retaining knobs.



Filling the clean-water tank



The HT1840 TT1840 is equipped with a large 18 litre clean water tank allowing large areas to be cleaning in a single fill.

To fill the clean water tank, remove the filler cap (Fig 4).

Fill using a hose, bucket or a suitable container. (Fig 5).



Note: Great care must be taken to ensure that contaminants (leaves, hair, dirt, etc) are not allowed to enter the clean-water tank during the filling process. If using a bucket or similar, ensure it is always clean and free from debris.

Einrichten der Maschine

DE

Anbringen des Abstreifers

Der Abstreifer ist so konstruiert, dass er schnell angebracht und das Abstreifblatt einfach ausgetauscht werden kann. Zudem verfügt er über ein Sicherheitsfreigabesystem für den Fall, dass er beim Fahren hängen bleibt.

Hinweis: Der Hebel bewegt sich nach oben und zurück, um das Bodenwerkzeug in der angehobenen Position zu verriegeln.

Der Bodenwerkzeugträger kann durch Betätigen des Verriegelungshebels nach oben und hinten angehoben und gegen und gegen Verrutschen verriegelt werden.

Dieser Hebel befindet sich neben dem unteren Teil des Griffs.

Entriegeln und schwingen Sie den Bodenwerkzeugträger an die Seite der Maschine (Abb. 1).

Hinweis: Das Bodenwerkzeug lässt sich einfacher anbringen, wenn das Gewicht der Maschine auf der Bürste liegt. Bringen Sie zuerst die Bürste an.

Sichern Sie den Träger mit den beiden Sicherungsknöpfen am Bodenwerkzeugträger (Abb. 2)–(Abb. 3).

Ziehen Sie die Sicherungsknöpfe nicht zu fest an.

Füllen des Frischwassertanks

Die HT1840 und TT1840 sind mit einem großen 18-Liter-Frischwassertank ausgestattet, dank dem auch große Bereiche mit einer einzigen Füllung gereinigt werden können.

Wenn Sie den Frischwassertank füllen möchten, entfernen Sie zunächst die Einfüllkappe (Abb. 4).

Verwenden Sie zum Füllen einen Schlauch, einen Eimer oder einen anderen geeigneten Behälter. (Abb. 5).

Hinweis: Achten Sie besonders, dass beim Einfüllen keine Verunreinigungen (Blätter, Haare, Schmutz usw.) in den Frischwassertank gelangen.
Achten Sie beim Einfüllen mithilfe eines Gefäßes darauf, dass dieses stets sauber und frei von Fremdkörpern ist.

Préparation de la machine

FR

Installation du suceur

Le suceur a été conçu pour un montage rapide, ce qui permet de remplacer facilement les lamelles pour raclette. Il dispose d'une fonction de débrayage au cas où il rencontrerait un obstacle en cours de déplacement.

Remarque : Pour bloquer le suceur en position relevée, soulevez le levier, puis tirez-le vers l'arrière.

Le support du suceur peut être soulevé et bloqué en position en actionnant le levier de verrouillage, vers le haut et vers l'arrière. Ce levier se trouve à côté de la partie inférieure de la poignée.

Déverrouillez et sortez le support du suceur sur le côté de la machine (fig. 1).

Remarque : Le suceur est plus facile à monter si le poids de la machine repose sur la brosse. Vérifiez que la brosse est installée au préalable.

Fixez le suceur sur son support à l'aide des deux boutons prévus à cet effet (fig. 2) – (fig. 3).

Ne serrez pas excessivement les boutons de retenue.

Remplissage du réservoir d'eau propre

Les HT1840 et TT1840 sont équipées d'un grand réservoir d'eau propre d'une capacité de 18 litres pour permettre le nettoyage de grandes surfaces en utilisant un seul remplissage.

Pour remplir le réservoir d'eau propre, retirez le bouchon de remplissage (fig. 4).

Procédez au remplissage en utilisant un tuyau, un seau ou un récipient adapté. (fig. 5).

Remarque : veillez particulièrement à ce qu'aucun contaminant (feuilles, cheveux, poussière, etc.) ne pénètre dans le réservoir d'eau propre lors du processus de remplissage.
Si vous utilisez un seau ou un récipient similaire, veillez à ce qu'il soit toujours parfaitement propre et qu'il ne contienne pas de débris.

Machine klaarmaken

NL

Het vloerelement monteren

Het vloerelement is ontworpen voor snelle (de)montage, waardoor de vloerwischerbladen gemakkelijk kunnen worden vervangen en heeft een veiligheidsvoorziening zodat het automatisch loskomt als het onderweg ergens aan blijft hangen.

NB: De hendel dient naar boven en achteren te worden bewogen om het vloerelement in de opgetilde positie te vergrendelen.

De vloerelementdrager kan omhoog worden gebracht en tegen bewegen worden vergrendeld door de vergrendelingshendel naar boven en naar achteren te bewegen.

Deze hendel bevindt zich naast het onderste gedeelte van het handvat.

Ontgrendel en trek de vloerelementdrager naar de zijkant van de machine (Fig 1).

NB: Het is gemakkelijker om het vloerelement te monteren als het gewicht van de machine op de borstel rust. Zorg ervoor dat de borstel eerst wordt gemonteerd.

Maak het vloerelement met behulp van de twee schroefknoppen vast aan de vloerelementdrager (Fig. 2) – (Fig. 3).

Draai de schroefknoppen niet te strak aan.

Schoonwatertank vullen

De HT1840 en TT1840 zijn uitgerust met een grote schoonwatertank (18 liter) waardoor grote oppervlakken kunnen worden schoongemaakt op één enkele vulling.

Verwijder de vuldop om de schoonwatertank te vullen (Fig. 4).

Gebruik een slang, emmer of geschikte houder voor het vullen van de tank. (Fig 5).

NB: Zorg ervoor dat verontreinigingen (bladeren, haar, vuil, enz.) tijdens het vulproces niet in de schoonwatertank kunnen komen. Als u een emmer of dergelijke gebruikt, zorg er dan voor dat deze helemaal schoon en leeg is.

Instalação da máquina

PT

Encaixar a ferramenta de piso

A ferramenta de piso foi concebida para encaixar rapidamente, permitindo substituir com facilidade as lâminas do rodo, e constitui uma função de paragem de segurança se a ferramenta de piso ficar presa durante a circulação.

Nota: A alavanca movimenta-se para cima e para trás para bloquear a ferramenta do piso na posição de elevação.

O suporte da ferramenta do piso pode ser elevado e bloqueado deslocando a alavanca de bloqueio para cima e para trás.

Pode encontrar esta alavanca junto à secção inferior do manípulo.

Desbloquee e baloíce o suporte da ferramenta do piso para o lado da máquina (Fig. 1).

Nota: É mais fácil encaixar a ferramenta de piso se o peso da máquina assentar na escova. Primeiro verifique se a escova está encaixada.

Fixez le suceur sur son support à l'aide des deux boutons prévus à cet effet (fig. 2) – (fig. 3).

Ne serrez pas excessivement les boutons de retenue.

Encher o depósito de água limpa

A HT1840 e a TT1840 estão equipadas com um grande depósito de água limpa, de 18 litros de capacidade, permitindo lavar áreas de grandes dimensões com um só abastecimento.

Para encher o depósito de água limpa, remova o tampão de enchimento (Fig. 4).

Encha utilizando um tubo, um balde ou um recipiente adequado. (Fig. 5).

Nota: é necessário muito cuidado para garantir que contaminantes (folhas, cabelo, sujidade, etc.) não entrem no depósito de água limpa durante o processo de enchimento. Ao usar um balde ou um recipiente semelhante, certifique-se de que o mesmo está sempre limpo e isento de resíduos.

Preparazione della macchina

IT

Attacco del tergipavimento

Il tergipavimento è progettato per il montaggio rapido, con conseguente facile sostituzione della lama Squeegee e dispone di una funzione di distacco nel caso in cui il tergipavimento incontri un ostacolo durante gli spostamenti.

Nota: la leva si sposta verso l'alto e all'indietro per bloccare il tergipavimento in posizione sollevata.

Il supporto tergipavimento può essere sollevato e bloccato agendo sull'apposita leva verso l'alto o il basso. Questa leva si trova a fianco della parte inferiore dell'impugnatura. Sbloccare e ruotare il supporto tergipavimento sul fianco della macchina (Fig. 1).

Nota: il montaggio del tergipavimento è facilitato se il peso della macchina poggia sulla spazzola. Assicurarsi di aver prima montato la spazzola.

Fissare al supporto utilizzando le due manopole presenti sul supporto (Fig. 2) - (Fig. 3). Non serrare le manopole di ritegno in modo eccessivo.

Riempimento del serbatoio dell'acqua pulita

Le macchine HT1840 e TT1840 hanno un capiente serbatoio dell'acqua pulita da 18 litri che permette di lavare superfici ampie con un solo rifornimento.

Per riempire il serbatoio dell'acqua pulita, rimuovere il tappo del bocchettone di rifornimento (Fig. 4).

Riempire utilizzando un tubo flessibile, un secchio o altro contenitore idoneo. (Fig. 5).

Nota: prestare la massima attenzione per evitare che i contaminanti (foglie, capelli, sporcizia, ecc.) penetrino nel serbatoio dell'acqua pulita durante il processo di riempimento. Se si utilizza un secchiello o altro attrezzo simile, assicurarsi che sia pulito e privo di detriti.

Preparación de la máquina

ES

Montaje de la boquilla de aspiración

La boquilla de aspiración ha sido diseñada para la instalación rápida, lo que permite sustituir fácilmente las gomas, y tiene una función de seguridad que permite el desprendimiento de la boquilla en caso de engancharse esta en algo mientras se desplaza.

Nota: la palanca se desplaza hacia arriba y hacia atrás para trabar la boquilla de aspiración en la posición elevada.

El soporte de la boquilla de aspiración se puede elevar e inmovilizar accionando la palanca de bloqueo hacia arriba y hacia atrás. Dicha palanca se encuentra junto a la sección inferior del manillar.

Desbloquee y gire el soporte de la boquilla de aspiración hacia el lateral de la máquina (Fig. 1).

Nota: resulta más fácil montar la boquilla de aspiración si el peso de la máquina descansa sobre el cepillo. Asegúrese de montar primero el cepillo.

Utilice los dos pomos de sujeción que tiene la boquilla de aspiración para fijarla a su soporte (fig. 2 y 3). No apriete demasiado los pomos de sujeción.

Llenado del depósito de agua limpia

La TT 1840 y la HT 1840 vienen con un depósito de agua limpia grande de 18 litros de capacidad que permite limpiar superficies extensas llenándolo una sola vez.

Para llenar el depósito de agua limpia, quite el tapón de llenado (fig. 4).

Llene el depósito con una manguera, un cubo u otro recipiente adecuado (fig. 5).

Nota: deben extremarse las precauciones para que no entren elementos contaminantes (hojas, pelos, suciedad, etc.) en el depósito de agua limpia durante el proceso de llenado. Si utiliza un cubo o un recipiente similar, asegúrese de que siempre esté limpio y sin residuos.

Przygotowanie maszyny do pracy

PL

Montaż ssawy

Konstrukcja ssawy umożliwia jej szybki montaż, dzięki czemu wymiana wycieraczki jest bardzo łatwa, a w razie zahaczenia o przeszkodę automatycznie odzepia się, zapobiegając uszkodzeniu.

Uwaga: aby zablokować ssawę w pozycji uniesionej, należy unieść dźwignię do góry i przesunąć ją do tyłu.

Nośnik ssawy można podnieść i zablokować przy pomocy dźwigni blokującej przestawianej do góry lub na dół. Dźwignia ta znajduje się obok dolnego odcinka uchwytu. Odblokować i przesunąć nośnik ssawy w kierunku boku maszyny (rys. 1).

Uwaga: montaż ssawy jest łatwiejszy, jeśli ciężar maszyny spoczywa na szczotce. Najpierw zamontować szczotkę.

Zabezpieczyć nośnik przy pomocy dwóch pokręteł umieszczonych na nośniku (rys. 2 i 3). Nie dokręcać pokręteł zbyt mocno.

Napełnianie zbiornika czystej wody

Modele HT1840 i TT1840 są wyposażone w duży zbiornik wody czystej o pojemności 18 litrów, który umożliwia czyszczenie dużych powierzchni przy jednorazowym napełnieniu.

Aby napełnić zbiornik wody czystej, odkręcić korek (rys. 4).

Napełnić przy pomocy węża, wiadra lub innego naczynia (rys. 5).

Uwaga: zachować szczególną ostrożność, aby podczas napełniania zbiornika czystej wody nie dostały się do niego zanieczyszczenia (liście, włosy, brud itp.).

Napełniając zbiornik z wiadra lub w podobny sposób, za każdym razem sprawdź, czy jest ono czyste i czy nie ma w nim żadnych resztek.

Ställa in maskinen

SV

Montera golvredskapet

Golvredskapet går snabbt att montera och det är enkelt att byta ut gummiskrapan. Dessutom finns en lossningsfunktion som aktiveras om redskapet fastnar i något medan maskinen transporteras.

OBS! Spaken rör sig uppåt och bakåt för att låsa golvredskapet i upphöjt läge.

Golvredskapshållaren kan höjas och låsas på plats genom att låsspaken flyttas uppåt och bakåt.

Du hittar spaken bredvid handtagets nedre del.

Lås upp och sväng golvredskapshållaren mot maskinens sida (fig. 1).

OBS! Det är enklare att montera golvredskapet om maskinens vikt vilar på borsten. Se till att borsten monteras först.

Fäst på hållaren med de två vreden som sitter på golvredskapshållaren (fig. 2–fig. 3).

Dra inte åt låsvreden för hårt.

Fylla på renavvattentanken

HT1840 och TT1840 är utrustade med en stor 18-liters renavvattentank som gör det enkelt att rengöra stora ytor med en enda påfyllning.

För att fylla renavvattentanken tar du först bort påfyllningslocket (fig. 4).

Fyll på med en slang, hink eller lämplig behållare. (Fig. 5)

OBS! Det är mycket viktigt att inga främmande ämnen (löv, hårstrån, smuts osv.) hamnar i renavvattentanken under påfyllningen. Om du använder en hink eller liknande ska du se till att den är ren och fri från skräp.

Koneen valmistelu

FI

Lattiatyökälyn asennus

Lattiatyökäly on suunniteltu nopeasti asennettavaksi, minkä ansiosta lastalapa voidaan vaihtaa helposti ja irtoaa automaattisesti, jos se osuu johonkin kuljetuksen aikana.

Huomautus: vipu siirtyy ylös- ja taaksepäin lattiatyökälyn lukitsemiseksi yläasentoon.

Lattiatyökälyn pidikkeen voi nostaa ja lukita kääntämällä lukitusvipua ylös- ja taaksepäin.

Vipu on kahvan alaosan vieressä.

Avaa lattiatyökälyn lukitus ja heilauta se koneen sivulle (kuva 1).

Huomautus: Lattiatyökäly on helpompi asentaa, jos koneen paino on harjan varassa. Harja on asennettava ensin.

Kiinnitä pidike kahdella lattiatyökälyn pidikkeeseen kiinnitetyllä nupilla (kuvat 2–3).

Älä kiristä kiinnitysruuveja liian tiukalle.

Puhdasvesisäiliön täyttö

HT1840- ja TT1840-mallissa on tilava 18 litran puhdasvesisäiliö, jonka ansiosta suuretkin alueet voidaan puhdistaa yhdellä täytöllä.

Aloita puhdasvesisäiliön täyttäminen irrottamalla täyttöaukon korkki (kuva 4).

Täytä käyttämällä letkua, ämpäriä tai sopivaa astiaa (kuva 5).

Huomautus: Puhdasvesisäiliön täyttämisen aikana on huolehdittava, että säiliöön ei pääse täyttämisen yhteydessä likaa, lehtiä, hiuksia tai muita epäpuhtauksia. Jos täyttämiseen käytetään ämpäriä tai muuta astiaa, sen on oltava puhdas.

Maskinopsætning

DA

Montering af gulvenheden

Gulvenheden er designet til hurtig montering med nem udskiftning af svaberlister og sikker løsrivelsesfunktion, hvis gulvenheden sætter sig fast under transport.

Bemærk: Håndtaget bevæges opad og bagud for at låse gulvenheden fast i hævet position.

Gulvværktøjsholderen kan hæves og låses, så den ikke bevæger sig, ved at trykke låsegrebet opad og bagud.

Dette greb findes ved siden af den nederste del af håndtaget.

Lås gulvenhedsholderen op og skub den hen til maskinens side (fig. 1).

Bemærk: Det er nemmere at montere gulvenheden, hvis vægten af maskinen er på børsten. Sørg for, at børsten monteres først.

Fastgør den til holderen ved hjælp af de to greb, der er monteret på gulvenhedsholderen (fig. 2) – (fig. 3).

Holdegrebene må ikke overspændes.

Påfyldning af rentvandstanken

HT1840 og TT1840 er udstyret med en stor 18-liters rentvandstank, der giver mulighed for at store områder kan rengøres på en enkelt opfyldning.

For at fylde rentvandstanken skal du fjerne påfyldningsdækslet (fig. 4).

Påfyld ved hjælp af en slange, spand eller passende beholder. (Fig. 5).

Bemærk: Der skal udvises stor omhu for at sikre, at forurenende stoffer (blade, hår, snavs osv.) ikke kommer ind i rentvandstanken under påfyldningsprocessen. Hvis en spand eller lignende anvendes, skal det sikres, at den altid er ren og fri for fremmedlegemer.

Postavljanje stroja

HR

Namještanje nastavka za pod

Nastavak za pod dizajniran je za brzo namještanje, što omogućuje jednostavnu zamjenu lopatica brisača i sigurnosnu funkciju odvajanja u slučaju da se nastavak zaglavi tijekom prijevoza

Napomena: Ručica se pomiče prema gore i prema natrag kako bi se nastavak za pod učvrstio u podignutom položaju.

Nosač nastavka za pod može se podignuti i učvrstiti kako se ne bi pomicao tako da se ručica za učvršćivanje pomakne prema gore i natrag. Ta se ručica nalazi pored donjeg dijela drške.

Otključajte i zakrenite nosač nastavka za pod na stranu stroja (slika 1).

Napomena: nastavak za pod lakše je namjestiti ako je težina stroja na četki. Prvo namjestite četku.

Pričvrstite nosač pomoću dva kotačića na nosaču nastavka za pod (slika 2 – (slika 3).

Pričvrstne kotačiće nemojte prejakozatezati.

Punjenje spremnika s čistom vodom

HT1840 i TT1840 imaju velik spremnik s čistom vodom od 18 litara pa jednim punjenjem možete očistiti velike površine.

Za punjenje spremnika s čistom vodom skinite čep otvora za punjenje (slika 4).

Napunite pomoću crijeva, kante ili odgovarajuće posude. (Slika 5).

Napomena: treba dobro paziti da nečistoće (lišće, kosa, prljavština itd.) ne uđu u spremnik s čistom vodom tijekom punjenja. Ako upotrebljavate kantu ili sličnu posudu, uvijek provjerite ima li u njoj nečistoća.

Fill Level Indicator

Fill the clean water tank to a maximum of 18 litres, including cleaning chemicals if required. Follow chemical manufacturing guide lines.

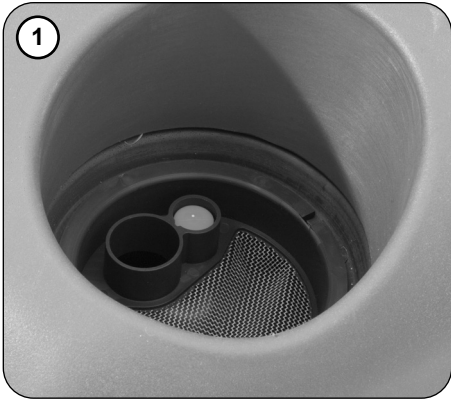

Use the fill indicator (Fig 1).

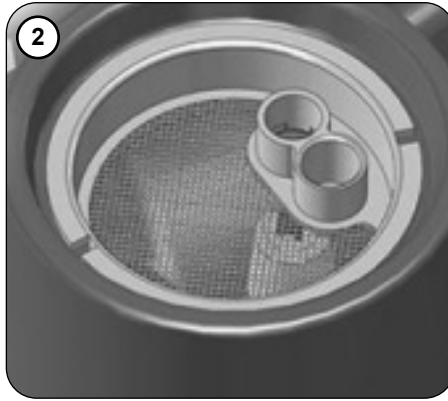

Showing the clean water tank empty (Fig 2).

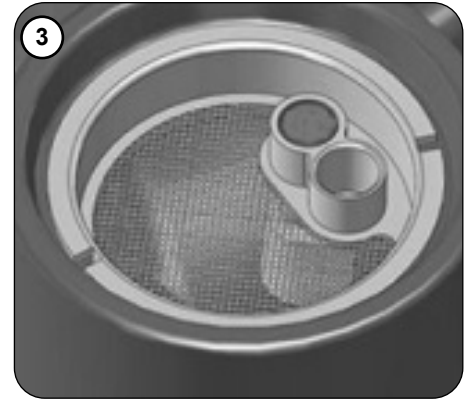

Showing the clean water tank full (Fig 3).

WHEN HANDLING AND MIXING CHEMICALS

Always ensure that chemical manufacturer's safety guidelines are followed.
Only use chemicals recommended for use in auto scrubber-dryers.

Control of Substances Hazardous to Health (COSHH)

For best results use a non-foaming type of chemical, dilute to the manufacturer's specification. For further guidance on hazardous substances refer to health and safety instructions online. Visit <http://www.hse.gov.uk/> for UK information.



Water Flow Adjustment

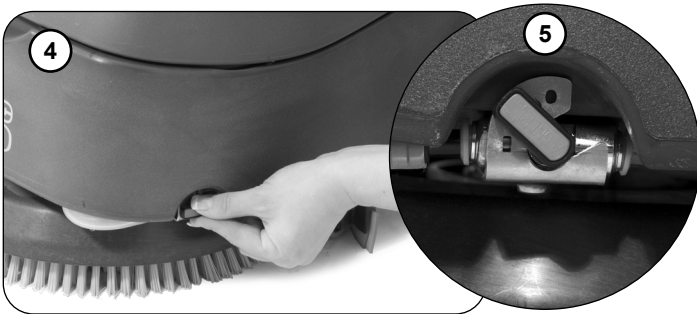

Located on the left of the machine is the On / Off water tap (Fig 4 / 5).

Pre-cleaning advice.

Before performing the cleaning operation, place out appropriate warning signs and sweep or dust-mop the floor (Fig 6).



Important
Do not operate machine unless the Operator Manual has been read and fully understood.



Einrichten der Maschine

DE

Füllstandsanzeige

Füllen Sie den Frischwassertank bis zum maximalen Fassungsvermögen von 18 Litern auf. Dabei sind gegebenenfalls hinzuzufügende Reinigungschemikalien mit zu berücksichtigen.
Beachten Sie die Richtlinien des Chemikalienherstellers.

Verwenden Sie die Füllstandsanzeige (Abb. 1).

Frischwassertank leer (Abb. 2).

Frischwassertank voll (Abb. 3).

Umgang mit und Mischen von Chemikalien
Immer darauf achten, dass die Sicherheitsrichtlinien des Chemikalienherstellers befolgt werden.
Nur Chemikalien verwenden, die für eine Verwendung in Scheuersaugautomaten geeignet sind.

Vorschriften für die Kontrolle von gesundheitsschädlichen Stoffen (COSHH)

Die besten Ergebnisse erzielen Sie bei der Verwendung einer nicht schäumenden Chemikalie, die entsprechend den Angaben des Herstellers verdünnt ist.

Weitere Informationen zu gefährlichen Stoffen finden Sie in unseren Arbeitsschutzanweisungen im Internet.

Informationen für das Vereinigte Königreich: <http://www.hse.gov.uk/>.

Einstellung der Wasserdurchflussrate

An der linken Seite der Maschine befindet sich der Hahn zum Ein- und Ausschalten des Wasserdurchflusses (Abb. 4/5).

Hinweise zur Reinigungsvorbereitung.

Stellen Sie vor Ausführung der Reinigungsmaßnahmen geeignete Warnschilder auf und kehren Sie den Boden (Abb. 6).

Wichtig
Die Maschine erst verwenden, nachdem die Anleitung durchgelesen und vollständig verstanden wurde.

Préparation de la machine

FR

Indicateur du niveau de remplissage

Remplissez le réservoir d'eau propre. Sa capacité maximale est de 18 litres, produits chimiques de nettoyage compris le cas échéant.
Suivez les directives de fabrication des produits chimiques.

Utilisez l'indicateur de remplissage (fig. 1).

Témoin indiquant que le réservoir d'eau propre est vide (fig. 2).

Témoin indiquant que le réservoir d'eau propre est plein (fig. 3).

Manipulation et mélange des produits chimiques
Veillez toujours à ce que les consignes de sécurité du fabricant de produits chimiques soient respectées.
Utilisez uniquement des produits chimiques recommandés pour une utilisation dans les autolaveuses.

Contrôle des substances dangereuses pour la santé (COSHH)

Pour obtenir des résultats optimaux, utilisez des produits chimiques non moussants, dilués conformément aux indications du fabricant.
Pour plus de précisions sur les substances dangereuses, veuillez vous référer aux instructions sur la santé et la sécurité disponibles en ligne.

Visitez la page <http://www.hse.gov.uk/> pour des informations pour le Royaume-Uni.

Réglage du débit d'eau

Le robinet marche-arrêt de l'eau est situé sur la gauche de la machine (fig. 4/5).

Conseils de pré-nettoyage

Avant d'effectuer l'opération de nettoyage, placez des panneaux d'avertissement appropriés et balayez ou dépoussiérez le sol. (Fig 6)

Important
N'utilisez pas la machine avant d'avoir lu et bien compris le mode d'emploi.

Machine klaarmaken

Aanduiding vulniveau

Vul de schoonwatertank tot het maximale niveau (= 18 liter) en voeg indien nodig schoonmaakmiddel toe. Volg de veiligheidsvoorschriften van de fabrikant van het reinigingsmiddel.

Let op de niveau-indicator (Fig. 1).
De schoonwatertank is leeg (Fig. 2).
De schoonwatertank is vol (Fig. 3).

Hanteren en mengen van chemische producten
Volg steeds nauwgezet de veiligheidsvoorschriften van de fabrikant van het betreffende product.
Gebruik enkel chemische producten die aanbevolen worden voor gebruik in schrobzuigmachines.

Control of Substances Hazardous to Health (COSHH) (Toezicht op stoffen die een gevaar voor de gezondheid opleveren)

Gebruik voor het beste resultaat een niet-schuimend chemisch product en verdun het volgens de aanbeveling van de fabrikant. Lees voor meer informatie over gevaarlijke stoffen de veiligheidsinstructies die online beschikbaar zijn. Ga naar <http://www.hse.gov.uk/> voor informatie voor het Verenigd Koninkrijk.

Instelling watertoevoer

Aan de linkerkant van de machine bevindt zich de Aan/uit-regelkraan voor water (Fig. 4/5).

Vorbereidende handelingen.

Voordat u de reinigingswerkzaamheden uitvoert, plaatst u passende waarschuwingsborden en veegt of dweilt u de vloer (Fig. 6).

Belangrijk
Gebruik de machine pas nadat u de gebruiksaanwijzing volledig hebt gelezen en begrepen.

Instalação da máquina

Indicador do nível de enchimento

Encha o depósito de água limpa até ao máximo de 18 litros, incluindo produtos químicos de limpeza, se necessário. Siga as diretrizes de fabrico de produtos químicos.

Utilize o indicador de enchimento (Fig. 1).
Ilustra o depósito de água limpa vazio (Fig. 2).
Ilustra o depósito de água limpa cheio (Fig. 3).

Manuseamento e mistura de produtos químicos
Certifique-se sempre de que as indicações de segurança do fabricante dos produtos químicos são respeitadas.
Use apenas produtos químicos recomendados para utilização em lavadoras-secadoras automáticas.

Controlo de substâncias perigosas para a saúde (COSHH)

Para obter melhores resultados use um tipo de produto químico não espumante, diluído para a especificação do fabricante. Para obter mais orientações sobre substâncias perigosas, consulte as instruções de saúde e segurança online. Aceda a <http://www.hse.gov.uk/> para obter informações sobre o Reino Unido.

Ajuste do caudal de água

A torneira para abrir/fechar a entrada de água situa-se no lado esquerdo da máquina (Fig. 4 / 5).

Advertência pré-limpeza.

Antes de efetuar a operação de limpeza, coloque sinais de aviso adequados e varra ou limpe o chão (Fig. 6).

Importante
Apenas utilize a máquina quando tiver lido e compreendido o Manual do Operador na íntegra.

Preparazione della macchina

Indicatore del livello di riempimento

Riempire il serbatoio dell'acqua pulita con un massimo di 18 litri, aggiungendo, se necessario, i detersivi appropriati. Seguire le linee guida di produzione delle sostanze chimiche.

Uso dell'indicatore di riempimento (Fig. 1).

Indica che il serbatoio acqua pulita è vuoto (Fig. 2).

Indica che il serbatoio acqua pulita è pieno (Fig. 3).

Manipolazione e miscelazione di prodotti chimici.

Controllare sempre che le prescrizioni in materia di sicurezza dei produttori di sostanze chimiche siano rispettate. Utilizzare esclusivamente prodotti chimici consigliati per l'impiego in lavasciuga pavimenti automatici.

Controllo delle sostanze pericolose per la salute (Control of Substances Hazardous to Health - COSHH)

Per ottenere i risultati migliori, utilizzare prodotti chimici che non formino schiuma, diluiti secondo le indicazioni fornite dal produttore. Per maggiori informazioni sulle sostanze pericolose, vedere le istruzioni in materia di salute e sicurezza disponibili online. Visitare il sito <http://www.hse.gov.uk/> per informazioni specifiche per il Regno Unito.

Regolazione del flusso acqua

Sul lato sinistro della macchina è situato il rubinetto di apertura/chiusura dell'acqua (Figg. 4/5).

Consigli pre-pulizia.

Prima di eseguire l'operazione di pulizia, collocare l'appropriata segnaletica di avvertimento e spazzare il pavimento o passarvi un panno asciutto (Fig. 6).

Importante

Non azionare la macchina se non dopo aver letto e compreso a fondo le istruzioni contenute nel Manuale dell'operatore.

Preparación de la máquina

Indicador del nivel de llenado

Llene el depósito de agua limpia hasta un máximo de 18 litros, incluidos los productos químicos de limpieza que sean necesarios. Siga las directrices de fabricación de productos químicos.

Utilice el indicador del nivel de llenado (fig. 1).

Indicación de depósito de agua limpia vacío (fig. 2).

Indicación de depósito de agua limpia lleno (fig. 3).

Al manipular y mezclar productos químicos

Asegúrese siempre de seguir las directrices de seguridad del fabricante del producto. Utilice únicamente los productos químicos que se recomiendan para el uso en fregadoras-secadoras automáticas.

Control de sustancias peligrosas para la salud

Para obtener resultados óptimos, utilice un producto químico que no produzca espuma y dilúyalo según indique el fabricante. Para obtener más orientación sobre sustancias peligrosas, consulte las instrucciones sobre seguridad e higiene que aparecen en la Web. En la página <http://www.hse.gov.uk/> podrá consultar la información relevante para el Reino Unido.

Ajuste del caudal de agua

El grifo de apertura y cierre del agua limpia se encuentra en el lado izquierdo de la máquina (fig. 4/5).

Consejo previo a la limpieza

Antes de realizar la operación de limpieza, coloque carteles de aviso adecuados y barra el suelo con una escoba o fregona (fig. 6).

Importante

No accione la máquina sin antes haber leído y comprendido totalmente el Manual del operario.

Przygotowanie maszyny do pracy

Wskaźnik poziomu napełnienia

Do zbiornika wody czystej wlać nie więcej niż 18 litrów płynu, w tym w razie potrzeby detergentów. Przestrzegać wytycznych producenta dotyczących środków chemicznych.

Używać wskaźnika napełnienia (rys. 1).
Zbiornik wody czystej jest pusty (rys. 2).
Zbiornik wody czystej jest pełny (rys. 3).

Stosowanie i mieszanie środków chemicznych
W każdym przypadku ściśle przestrzegać zaleceń producenta dotyczących bezpieczeństwa.
Stosować wyłącznie środki chemiczne zalecane do użytku w automatach szorująco-zbierających.

Kontrola substancji niebezpiecznych dla zdrowia (COSHH)

Najlepsze rezultaty osiąga się stosując niepieniące się środki chemiczne. Należy je rozcieńczać zgodnie ze specyfikacją producenta. Więcej informacji na temat substancji niebezpiecznych można znaleźć w wytycznych dotyczących bezpieczeństwa i higieny pracy dostępnych w Internecie.

Informacje dotyczące Wielkiej Brytanii znajdują się na stronie <http://www.hse.gov.uk/>.

Regulacja przepływu wody

Zawór wody znajduje się po lewej stronie maszyny (rys. 4 / 5).

Porady przed czyszczeniem.

Przed przystąpieniem do czyszczenia należy umieścić odpowiednie znaki ostrzegawcze oraz zamieść lub wytrzeć podłogę (rys. 6).

Ważne
Nie używać maszyny przed przeczytaniem i zrozumieniem instrukcji.

Ställa in maskinen

Indikator för fyllningsnivå

Fyll på renvattentanken till högst 18 liter, inklusive rengöringsmedel vid behov. Följ riktlinjerna för kemikalietillverkning.

Använd påfyllningsindikatorn (fig. 1).
Visar att renvattentanken är tom (fig. 2).
Visar att renvattentanken är full (fig. 3).

Vid hantering och blandning av kemikalier:
Se alltid till att följa kemikalietillverkarens säkerhetsanvisningar.
Använd endast kemikalier som rekommenderas för automatiska kombiskurmaskiner.

COSHH (Control of Substances Hazardous to Health)

För bästa resultat ska kemikalier som inte löddrar användas. Spå ut enligt tillverkarens specifikationer. Mer information om farliga ämnen finns i anvisningar om hälsa och säkerhet på nätet. Besök <http://www.hse.gov.uk/> för information som gäller Storbritannien.

Justering av vattenflöde

På maskinens vänstra sida sitter på/av-vattenkranen (fig. 4/5).

Råd före rengöring.

Innan du påbörjar rengöringen bör du placera ut lämpliga varningsskyltar och sopa eller dammtorka golvet (fig. 6).

Viktigt
Använd inte maskinen innan du har läst och förstått bruksanvisningen.

Koneen valmistelu

FI

Täyttöasteen ilmaisin

Puhdasvesisäiliön tilavuus on 18 litraa, mukaan lukien mahdolliset puhdistuskemikaalit.

Noudata kemikaalien valmistajan ohjeita.

Käytä täytön ilmaisinta (kuva 1).

Puhdasvesisäiliö tyhjänä (kuva 2).

Puhdasvesisäiliö täynnä (kuva 3).

Kemikaalien käsittely ja sekoittaminen
Kemikaalien valmistajan turvallisuusohjeita on aina noudatettava.
Koneessa saa käyttää vain automaattisiin yhdistelmäkoneisiin tarkoitettuja kemikaaleja.

Terveydelle vaarallisten aineiden valvonta (COSHH)

Paras tulos saadaan käyttämällä vaahtoamatonta kemikaalia, joka on laimennettu valmistajan ohjeiden mukaisesti.

Lisätietoja vaarallisista aineista on Internetissä olevissa terveyttä ja turvallisuutta koskevista ohjeista.

Yhdistynyttä kuningaskuntaa koskevia lisätietoja on osoitteessa <http://www.hse.gov.uk/>.

Veden virtauksen säätö

Vesihana sijaitsee koneen vasemmalla puolella (kuva 4/5).

Neuvoja ennen puhdistuskäyttöä

Aseta tarvittavat varoituskyltit paikoilleen ennen puhdistustyön aloittamista. Lisäksi lattia on lakaistava tai pyyhittävä pölymopilla (kuva 6).

Tärkeää
Konetta ei saa käyttää perehtymättä ensin huolellisesti käyttöoppaaseen.

Maskinopsætning

DA

Vandstandsindikator

Fyld rentvandstanken op til maks. 18 liter, inklusive rengøringsmiddel, om nødvendigt.

Følg retningslinjerne for kemisk fremstilling.

Brug fyldeindikatoren (fig. 1).

Viser rentvandstanken som værende tom (fig. 2).

Viser rentvandstanken som værende fuld (fig. 3).

Ved håndtering og blanding af kemikalier
Sørg altid for, at kemikalieproducentens retningslinjer for sikkerhed overholdes.
Brug kun kemikalier, der er anbefalet til brug i automatiske skure- og tørremaskiner.

Kontrol af sundhedsskadelige stoffer (COSHH)

For at opnå de bedste resultater skal der anvendes et ikke-skummende rengøringsmiddel, der fortyndes i henhold til producentens specifikationer.

For yderligere oplysninger om sundhedsskadelige stoffer, se anvisninger om sundhed og sikkerhed på internettet.

Se <http://www.hse.gov.uk/> for oplysninger om Storbritannien.

Justering af vandstrømning

Rentvandshanen for åben/lukket er placeret på maskinens venstre side (fig. 4/5).

Råd om forholdsregler før rengøring.

Før rengøringen udføres, skal du placere passende advarselsskilte og feje eller støvmoppe gulvet (fig. 6).

Vigtigt
Betjen ikke maskinen, medmindre du har læst og forstået operatørvejledningen.

Postavljanje stroja

HR

Pokazatelj razine napunjenosti

Spremnik s čistom vodom napunite do najviše 18 litara, uključujući i kemikalije za čišćenje, ako je to potrebno.

Pridržavajte se smjernica proizvođača kemikalija.

Upotrijebite pokazatelj napunjenosti (slika 1).

Prikaz praznog spremnika s čistom vodom (slika 2).

Prikaz punog spremnika s čistom vodom (slika 3).

Pri rukovanju i miješanju kemikalija
Uvijek se pridržavajte sigurnosnih smjernica proizvođača kemikalija.
Koristite isključivo kemikalije preporučene za automatske čistače sa sušenjem.

Kontrola tvari opasnih za zdravlje (eng. Control of Substances Hazardous to Health (COSHH))

Za najbolje rezultate koristite kemikalije koje se ne pjene, razrijeđene prema specifikacijama proizvođača.

Dodatne smjernice o opasnim tvarima potražite u uputama o zaštiti zdravlja i sigurnosti dostupnima online.

Informacije za Veliku Britaniju potražite na web-mjestu <http://www.hse.gov.uk/>.

Podešavanje protoka vode

Lijevo od stroja nalazi se slavina za uključivanje/isključivanje vode (slika 4 / 5).

Savjet prije čišćenja.

Prije čišćenja postavite odgovarajuće znakove upozorenja te pometite ili krpom za prašinu obrišite pod (slika 6).

Važno
Strojem smijete rukovati samo ako ste s potpunim razumijevanjem pročitali priručnik za rukovatelja.



CAUTION
When moving or lifting the HT 1840 TT 1840, follow the national safety guidelines on lifting.



Moving the machine

1



Transport the machine by tilting back on to the main transit wheels (Fig 1).

2



When the top tank (waste water) is full the machine can be tilted to a maximum of 10° for transporting to dumping area (Fig 2).

3



When the bottom tank (clean water) is full the machine can be tilted to a maximum of 45° (Fig 3).

4



Weight of empty machine 38.5Kg (85 lbs) (Fig 4).



CAUTION
Ensure both tanks are empty before attempting to lift the machine.



Einrichten der Maschine

DE



Vorsicht
Beachten Sie beim Bewegen oder Anheben der HT 1840 / TT 1840 die gesetzlichen Sicherheitsvorschriften beim Anheben von Maschinen.



Bewegen der Maschine

Kippen Sie die Maschine beim Transport nach hinten auf die Hauptfahräder (Abb. 1).

Wenn der obere Tank (Schmutzwasser) voll ist, kann die Maschine beim Transport in den Ablassbereich maximal 10° geneigt werden (Abb. 2).

Wenn der untere Tank (Frischwasser) voll ist, kann die Maschine maximal 45° geneigt werden (Abb. 3).

Gewicht der leeren Maschine: 38,5 kg (85 lbs) (Abb. 4).



Vorsicht
Stellen Sie sicher, dass beide Tanks leer sind, bevor Sie versuchen, die Maschine anzuheben.



Préparation de la machine

FR



Attention
Lorsque vous déplacez ou soulevez la HT 1840 / TT 1840, suivez les directives nationales de sécurité sur le levage.



Déplacement de la machine

Transportez la machine en l'inclinant sur les roues de transport principales (fig. 1).

Lorsque le réservoir supérieur (eau sale) est plein, la machine peut être inclinée à un angle maximum de 10° pour être transportée dans une zone de vidange (fig. 2).

Lorsque le réservoir inférieur (eau propre) est plein, la machine peut être inclinée à un angle maximum de 45° (fig 3).

Poids de la machine vide 38,5 kg (fig. 4).



Attention
Assurez-vous que les deux réservoirs sont vides avant d'essayer de soulever la machine.



Machine klaarmaken

NL



Attentie
Houd u aan de nationale veiligheidsrichtlijnen als u de HT 1840/TT 1840 verplaatst of optilt.



Verplaatsen van de machine

Verplaats de machine door deze naar achter te kantelen zodat de hoofdwielen het gewicht dragen (Fig. 1).

Als de bovenste tank (afvalwater) vol is, kan de machine maximaal onder een hoek van 10° worden gekanteld om het afvalwater naar de afvoer te brengen (Fig. 2).

Als de onderste tank (schoon water) vol is, kan de machine maximaal onder een hoek van 45° worden gekanteld (Fig. 3).

Gewicht van lege machine 38,5 kg (Fig. 4).



Attentie
Zorg ervoor dat beide tanks leeg zijn voordat u de machine probeert op te tillen.



Instalação da máquina

PT



Cuidado
Ao deslocar ou levantar a HT 1840/TT 1840, siga as orientações de segurança nacionais sobre elevação.



Deslocar a máquina

Transporte a máquina inclinando-a para trás sobre as rodas de circulação principais (Fig. 1).

Quando o depósito superior (água residual) está cheio, a máquina pode ser inclinada um máximo de 10° para transporte para a área de descarga (Fig. 2).

Quando o depósito inferior (água limpa) está cheio, a máquina pode ser inclinada um máximo de 45° (fig. 3).

Peso da máquina vazia 38,5 Kg (85 lbs) (Fig. 4).



Cuidado
Assegure-se de que ambos os depósitos estão vazios antes de tentar levantar a máquina.



Preparazione della macchina

IT



Attenzione
Quando si sposta o si solleva la macchina HT 1840/TT 1840, attenersi alle norme nazionali in materia di sollevamento carichi in vigore.



Spostamento della macchina

Trasportare la macchina inclinandola all'indietro sulle sue ruote di trasporto principali (Fig. 1).

Quando il serbatoio superiore (acqua sporca) è pieno, la macchina può essere inclinata di massimo 10° per il trasporto verso l'area di scarico (Fig. 2).

Quando il serbatoio inferiore (acqua pulita) è pieno, la macchina può essere inclinata di massimo 45° (Fig. 3).

Peso della macchina vuota 38,5 Kg (85 lbs) (Fig. 4).



Attenzione
Prima di tentare di sollevare la macchina, verificare che entrambi i serbatoi siano vuoti.



Preparación de la máquina

ES



Precaución
Al desplazar o levantar la TT 1840 o la HT 1840, siga las normas de seguridad nacionales para el levantamiento de objetos pesados.



Desplazamiento de la máquina

Traslade la máquina inclinándola hacia atrás sobre las ruedas de transporte principales (fig. 1).

Cuando el depósito superior (de agua sucia) está lleno, la máquina se puede inclinar hasta 10 grados como máximo para trasladarla a una zona de vaciado (fig. 2).

Cuando el depósito inferior (de agua limpia) está lleno, la máquina se puede inclinar hasta 45 grados como máximo (fig. 3).

Peso de la máquina vacía 38,5 kg (fig 4).



Precaución
Antes de intentar levantar la máquina, asegúrese de que ambos depósitos estén vacíos.



Przygotowanie maszyny do pracy

PL



Przestroga
Podczas transportowania albo podnoszenia modelu TT 1840 należy postępować zgodnie z wytycznymi bezpieczeństwa dotyczącymi podnoszenia.



Transportowanie maszyny

Maszynę należy transportować przechylając ją do tyłu na główne kółka służące do przemieszczania maszyny (rys. 1).

W przypadku gdy górny zbiornik (brudnej wody) jest pełny, maszynę można przechylać maksymalnie pod kątem 10° (rys. 2).

W przypadku gdy dolny zbiornik (czystej wody) jest pełny, maszynę można przechylać maksymalnie pod kątem 45° (rys. 3).

Waga pustej maszyny: 38,5 kg (85 funtów) (rys. 4).



Przestroga
Dopilnować, aby przed próbą podniesienia maszyny oba zbiorniki były puste.



Ställa in maskinen

SV



Var försiktig!
När du flyttar eller lyfter HT 1840/TT 1840 ska du följa nationella säkerhetsföreskrifter för lyft.



Flytta maskinen

Transportera maskinen genom att tippa den bakåt på huvudtransporthjulen (fig. 1).
När den övre tanken (smutsvatten) är full kan maskinen tippas maximalt 10° för transport till tömningsområdet (fig. 2).
När den nedre tanken (rent vatten) är full kan maskinen tippas maximalt 45° (fig. 3).
Den tomma maskinen väger 38,5 kg (85 lbs) (fig. 4).



Var försiktig!
Se till att båda tankarna är tomma innan du försöker lyfta maskinen.



Koneen valmistelu

FI



Tärkeä huomautus
Siirrettäessä tai nostettaessa HT1840-/TT1840-mallia on noudatettava nostamista koskevia kansallisia turvaohjeita.



Koneen liikuttaminen

Kuljeta konetta kallistamalla sitä taaksepäin pääkuljetuspyörillä (kuva 1).
Kun yläsäiliö (likavesi) on täynnä, konetta voidaan kallistaa enintään 10° tyhjennysalueelle kuljetusta varten (kuva 2).
Kun alasäiliö (puhdas vesi) on täynnä, konetta voidaan kallistaa enintään 45° (kuva 3).
Tyhjän koneen paino on 38,5 kg (85 paunaa) (kuva 4).



Tärkeä huomautus
Varmista, että kumpikin säiliö on tyhjä, ennen kuin yrität nostaa konetta.



Maskinopsætning

DA



Forsigtig
Følg de nationale retningslinjer for sikkerhed, når HT 1840/TT 1840 flyttes eller løftes.



Flytning af maskinen

Transportér maskinen ved at vippe den tilbage på de primære transporthjul (fig. 1).
Når den øverste tank (brugtvand) er fuld, kan maskinen vippes med maks. 10°, så den kan transporteres til aftømningsområdet (fig. 2).
Når den nederste tank (rentvand) er fuld, kan maskinen vippes med maks. 45° (fig. 3).
Vægt af tom maskine 38,5 kg (fig. 4).



Forsigtig
Sørg for, at begge tanke er tomme, før du forsøger at løfte maskinen.



Postavljanje

HR



Oprez
Prilikom pomicanja ili podizanja uređaja HT 1840 / TT 1840 slijedite nacionalne sigurnosne smjernice za podizanje.



Pomicanje stroja

Stroj prevozite tako da ga nagnete natrag na glavne transportne kotače (slika 1).
Kada je gornji spremnik (za otpadnu vodu) pun, stroj se može nagnuti najviše 10° radi prijevoza do mjesta za pražnjenje (sl. 2).
Kada je donji spremnik (za čistu vodu) pun, stroj se može nagnuti najviše 45° (slika 3).
Težina praznog stroja je 38,5 kg (85 lbs) (slika 4).



Oprez
Prije podizanja stroja provjerite jesu li oba spremnika prazna.



Pre-scrub mode

The HT1840/TT1840 has been designed to cope with a variety of floor types and different levels of soiling. On heavily soiled floors use a 'double scrub' technique.

First pre-scrub the floor with the floor tool in the raised position (Fig 1), allow the chemical time to work, then scrub the area a second time with the floor tool lowered.

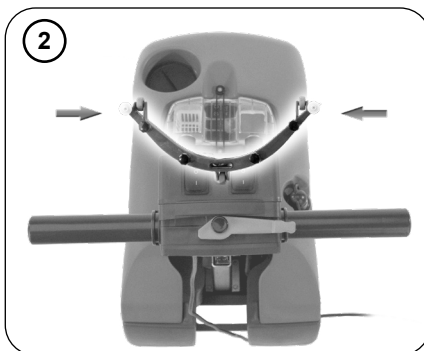

To raise the floor-tool, ensure the floor tool carrier is central to the machine (Fig 2). Lift the lever near the base of the handle and lock into position (Fig 3).

Note: The lever moves upward and backward motion to lock the floor tool in the raised position.

Floor tool in use

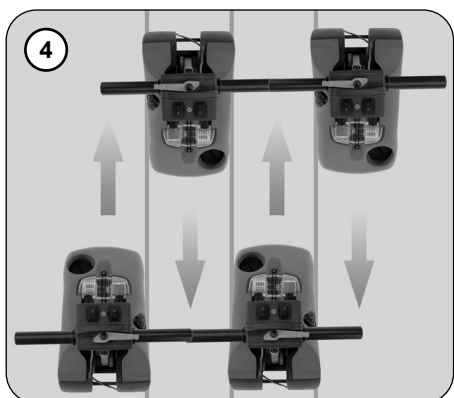

The clean-water / chemical mix is dispersed via 'THRU-FEED' system. The waste water is then retrieved by the floor tool

Overlap the scrubbing path by 10cm to ensure an even clean (Fig 4).

If streaking occurs, wipe the floor tool blades clean (Fig 5).



Note: Care must be taken to reduce speed when cornering or when manoeuvring around obstacles.

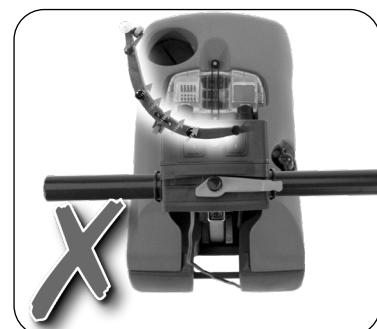
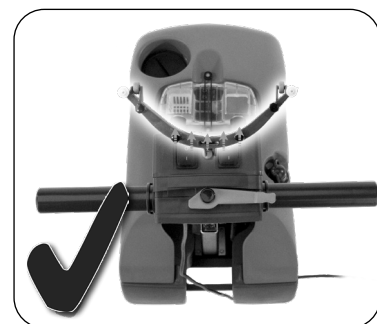
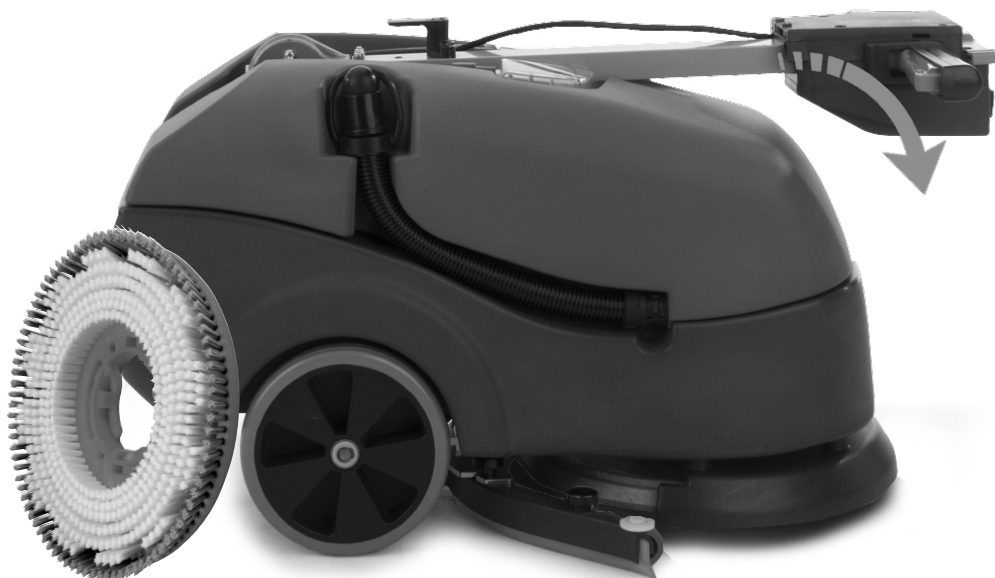

Bedienung der Maschine

DE

Vorscheuermodus

Die HT1840 und TT1840 wurden für eine große Vielfalt an Fußbodentypen mit den unterschiedlichsten Verschmutzungsgraden konzipiert. Bei stark verschmutzten Fußböden eine „Doppelscheuerteknik“ anwenden. Scheuern Sie zunächst den Boden vor, wobei das Bodenwerkzeug angehoben ist (Abb. 1), lassen Sie die Chemikalie einwirken, und scheuern Sie den Bereich dann ein zweites Mal mit abgesenktem Bodenwerkzeug.

Achten Sie beim Anheben des Bodenwerkzeugs darauf, dass der Bodenwerkzeugträger mittig relativ zur Maschine ist (Abb. 2). Heben Sie den Hebel in der Nähe der Griffbasis an, und verriegeln Sie ihn in dieser Position (Abb. 3).

Hinweis: Der Hebel bewegt sich nach oben und zurück, um das Bodenwerkzeug in der angehobenen Position zu verriegeln.

Bodenwerkzeug in Verwendung

Die Mischung aus Frischwasser und Chemikalie wird durch die Scheuerbürsten geleitet (THRU-FEED-System) und verteilt. Das Schmutzwasser wird dann vom Bodenwerkzeug aufgenommen.

Überlappen Sie den Scheuerpfad jeweils um 10 cm, um eine gleichmäßige Reinigung zu erzielen (Abb. 4).

Wenn es zu Streifenbildung kommt, wischen Sie die Blätter des Flurwerkzeugs sauber (Abb. 5).

Hinweis: Denken Sie immer daran, die Geschwindigkeit zu verringern, wenn Sie Kurven fahren oder um Hindernisse manövrieren.

Fonctionnement de la machine

FR

Mode pré lavage

La gamme HT1840 & TT1840 a été conçue pour traiter un grand nombre de types de sols et différents niveaux de salissure.

Sur des sols très sales, utilisez la technique du « double lavage ».

Prélevez d'abord le sol avec le suceur en position relevée (fig. 1), laissez le temps au produit chimique d'agir, puis nettoyez la zone une seconde fois avec le suceur abaissé.

Pour relever le suceur, assurez-vous que le support du suceur est au centre de la machine (fig. 2).

Soulevez le levier près de la base de la poignée et bloquez-le (fig. 3).

Remarque : Pour bloquer le suceur en position relevée, soulevez le levier, puis tirez-le vers l'arrière.

Utilisation du suceur

Le mélange eau propre/produit chimique est dispersé par le système « EN CONTINU ». L'eau sale est ensuite récupérée par le suceur.

Pour obtenir un nettoyage homogène, les chemins de lavage doivent se chevaucher de 10 cm (fig. 4).

Si des stries apparaissent, essayez les lamelles du suceur (fig. 5).

Remarque : Veillez à réduire la vitesse dans les virages ou lors des manœuvres autour d'obstacles.

Bediening machine

NL

Voorschrobmodus

De HT1840 & TT1840 zijn ontworpen voor verschillende soorten vloeren en verschillende graden van verontreiniging.

Gebruik op zeer vuile vloeren de 'dubbele-schrobtechniek'.

Schrob de vloer eerst met het vloerelement omhoog (Fig. 1), laat het reinigingsmiddel inwerken en schrob de vloer daarna een tweede keer met het vloerelement omlaag.

Let er voor het omhoog bewegen van het vloerelement op dat het zich midden onder de machine bevindt (Fig. 2).

Beweeg de hendel aan de onderzijde van de stuurhendel omhoog en vergrendel deze (Fig. 3).

NB: De hendel dient naar boven en achteren te worden bewogen om het vloerelement in de opgetilde positie te vergrendelen.

Vloerelement in gebruik

Het mengsel van schoon water/schoonmaakmiddel wordt gelijkmatig verdeeld door het 'THRU-FEED'-systeem. Het afvalwater wordt daarna opgezogen door het vloerelement.

Zorg bij elke schrobbaan voor een overlapping van 10cm zodat een gelijkmatig schoonmaakresultaat wordt bereikt (Fig. 4).

Als er strepen verschijnen, moeten de wissers van het vloerelement worden schoongemaakt (Fig. 5).

NB: Let erop dat u snelheid terugneemt in bochten en bij hoeken of bij het manoeuvreren rond obstakels.

Funcionamento da máquina

PT

Modo de pré-lavagem

A HT1840 e a TT1840 foram concebidas para tratar uma variedade de tipos de pavimento e diferentes níveis de sujidade.

Em pisos que apresentem muita sujidade, use a técnica da "lavagem dupla".

Primeiro, lave previamente o piso com a ferramenta de piso na posição elevada (Fig. 1), aguarde que o produto químico atue e depois lave a área uma segunda vez com a ferramenta de piso rebaixada.

Para elevar a ferramenta do piso, assegure-se de que o suporte da ferramenta do piso está centrado na máquina (Fig. 2). Levante a alavanca perto da base do manipulador e bloqueie-a na respectiva posição (Fig. 3).

Nota: A alavanca movimenta-se para cima e para trás para bloquear a ferramenta do piso na posição de elevação.

Ferramenta do piso em utilização

A mistura de água limpa/produto químico é distribuída através do sistema 'THRU-FEED'. A água residual é recuperada pela ferramenta do piso. Sobreponha a passagem de limpeza em 10 cm para assegurar uma limpeza uniforme (Fig. 4).

Se verificar que o piso apresenta marcas, limpe as lâminas da ferramenta de piso (Fig. 5).

Nota: Tenha cuidado e reduza a velocidade quando fizer curvas ou manobras de contorno de obstáculos.

Funzionamento della macchina

IT

Modalità pulitura preliminare

Le macchine HT1840 e TT1840 sono progettate per l'impiego su una vasta gamma di pavimenti con diversi livelli di sporczia.

Su pavimenti molto sporchi, utilizzare la tecnica della "doppia pulitura".

Effettuare prima una pulitura preliminare del pavimento con il tergilavaggio rialzato (Fig. 1), lasciando al detergente chimico il tempo di agire e poi ripassare l'area una seconda volta con il tergilavaggio abbassato.

Per sollevare il tergilavaggio, controllare che il relativo supporto sia in posizione centrale rispetto alla macchina (Fig. 2).

Sollevare la leva vicino alla base della maniglia e bloccarla in posizione (Fig. 3).

Nota: La leva si sposta verso l'alto e all'indietro per bloccare il tergilavaggio in posizione sollevata.

Tergilavaggio in uso

La miscela acqua pulita/prodotti chimici viene dispersa per mezzo del sistema "THRU-FEED" (ad alimentazione passante). L'acqua sporca viene successivamente recuperata dal tergilavaggio.

Per garantire una pulizia uniforme, fare in modo che i percorsi di pulitura risultino sovrapposti tra loro di circa 10 cm (Fig. 4).

In presenza di striature, pulire le lame del tergilavaggio (Fig. 5).

Nota: prestare particolare attenzione e ridurre la velocità in curva e in fase di aggiramento di ostacoli.

Manejo de la máquina

ES

Fregado preliminar

La TT 1840 y la HT 1840 han sido diseñadas para hacer frente a una gran variedad de tipos de suelo y distintos grados de suciedad.

En suelos muy sucios, emplee una técnica de «fregado doble».

Realice primero un fregado preliminar del suelo con la boquilla de aspiración en la posición elevada (fig. 1), deje transcurrir un tiempo para que los productos químicos surtan efecto y luego friegue una segunda vez la superficie pero con la boquilla de aspiración en la posición baja.

Para subir la boquilla de aspiración, asegúrese de que el soporte de la boquilla esté en posición centrada respecto de la máquina (fig. 2).

Levante la palanca situada cerca de la base del manillar y trábela en posición (fig. 3).

Nota: la palanca se desplaza hacia arriba y hacia atrás para trabar la boquilla de aspiración en la posición elevada.

Uso de la boquilla de aspiración

La mezcla de agua limpia y producto químico se dispersa a través del sistema «THRU-FEED». El agua sucia se recupera mediante la boquilla de aspiración.

Solape en 10 cm cada trayecto de fregado para asegurar una limpieza uniforme (fig. 4).

Si se produce un veteado, limpie las gomas de la boquilla de aspiración (fig. 5).

Nota: se debe aminorar la velocidad al doblar una esquina o maniobrar para salvar obstáculos.

Obsługa maszyny

PL

Tryb wstępnego szorowania

Modele HT1840 i TT1840 można stosować na różnego rodzaju podłogach o zróżnicowanym stopniu zabrudzenia.

Na bardzo zabrudzonych podłogach należy zastosować technikę „podwójnego szorowania”.

Najpierw należy wstępnie wyszorować podłogę przy ssawie w pozycji podniesionej (rys. 1), pozwalając na zadziałanie detergentów, a następnie ponownie wyszorować powierzchnię z opuszczoną ssawą.

Aby unieść ssawę, należy wyśrodkować nośnik ssawy (rys. 2).

Unieść dźwignię znajdującą się w pobliżu podstawy uchwytu i zablokować w tej pozycji (rys. 3).

Uwaga: aby zablokować ssawę w pozycji uniesionej, należy unieść dźwignię do góry i przesunąć ją do tyłu.

Ssawa w użyciu

Czysta woda / roztwór detergentu są rozpylane za pomocą systemu THRU-FEED. Następnie ssawa zbiera brudną wodę.

Aby zapewnić równomierne czyszczenie przy kolejnym przejeździe, należy robić 10 cm zakładki na poprzednim pasie (rys. 4).

W razie pojawienia się smug, oczyścić pióra ssawy (rys. 5).

Uwaga: podczas objeżdżania narożników lub manewrowania wokół przeszkód należy zachować ostrożność i zmniejszyć prędkość.

Maskindrift

Förskurningsläge

HT1840 och TT1840 har utformats för att hantera en mängd olika golvtyper och olika nivåer av nedsmutsning.

Använd "dubbelskurmetoden" på hårt nedsmutsade golv.

Förskura först golvet med golvredskapet i upphöjt läge (fig. 1) och låt kemikalierna verka. Skura sedan ytan en andra gång med sänkt golvredskap.

För att höja golvredskapet, se till att golvredskapshållaren är centrerad mot maskinen (fig. 2).

Lyft spaken nära handtagets bas och lås den i rätt läge (fig. 3).

OBS! Spaken rör sig uppåt och bakåt för att låsa golvredskapet i upphöjt läge.

Golvredskapet i användning

Blandningen av rent vatten/kemikalier fördelas via THRU-FEED-systemet. Smutsvattnet hämtas sedan upp av golvredskapet.

Överlappa varje rengjord yta med 10 cm så att hela golvet rengörs (fig. 4).

Torka av golvredskapets blad om strimor förekommer (fig. 5).

OBS! Minska hastigheten i kurvor eller vid manövrering runt hinder.

Koneen käyttö

Esipuhdistustila

HT1840 ja TT1840 on suunniteltu puhdistamaan erityyppisiä lattioita ja erilaisia likamääriä.

Erittäin likaiset lattiat on puhdistettava kahteen kertaan.

Esipuhdistusta lattia ensin lattiatyökalu yläasennossa (kuva 1), anna kemikaalien vaikuttaa ja puhdistaa alue toisen kerran lattiatyökalu laskettuna.

Kun nostat lattiatyökäluä, varmista, että lattiatyökäluen pidike on koneen keskellä (kuva 2).

Nosta kahvan alaosan lähellä olevaa vipua ja lukitse se paikalleen (kuva 3).

Huomautus: vipu siirtyy ylös- ja taaksepäin lattiatyökäluen lukitsemiseksi yläasentoon.

Lattiatyökälu käytössä

Puhtaan veden ja kemikaalin seos leviää THRU-FEED-järjestelmän kautta. Lattiatyökälu kerää likaveden.

Tasainen puhdistustulos saavutetaan ajamalla puhdistusreitti 10 cm:n leveydeltä edellisen reitin päältä (kuva 4).

Jos puhdistusjäljessä näkyy raitoja, lattiatyökäluen lavat on puhdistettava (kuva 5).

Huomautus: käännöksissä ja esteiden ympäri ajettaessa on hidastettava ajonopeutta.

Maskinbetjening

Forskuringstilstand

HT1840 og TT1840 er udviklet til at håndtere en række forskellige gulvtyper og smudsniveauer.

Brug en "dobbeltskuringsteknik" på kraftigt tilsmudsede gulve.

Forskur først gulvet med gulvenheden i hævet position (fig. 1), og giv kemikalierne tid til at virke. Skur derpå området en gang til med sænket gulvenhed.

For at hæve gulvenheden skal du sørge for, at gulvenhedsholderen er placeret centralt i forhold til maskinen (fig. 2).

Løft håndtaget ved dets fod, og lås det på plads (fig. 3).

Bemærk: Håndtaget bevæges opad og bagud for at låse gulvenheden fast i hævet position.

Gulvenhed i brug

Blandingen af rent vand og kemikalium fordeles via "THRU-FEED"-systemet. Brugtvandet optages derpå af gulvenheden

Overlap hver skrubberute med 10 cm for at sikre jævn rengøring (fig. 4).

Hvis der forekommer striber, skal gulvenhedens lister tørres af (fig. 5).

Bemærk: Sørg for at reducere hastigheden, når der drejes om hjørner eller manøvreres om forhindringer.

Rad stroja

Način predčišćenja

HT1840 i TT1840 dizajnirani su za rad s raznim vrstama podova i različitim razinama zaprljanosti.

Na jako prljavim podovima upotrijebite tehniku dvostrukog čišćenja.

Najprije očistite pod tako da nastavak bude u podignutom položaju (slika 1) pa pustite da kemikalije neko vrijeme djeluju. Potom drugi put oribajte pod spuštenim nastavkom za pod.

Za podizanje nastavka za pod njegov nosač mora biti u sredini stroja (slika 2).

Podignite ručicu u blizini podnožja drške i učvrstite je u položaj (sl. 3).

Napomena: Ručica se pomiče prema gore i prema natrag kako bi se nastavak za pod učvrstio u podignutom položaju.

Upotreba nastavka za pod

Mješavina čiste vode i kemikalija raspršuje se putem sustava THRU-FEED. Otpadna voda se potom usisava pomoću nastavka za pod.

Svaku putanju čišćenja preklopite za 10 cm kako bi površina bila ravnomjerno čista (slika 4).

Ako se pojavljuju pruge, očistite lopatice nastavka za pod (slika 5).

Napomena: prilikom skretanja ili manevriranja okolo prepreka morate smanjiti brzinu.

EN Setting the Cleaning Controls

Ensure your HT1840/TT1840 machine has been plugged into a suitable power supply.

Select the desired function using the ON / OFF switches fitted to the handle.

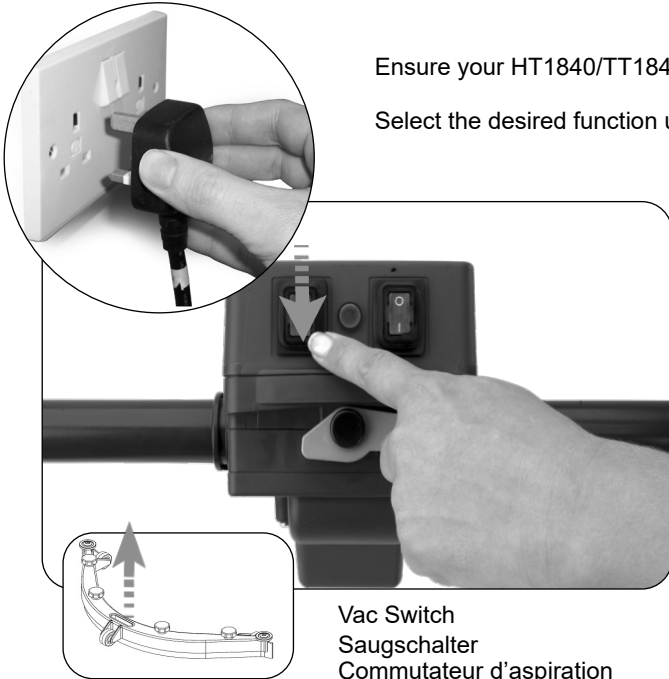

Vac Switch
 Saugschalter
 Commutateur d'aspiration
 VAC-schakelaar
 Interruptor de vacío
 Interruttore aspiratore
 Interruptor de aspiración
 Włącznik ssania
 Dammsugarbrytare
 Alipainekytin
 Vak-kontakt
 Prekidač za usisavanje

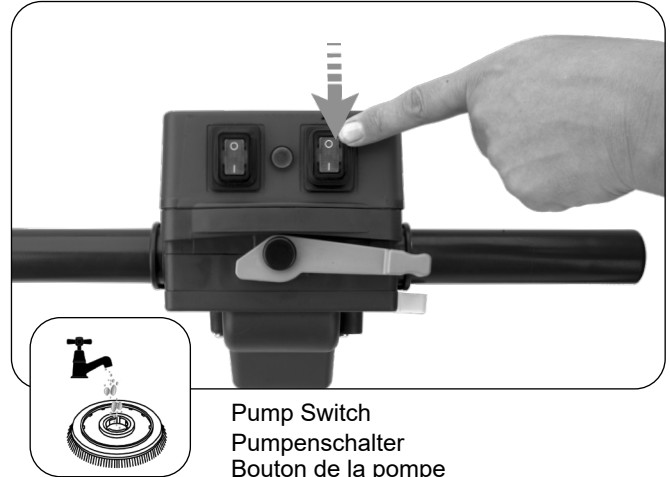

Pump Switch
 Pumpenschalter
 Bouton de la pompe
 Schakelaar pompfunctie
 Interruptor da bomba
 Interruttore pompa
 Interruptor de la bomba
 Włącznik pompy
 Pumpbrytare
 Pumpun kytin
 Pumpekontakt
 Prekidač pumpe

Note: The Pump Switch will only function when the Brush is in operation.

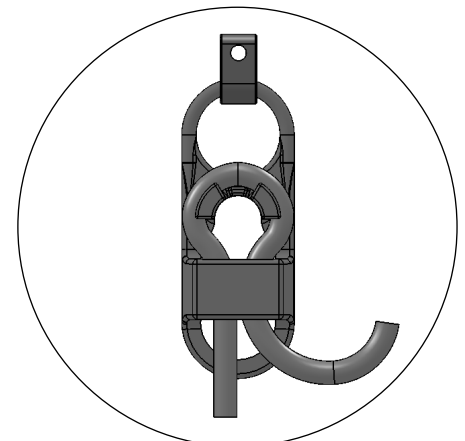
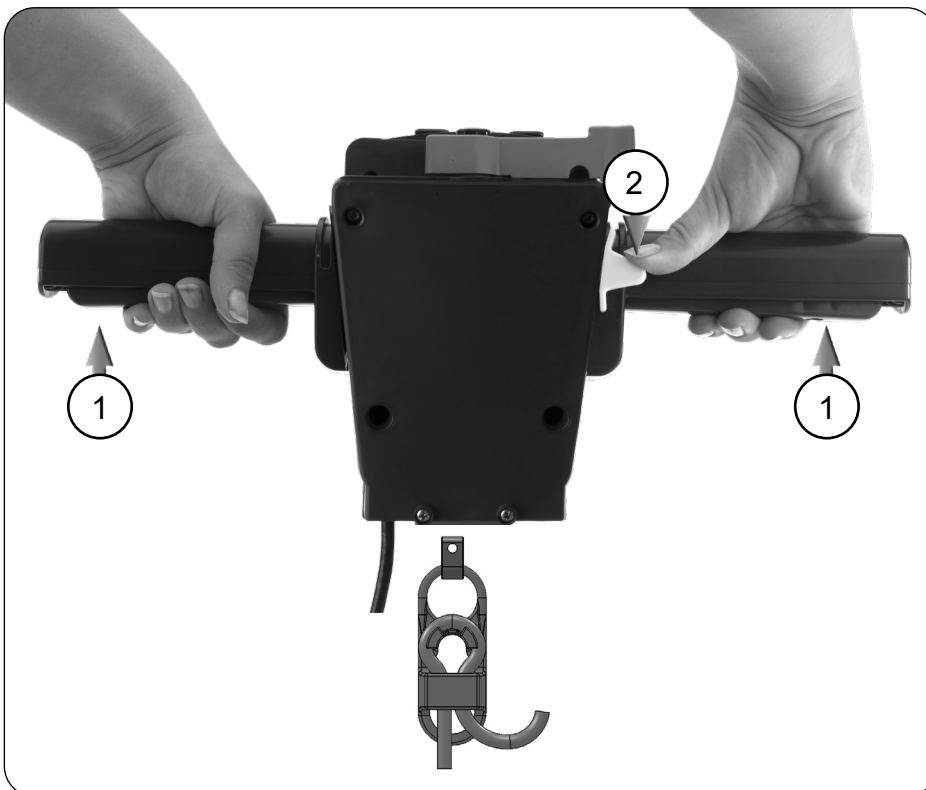

To start: hold down either trigger and press the yellow start button once

Einstellungen zur Reinigung

DE

Achten Sie darauf, dass Ihre HT1840- / TT1840-Maschine an eine geeignete Steckdose angeschlossen ist. Die gewünschte Funktion mithilfe der Ein-/Aus-Schalter am Bügel wählen.

Hinweis: Der Pumpenschalter funktioniert nur, wenn die Bürste in Betrieb ist.

Zum Starten: Halten Sie beide Schalthebel gedrückt und drücken Sie die gelbe Starttaste einmal.

Réglage des commandes de nettoyage

FR

Vérifiez que votre machine HT1840 / TT1840 est raccordée à une alimentation électrique adaptée. Sélectionnez la fonction souhaitée au moyen des commutateurs marche-arrêt situés sur la poignée.

Remarque : Le bouton de la pompe ne fonctionne que lorsque la brosse est en marche.

Pour démarrer, maintenez l'une des deux gâchettes enfoncée et appuyez une fois sur le bouton de démarrage jaune.

Schoonmaakfuncties instellen

NL

Zorg dat de HT1840 / TT1840-machine op een geschikt stopcontact is aangesloten. Selecteer de gewenste functie met de aan/uit-schakelaars op de handgreep.

NB: De schakelaar pompfunctie werkt alleen wanneer de borstel in werking is.

Starten: houd een van de twee uitschakelgrepen ingedrukt en druk één keer op de gele startknop.

Definir os controlos de limpeza

PT

Verifique se a sua máquina HT1840/TT1840 foi ligada a uma fonte de alimentação adequada. Selecciona a função pretendida usando os interruptores ON/OFF colocados no manípulo.

Nota: O interruptor da bomba só funciona com a escova em funcionamento.

Para arrancar: segure qualquer um dos gatilhos e prima o botão de arranque amarelo uma vez.

Impostazione dei comandi di pulizia

IT

Assicurarsi che la macchina HT1840/TT1840 sia stata collegata a una fonte di alimentazione idonea. Selezionare la funzione desiderata utilizzando gli interruttori ON/OFF posti sull'impugnatura.

Nota: l'interruttore pompa è operativo solo quando la spazzola è in funzione.

All'avviamento: tenere premute entrambe le manopole e premere una volta il pulsante di avvio giallo.

Ajuste de los mandos de limpieza

ES

Asegúrese de que la máquina HT 1840 / TT 1840 esté enchufada en una fuente de alimentación apropiada. Seleccione la función deseada con los interruptores de encendido y apagado que se encuentran en el manillar.

Nota: el interruptor de la bomba solo funciona cuando está en uso el cepillo.

Para arrancar, apriete cualquiera de los dos gatillos y pulse una vez el botón amarillo de arranque.

Ustawienie przycisków sterowniczych czyszczenia

PL

Upewnij się, że maszyna HT1840 / TT1840 jest podłączona do odpowiedniego źródła zasilania. Za pomocą przełączników ON/OFF znajdujących się na uchwycie, wybrać pożądaną funkcję.

Uwaga: Włącznik pompy będzie działać tylko podczas pracy szczotki.

Aby rozpocząć: przyciągnąć jedną z dźwigni i jednokrotnie nacisnąć żółty przycisk uruchamiający maszynę.

Ställa in rengöringsparametrar

SV

Kontrollera att HT1840/TT1840-maskinen har anslutits till en lämplig strömkälla. Välj önskad funktion med hjälp av PÅ/AV-brytarna på handtaget.

OBS! Pumpbrytaren fungerar bara när borsten är i drift.

Starta: Håll någon av brytarna nedtryckt och tryck en gång på den gula startknappen

Puhdistusasetusten määrittäminen

FI

Varmista, että HT1840-/TT1840-kone kytketään sopivaan virtalähteeseen. Valitse haluttu toiminto kahvan kytkimillä.

Huomautus: pumpun kytkin toimii vain, kun harjaa käytetään.

Aloittaminen: purista jompaakumpaa liipaisinta ja paina keltaista käynnistyspainiketta kerran.

Indstilling af rengøringsstyreenhederne

DA

Sørg for, at din HT1840/TT1840-maskine er tilsluttet til en egnet strømforsyning. Vælg den ønskede funktion med tændt/slukket-kontakterne på håndtaget.

Bemærk: Pumpekontakten fungerer kun, når børsten er i drift.

For at starte: Hold en af udløserne nede, og tryk én gang på den gule startknap

Postavljanje kontrola za čišćenje

HR

Provjerite je li vaš uređaj HT1840 / TT1840 priključen na odgovarajuće napajanje. Odaberite željenu funkciju pomoću prekidača za uključivanje/isključivanje na dršci.

Napomena: prekidač pumpe radit će samo kada je četka uključena.

Za pokretanje: držite bilo koji okidač pritisnutim i jednom pritisnite žuti gumb za pokretanje

EN Regular Maintenance



ALWAYS ENSURE THAT THE POWER SUPPLY IS DISCONNECTED, PRIOR TO ANY MAINTENANCE OPERATION.



The HT1840/TT1840 has been designed with ease of use in mind, this included easy stripping down and cleaning.

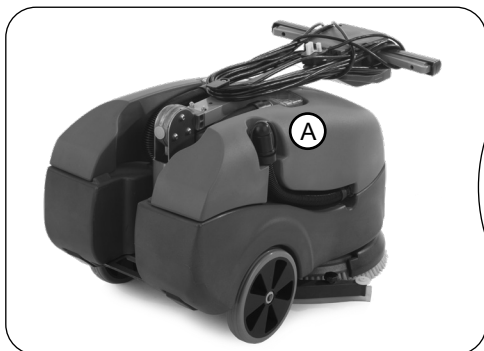

After use, empty waste water tank using emptying hose and flush out with clean water.

(A)



Remove the two hoses and disconnect the separator from the machine (Fig 1). Undo the separator restraining strap (Fig 2) and lift off the separator. The separator has a sealing rubber which should be examined at every clean down (Fig 3). Rinse using clean water.

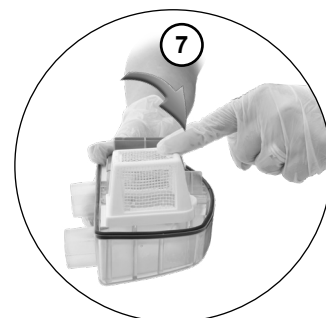
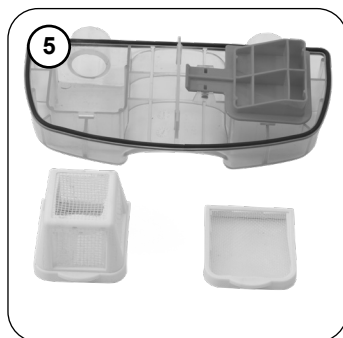
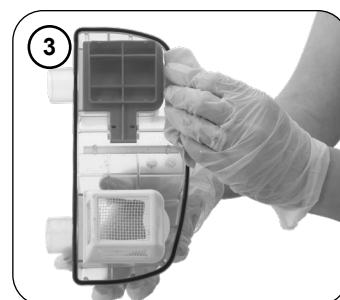

Remove the two filters clipped into the separator and flush with clean water (Fig 4)(Fig 5). Replace by fitting the rear of the filter first then clipping the front to lock in place (Fig 6) (Fig 7).



Once emptied the top waste water tank can simply be lifted off. (Fig 8).

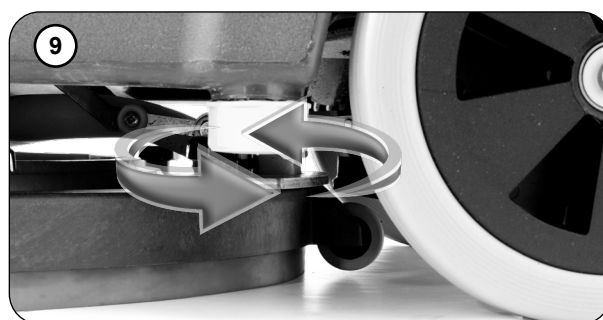

The clean water tank can be drained via the yellow cap fitted to the left hand side of the machine. The cap has a rubber seal and might require a spanner to remove. (Fig 9).

Note:
Avoid over tightening the clean water draining cap.

Regelmäßige Wartung

DE



STELLEN SIE STETS SICHER, DASS DIE MASCHINE VON DER STROMVERSORGUNG GETRENNT IST, BEVOR WARTUNGSARBEITEN DURCHGEFÜHRT WERDEN.



Bei der Konstruktion der HT1840 und TT1840 wurde besonderer Wert auf eine einfache Bedienung gelegt. Dazu gehören eine einfache Demontage und Reinigung.

Entleeren Sie nach dem Einsatz der Maschine den Schmutzwassertank über den Ablassschlauch und spülen Sie ihn mit Frischwasser aus (A).

Entfernen Sie die beiden Schläuche und trennen Sie den Separator von der Maschine (Abb. 1). Lösen Sie den Spanngurt des Separators (Abb. 2) und nehmen Sie den Separator ab. Der Separator hat außerdem einen Dichtungsgummi, der bei jeder Reinigung untersucht werden sollte (Abb. 3). Reinigen Sie mit Frischwasser.

Entfernen Sie die beiden in den Separator eingeklemmten Filter und spülen Sie mit Frischwasser (Abb. 4)(Abb. 5).

Beim Zusammenbauen bringen Sie zunächst die Rückseite des Filters an, und klemmen Sie dann die Vorderseite an ihrer Position ein (Abb. 6 / 7).

Nachdem der obere Schmutzwassertank entleert wurde, kann er einfach abgehoben werden. (Abb. 8).

Der Frischwassertank kann über die gelbe Kappe an der linken Seite der Maschine abgelassen werden. Die Kappe hat eine Gummidichtung und muss möglicherweise mithilfe eines Schraubenschlüssels entfernt werden. (Abb. 9).

Hinweis:

Ziehen Sie die Ablasskappe des Frischwassertanks nicht zu fest an.

Entretien régulier

FR



VÉRIFIEZ TOUJOURS QUE LA BATTERIE EST DÉBRANCHÉE AVANT TOUTE OPÉRATION D'ENTRETIEN.



La gamme HT1840 & TT1840 a été conçue pour une utilisation aisée, en particulier au démontage et au nettoyage.

Après utilisation, videz le réservoir d'eau sale au moyen du tuyau de vidange et rincez-le à l'eau claire. (A)

Retirez les deux tuyaux et déconnectez le séparateur de la machine (fig. 1). Détachez la sangle de retenue du séparateur (fig. 2) et soulevez le séparateur. Ce dernier est équipé d'un joint en caoutchouc qui doit être examiné à chaque nettoyage (fig. 3). Rincez-le à l'eau claire.

Retirez les deux filtres clipsés dans le séparateur et rincez-les à l'eau claire (fig 4)(fig 5).

Remettez-les ensuite en place en positionnant d'abord l'arrière du filtre, puis en clipsant l'avant pour le maintenir en place (fig. 6) (fig. 7).

Une fois vidé, le réservoir d'eau sale peut être simplement soulevé. (fig. 8).

Le réservoir d'eau propre peut être vidangé à l'aide du bouchon jaune monté sur le côté gauche de la machine. Le bouchon est muni d'un joint en caoutchouc et une clé pourra s'avérer nécessaire pour le retirer (fig. 9).

Remarque :

Évitez de serrer excessivement le bouchon de vidange du réservoir d'eau propre.

Regelmatig onderhoud

NL



**ZORG ERVOOR DAT DE VOEDING ALTIJD IS LOSGEKOPPELD
VOORDAT U ONDERHOUDSWERKZAAMHEDEN GAAT UITVOEREN.**



Bij het ontwerp van de HT1840 en TT184 is speciaal op gebruiksvriendelijkheid gelet, zodat deze machine gemakkelijk kan worden gedemonteerd en schoongemaakt.

Maak na gebruik de vuilwatertank leeg met de afvoerslang en spoel deze met schoon water. (A)

Verwijder de twee slangen en koppel de scheider los van de machine (Fig. 1). Maak de bevestigingsband van de scheider los (Fig. 2) en til de scheider eraf. De scheider heeft een rubberen afdichting die bij iedere schoonmaakbeurt moet worden gecontroleerd (Fig. 3). Spoel de scheider af met schoon water.

Verwijder de twee filters die zich in de scheider bevinden en spoel deze met schoon water af (Fig. 4)(Fig. 5).

Plaats de scheider terug door eerst de achterzijde van de filter te installeren en vervolgens de voorzijde vast te klemmen (Fig. 6)(Fig. 7).

Als de bovenste afvalwatertank is leeggemaakt, kan deze eenvoudig worden verwijderd. (Fig 8).

De schoonwatertank kan worden leeggemaakt door de gele dop te verwijderen die zich aan de linkerkant van de machine bevindt. De dop heeft een rubberen afdichting en moet eventueel met behulp van een steeksleutel worden verwijderd. (Fig 9).

NB:

Let erop dat u de dop van de afvoer voor schoon water niet te strak aandraait.

Manutenção regular

PT



**CERTIFIQUE-SE SEMPRE DE QUE A FONTE DE ALIMENTAÇÃO É DESLIGADA,
ANTES DE QUALQUER SERVIÇO DE MANUTENÇÃO.**



A HT1840 e a TT1840 foram concebidas tendo em mente a facilidade de utilização, incluindo a facilidade de desmontagem e limpeza.

Após a utilização, esvazie o depósito de água residual usando a mangueira de esvaziamento e lave-o com água limpa (A)

Retire os dois tubos e desligue o separador da máquina (Fig. 1). Desaperte a correia de retenção do separador (Fig. 2) e levante o separador para fora. O separador possui uma borracha vedante que deve ser examinada a cada operação de limpeza (Fig. 3). Enxague com água limpa.

Retire os dois filtros encaixados no separador e lave-os com água limpa (Fig. 4)(Fig. 5).

Volte a colocá-los encaixando primeiro a parte traseira do filtro e depois a parte frontal na respectiva posição (Fig. 6) (Fig. 7).

Logo que esteja vazio, o depósito superior de água residual pode ser simplesmente levantado. (Fig. 8).

O depósito de água limpa pode ser drenado através da tampa amarela instalada no lado esquerdo da máquina. A tampa tem um vedante de borracha e pode ser necessário utilizar uma chave inglesa para a remover. (Fig. 9).

Nota:

Evite apertar excessivamente a tampa de drenagem de água limpa.

Manutenzione periodica

IT



VERIFICARE SEMPRE CHE L'ALIMENTAZIONE ELETTRICA SIA SCOLLEGATA PRIMA DI OGNI INTERVENTO DI MANUTENZIONE.



Le macchine HT1840 e TT1840 sono pensate per offrire la massima praticità, con componenti facili da smontare e pulire.

Dopo l'uso, svuotare il serbatoio dell'acqua sporca utilizzando il flessibile di drenaggio e risciacquare con acqua pulita (A). Rimuovere i due flessibili e scollegare il separatore dalla macchina (Fig. 1). Staccare la fascetta di ritegno del separatore (Fig. 2) ed estrarre quest'ultimo. Il separatore è dotato di una guarnizione di tenuta in gomma che deve essere esaminata ad ogni intervento di pulizia (Fig. 3). Sciacquare con acqua pulita.

Rimuovere i due filtri inseriti nel separatore e sciacquare con acqua pulita (Fig. 4) (Fig. 5). Sostituire inserendo prima la parte posteriore del filtro e quindi bloccando la parte anteriore in posizione (Fig. 6) (Fig. 7).

Una volta svuotato, estrarre semplicemente il serbatoio acqua sporca superiore (Fig. 8).

Il serbatoio dell'acqua pulita può essere scaricato utilizzando il tappo giallo presente sul lato sinistro della macchina. Il tappo ha una guarnizione di gomma e potrebbe richiedere l'uso di una chiave per la rimozione. (Fig. 9).

Nota:

Evitare di serrare eccessivamente il tappo di scarico dell'acqua pulita.

Mantenimiento periódico

ES



ASEGÚRESE SIEMPRE DE QUE LA FUENTE DE ALIMENTACIÓN ESTÉ DESCONECTADA ANTES DE REALIZAR CUALQUIER OPERACIÓN DE MANTENIMIENTO.



La TT 1840 y la HT 1840 se han diseñado para que sean sencillas de utilizar, incluyendo su desarmado y limpieza.

Después de utilizar la máquina, vacíe el depósito de agua sucia con el tubo de vaciado y enjuáguelo con agua limpia (A). Desmonte los dos tubos y desconecte el separador de la máquina (fig. 1). Suelte la tira de retención (fig. 2) y levante el separador. El separador tiene una goma de obturación que debe examinarse cada vez que se limpie la máquina (fig. 3). Enjuague el separador con agua limpia.

Desmonte los dos filtros que van enganchados en el separador y enjuáguelos con agua limpia (fig. 4 y 5). Para volver a montarlos, coloque primero la parte posterior del filtro y después enganche la parte delantera para trabar el filtro en su sitio (fig. 6 y 7).

Una vez vaciado, el depósito superior de agua sucia se desmonta simplemente levantándolo (fig. 8).

El depósito de agua limpia se puede vaciar a través del tapón amarillo montado en el lado izquierdo de la máquina. El tapón tiene una junta de goma y puede que se necesite utilizar una llave para desmontarlo (fig. 9).

Nota:

Evite apretar demasiado el tapón de vaciado de agua limpia.

Regularna konserwacja

PL



**PRZED PODJĘCIEM JAKIKOLWIEK CZYNNOŚCI KONSERWACYJNYCH
NALEŻY UPEWNIĆ SIĘ, ŻE AKUMULATOR ZOSTAŁ ODŁĄCZONY.**



Modele HT1840 i TT1840 zostały zaprojektowane z myślą o łatwej eksploatacji, przez co ani ich konstrukcja, ani czyszczenie nie jest nadmiernie złożone.

Po zakończeniu sprzątnięcia opróżnić zbiornik wody brudnej za pomocą węża spustowego i wypłukać go czystą wodą. Odłączyć dwa węże, aby umożliwić wyjęcie separatora (rys. 1). Zdjąć pasek przytrzymujący separator (rys. 2) i unieść separator. Separator posiada gumowe uszczelnienie, które należy skontrolować podczas każdego czyszczenia maszyny (rys. 3). Oplukać czystą wodą.

Wyjąć dwa filtry z separatora i oplukać czystą wodą (rys. 4) (rys. 5).

Wymienić, montując najpierw tylną część filtra, a następnie umieszczając przednią część filtra na właściwym miejscu aż do zablokowania (rys. 6) (rys. 7).

Opróżniony górny zbiornik wody brudnej wyjmuje się w łatwy sposób (rys. 8).

Zbiornik wody czystej można opróżnić przy pomocy żółtego korka zamontowanego po lewej stronie maszyny. Korek ma gumową uszczelkę i jego wyjęcie może wymagać użycia klucza (rys. 9).

Uwaga:

unikaj zbyt mocnego dokręcania korka otworu spustowego zbiornika czystej wody.

Rutinunderhåll

SV



**SE ALLTID TILL ATT STRÖMFÖRSÖRJNINGEN ÄR FRÄNKOPPLAD
INNAN UNDERHÅLLSARBETE PÅBÖRJAS.**



HT1840 och TT1840 har utformats med användarvänlighet i åtanke, vilket även omfattar enkel isärplockning och rengöring.

När maskinen har använts ska du tömma smutsvattentanken med tömningsslangen och spola med rent vatten (A).

Ta bort de två slangarna och koppla bort avskiljaren från maskinen (fig. 1). Lossa avskiljarens fästrem (fig. 2) och lyft av avskiljaren. Avskiljaren har också en gummitätning som bör kontrolleras vid varje rengöring (fig. 3). Skölj med rent vatten.

Ta bort de två filtren som sitter fast i avskiljaren och spola med rent vatten (fig. 4) (fig. 5).

Byt ut genom att montera filtrets bakre del först och sedan klämma fast den främre delen så att filtret låses på plats (fig. 6) (fig. 7).

Efter tömning kan den övre smutsvattentanken enkelt lyftas av. (Fig. 8)

Renvattentanken kan tömmas via det gula locket som sitter på maskinens vänstra sida. Locket har en gummitätning och kan behöva lossas med hjälp av en nyckel. (Fig. 9)

OBS!

Undvik att dra åt dräneringslocket för rent vatten för hårt.

Säännöllinen huolto

FI



**VARMISTA ENNEN HUOLTOTOIMIA,
ETTÄ VIRRANSAANTI ON KATKAISTU.**



HT1840 ja TT1840 on suunniteltu helppokäyttöiseksi. Myös niiden purkaminen ja puhdistaminen on helppoa.

Tyhjennä likavesisäiliö käytön jälkeen tyhjennysletkun avulla ja huuhtelee se puhtaalla vedellä (A). Irrota erotin koneesta irrottamalla kaksi letkua (kuva 1). Avaa erottimen hihna (kuva 2) ja nosta erotin irti. Erottimessa on tiivistekumi, joka on tarkastettava jokaisen puhdistuksen yhteydessä (kuva 3). Huuhtelee se puhtaalla vedellä.

Irrota kaksi erottimeen kiinnitettyä suodatinta ja huuhtelee ne puhtaalla vedellä (kuvat 4 ja 5).

Aseta ne takaisin paikoilleen kiinnittämällä suodattimen takaosa ensin ja napsauttamalla sitten etuosa niin, että se loksauttaa paikalleen (kuvat 6 ja 7).

Tyhjä ylälikavesisäiliö on helppo nostaa pois (kuva 8).

Puhdasvesisäiliö voidaan tyhjentää koneen vasemmalle puolelle asennetun keltaisen korkin kautta. Korkissa on kumitiiviste, ja sen irrottamiseen saattaa tarvita kiintoavainta (kuva 9).

Huomautus:

älä kiristä puhtaan veden tyhjennysaukon korkkia liikaa.

Regelmæssig vedligeholdelse

DA



**SØRG ALTID FOR, AT STRØMFORSYNINGEN ER FRAKOBLET,
FØR EVT. VEDLIGEHOLDELSE.**



HT1840 og TT1840-serien er udviklet med henblik på brugervenlighed, herunder nem afmontering og rengøring.

Efter brug skal brugtvandstanken tømmes ved hjælp af aftømningsslangen og gennemskylls med rent vand (A). Afmonter de to slanger, og frakobl udskilleren fra maskinen (fig. 1). Løsn udskillerens fastspændingsstrop (fig. 2), og løft udskilleren af. Udskilleren har en gummitætning, som skal undersøges ved hver afrensning (fig. 3). Skyl med rent vand.

Afmonter de to filtre i udskilleren, og gennems kyl med rent vand (fig. 4) (fig. 5).

Udskift filtrene ved først at montere bagenden og derefter klipse dem foran, så de låses på plads (fig. 6) (fig. 7).

Når den øverste brugtvandstank er tømt, kan den løftes af. (Fig. 8).

Rentvandstanken kan drænes ved hjælp af det gule dæksel, der er monteret på venstre side af maskinen. Dækslet har en gummitætning, så det kan være nødvendigt at bruge en skrueøgle. (Fig. 9).

Bemærk:

Undgå at overspænde rentvandstankens dræningsdæksel.

Redovno održavanje

HR



**UVIJEK PROVJERITE JE LI NAPAJANJE ISKOPČANO
PRIJE BILO KAKVOG ODRŽAVANJA.**



HT1840 i TT1840 dizajnirani su s naglaskom na jednostavnost uporabe, što uključuje i jednostavno rastavljanje te čišćenje.

Nakon uporabe ispraznite spremnik s otpadnom vodom pomoću crijeva za pražnjenje te spremnik isperite čistom vodom (A). Skinite dva crijeva i separator odvojite od stroja (slika 1). Otpustite pričvrtni remen separatora (slika 2) i podignite separator. Separator ima brtvenu gumu koju je potrebno pregledati pri svakom čišćenju (slika 3). Isperite čistom vodom.

Sa separatora skinite dva filtra i isperite ih čistom vodom (slika 4) (slika 5).

Zamijenite ga tako da najprije postavite stražnji dio filtra, a zatim prednji učvrstite kopčom kako bi ostao na mjestu (slika 6) (slika 7).

Nakon pražnjenja gornji spremnik s otpadnom vodom možete jednostavno podići. (Slika 8).

Spremnik s čistom vodom može se isprazniti kroz žuti čep na lijevoj strani stroja. Čep ima gumenu brtvu i možda će biti potrebno skinuti ključ. (Slika 9).

Napomena:

čep za ispuštanje čiste vode nemojte prejakozatezati.

Clean Water Filter

Inside the clean water tank is a filter, located below the clean water inlet. Remove the cap and large debris basket.

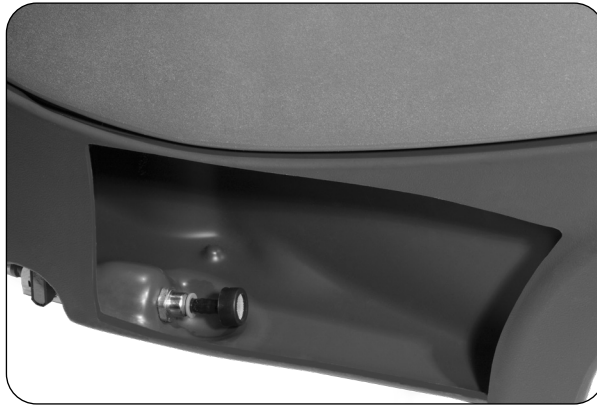

***NOTE:** Clean water tank side cut away for clarity.

Make sure this filter is kept clean from debris and chemical contamination.

Replacing the Waste Water Tank

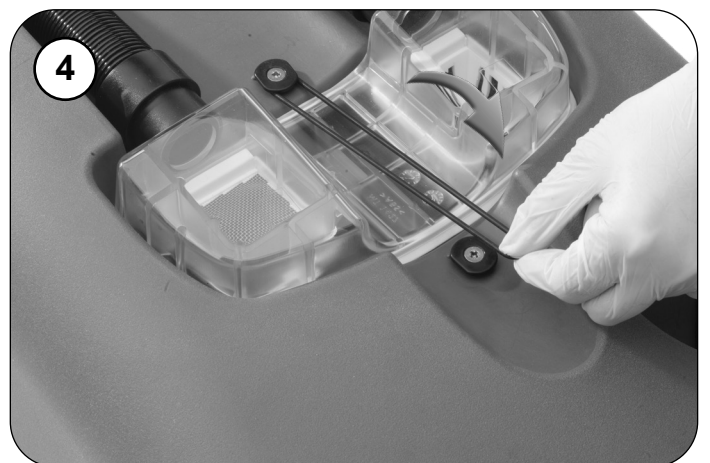

Refit the separator and reconnect the vacuum and suction hose (Fig 3).

Refit the separator restraining strap (Fig 4).

Regelmäßige Wartung

DE

Frischwasserfilter

Im Inneren des Frischwassertanks befindet sich direkt unter dem Frischwassereinlass ein Filter. Entfernen Sie die Kappe und den großen Schmutzkorb.

***HINWEIS:** Der Wassertank ist zur besseren Übersichtlichkeit seitlich aufgeschnitten dargestellt.

Stellen Sie sicher, dass dieser Filter frei von Schmutz und chemischen Verunreinigungen ist.

Austausch des Schmutzwassertanks

Bringen Sie den Separator wieder an, und schließen Sie den Saugschlauch vom Bodenwerkzeug und den Saugschlauch wieder an (Abb. 3). Bringen Sie den Spanngurt des Separators wieder an (Abb. 4).

Entretien régulier

FR

Filtre d'eau propre

À l'intérieur du réservoir d'eau propre se trouve un filtre, situé sous l'entrée d'eau propre. Retirez le bouchon et le grand panier à débris.

***REMARQUE :** Coupe du côté du réservoir d'eau propre pour plus de clarté.

Veillez à ce que le filtre soit propre et exempt de débris et de contamination chimique.

Remplacement du réservoir d'eau sale

Réinstallez le séparateur et rebranchez les deux tuyaux à dépression et d'aspiration (fig. 3). Réinstallez la sangle de retenue du séparateur (fig. 4).

Regelmatig onderhoud

NL

Schoonwaterfilter

In de schoonwatertank bevindt zich een filter, net onder de toevoer voor schoon water. Verwijder de dop en de grote mand.

***NB:** Uitsparing zijkant schoonwatertank voor zichtbaarheid.

Zorg ervoor dat dit filter vrij wordt gehouden van vuil en chemische verontreiniging.

De afvalwatertank vervangen

Installeer de scheidervan en sluit de vacuüm- en zuigslangen weer aan (Fig. 3). Breng de bevestigingsband van de afscheider weer aan (Fig. 4).

Manutenção regular

PT

Filtro de água limpa

Há um filtro dentro do depósito de água limpa, situado abaixo da entrada de água limpa. Remova a tampa e o cesto de resíduos grande.

***NOTA:** Lateral do depósito de água limpa recortado para clareza.

Certifique-se de que este filtro permanece sem resíduos e contaminação química.

Substituir o depósito de água residual

Reinstale o separador e volte a ligar o tubo de vácuo e de sucção (Fig. 3). Volte a instalar a correia de retenção do separador (Fig. 4).

Manutenzione periodica

IT

Filtro acqua pulita

All'interno del serbatoio dell'acqua pulita c'è un filtro, posto sotto l'ingresso acqua. Rimuovere il tappo e il cestello dei grossi detriti.

***NOTA:** per maggiore chiarezza, il lato serbatoio acqua pulita non è raffigurato.

Verificare che questo filtro sia esente da detriti e da contaminazioni chimiche.

Sostituzione del serbatoio dell'acqua sporca

Rimontare il separatore e ricollegare il tubo flessibile di depressione e di aspirazione (Fig. 3). Montare la fascetta di ritegno separatore (Fig. 4).

Mantenimiento periódico

ES

Filtro de agua limpia

En el interior del depósito de agua limpia hay un filtro, situado debajo de la entrada de agua limpia. Desmonte el tapón y la cesta para residuos grandes.

Asegúrese de mantener el filtro libre de residuos y contaminantes químicos.

***NOTA:** Para mayor claridad, se muestra con el lateral del depósito de agua limpia recortado.

Sustitución del depósito de agua sucia

Monte el separador y conecte los tubos de aspiración y de succión (fig. 3). Vuelva a colocar la tira de retención del separador (fig. 4).

Regularna konserwacja

PL

Filtr czystej wody

Wewnątrz zbiornika czystej wody znajduje się filtr i jest on umieszczony poniżej otworu wlotowego. Wyjąć korek i koszyk na odpadki o dużych rozmiarach.

Upewnić się, że filtr ten jest utrzymywany w czystości, bez odpadków i zanieczyszczeń chemicznych.

*** UWAGA:** ilustracja zawiera przekrój zbiornika czystej wody ułatwiający zrozumienie instrukcji.

Wymiana zbiornika brudnej wody

Ponownie zamontować separator i podłączyć silnik i wąż ssania (rys. 3). Ponownie zamocować pasek przytrzymujący (rys. 4).

Rutinunderhåll

SV

Renvattenfilter

Inuti renvattentanken finns ett filter som sitter under renvattentinloppet. Ta bort locket och det stora skräpfiltret.

Se till att filtret hålls rent från skräp och kemisk kontaminering.

*** OBS!** Renvattentanken från sidan för extra tydlighet.

Byta ut smutsvattentanken

Sätt tillbaka avskiljaren och återanslut dammsugar- och sugslangen (fig. 3). Sätt tillbaka avskiljarens fästrem (fig. 4).

Säännöllinen huolto

FI

Puhtaan veden suodatin

Puhdasvesisäiliön sisällä on suodatin, joka sijaitsee puhtaan veden tuloaukon alapuolella. Irrota korkki ja suuri roskasuodatinkori.

Pidä suodatin puhtaana liasta ja kemikaalijäämistä.

***HUOMAUTUS:** kuvassa puhdasvesisäiliön sivu on poistettu selkeyden vuoksi.

Likavesisäiliön asentaminen takaisin

Aseta erotin takaisin ja liitä alipaine- ja imuletkut takaisin (kuva 3). Kiinnitä erottimen hihna takaisin (kuva 4).

Regelmæssig vedligeholdelse

DA

Rentvandsfilter

I rentvandstanken sidder et filter, der er placeret under rentvandsindløbet. Fjern hæften og den store skidtkurv.

Sørg for, at dette filter holdes rent for snavs og kemisk forurening.

***BEMÆRK:** Rentvandstankens side skæres væk for at få klarhed.

Udskiftning af brugtvandstanken

Monter udskilleren igen, og forbind vakuums- og sugeslangen igen (fig. 3). Monter udskillerens fastspændingsstrop igen (fig. 4).

Redovno održavanje

HR

Filtar čiste vode

Unutar spremnika s čistom vodom nalazi se filtar koji se nalazi ispod ulaza za čistu vodu. Skinite čep i veliku košaru za otpatke.

Provjerite je li ovaj filtar čist, bez otpadaka i kemijskih nečistoća.

***NAPOMENA:** Presjek bočne strane spremnika s čistom vodom radi preglednosti.

Zamjena spremnika s otpadnom vodom

Ponovo postavite separator i ponovo spojite usisno crijevo i vakuumsko crijevo (slika 3). Ponovno postavite pričvrtni remen separatora (slika 4).

EN Changing the Floor Tool Blades



ALWAYS ENSURE THAT THE POWER SUPPLY IS DISCONNECTED PRIOR TO ANY MAINTENANCE.



To change the floor-tool, firstly swing the floor-tool clear of the machine (Fig 1).

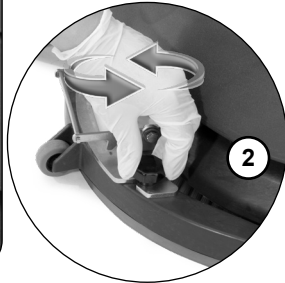

Undo the two floor-tool retaining knobs (Fig 2).

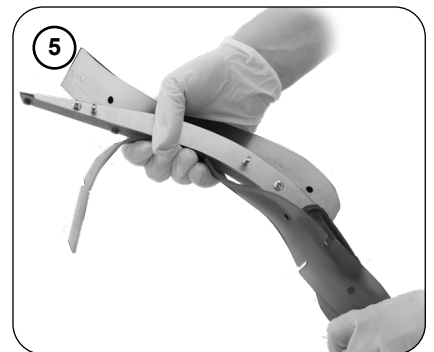

Unscrew the four knobs securing the blade holder (Fig 3).

Remove the blade holder (Fig 4).

Replace the Squeegee blades using (903531) replacement blade set (Fig 5), fitting the blades on to the moulded location lugs.

Refitting the Floor Tool Blades

Refit the blade holder, retain using the two outer knobs (Fig 6)



Ensure the slotted blade goes to the front of the floor-tool (Fig 7).

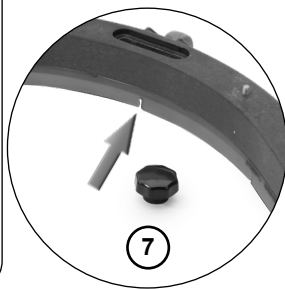

Note:
The blades are designed to be reversible, thus extending their useful working life.

Refit the floor-tool using the two central knobs to the floor-tool.

Refer to Page 15-20 for fitting instructions.

- 1. Floor-tool main body
- 2. Blade carrier
- 3. Rear blade
- 4. Front blade (slotted)
- 5. Retaining Knobs x 4

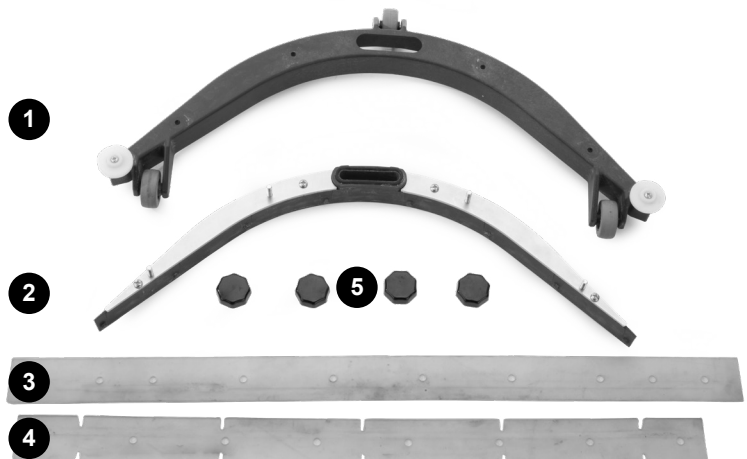

**Use Genuine NUMATIC spare parts.
Use Replacement Blade Set (903531)**

Auswechseln der Blätter des Bodenwerkzeugs

DE



STELLEN SIE STETS SICHER, DASS DIE MASCHINE VON DER STROMVERSORGUNG GETRENNT IST, BEVOR WARTUNGSARBEITEN DURCHGEFÜHRT WERDEN.



Um das Bodenwerkzeug auszuwechseln, schwingen Sie zunächst das Bodenwerkzeug von der Maschine weg (Abb. 1). Lösen Sie die beiden Sicherungsknöpfe am Bodenwerkzeug (Abb. 2).

Schrauben Sie die vier Knöpfe ab, mit denen die Blatthalterung gesichert wird (Abb. 3).

Entfernen Sie die Blatthalterung (Abb. 4).

Ersetzen Sie die Abstreifblätter unter Verwendung des Ersatzblattsatzes (903531) (Abb. 5), und setzen Sie die Blätter an die Positionierungsnasen an.

Montieren der Abstreifblätter der Absauglippe

Bringen Sie die Blatthalterung mithilfe der beiden äußeren Knöpfe wieder an (Abb. 6).

Achten Sie darauf, dass sich das geschlitzte Blatt an der Vorderseite des Bodenwerkzeugs befindet (Abb. 7).

Hinweis:

Die Blätter können auch umgekehrt eingebaut werden. Dies kann ihre Lebensdauer verlängern.

Bringen Sie die Absauglippe mithilfe der beiden mittleren Knöpfe an der Absauglippe wieder an. Montageanweisungen finden Sie auf Seite 15-20.

1. Abstreifergehäuse
2. Abstreifblatträger
3. Hinteres Abstreifblatt
4. Vorderes Blatt (mit Aussparungen)
5. Sicherungsknöpfe, 4 Stück

Verwenden Sie ausschließlich Originalersatzteile von NUMATIC. Verwenden Sie den Ersatzblattsatz (903531)

Remplacement des lamelles du suceur

FR



VÉRIFIEZ TOUJOURS QUE LA BATTERIE EST DÉBRANCHÉE AVANT TOUTE OPÉRATION D'ENTRETIEN.



Pour remplacer le suceur, commencez par l'écarter de la machine (fig. 1). Dévissez les deux boutons de retenue du suceur (fig. 2).

Dévissez les quatre boutons maintenant en place le support de lamelles (fig. 3).

Retirez le support de lamelles (fig. 4).

Remplacez les lamelles en utilisant un jeu de lamelles de rechange (903531) (fig. 5), en prenant soin de bien placer les lamelles sur les ergots de positionnement moulés.

Remontage des lamelles du suceur

Remontez le support de lamelles en utilisant les deux boutons extérieurs (fig. 6).

Assurez-vous que la lamelle fendue est située sur l'avant du suceur (fig. 7).

Remarque :

les lamelles sont conçues pour être réversibles, ce qui permet de prolonger leur durée de vie utile.

Remontez le suceur en utilisant les deux boutons centraux. Voir page 15-20 pour les instructions de montage.

1. Corps principal du suceur
2. Support des lames
3. Raclette arrière
4. Raclette avant (fendue)
5. Boutons de fixation x 4

Utilisez des pièces de rechange NUMATIC authentiques. Utilisez le jeu de lamelles de rechange (903531)

De wissers van het vloerelement vervangen



ZORG ERVOOR DAT U ALTIJD DE ACCU LOSKOPPELT VOORDAT U ONDERHOUD UITVOERT.



Om de wissers te kunnen vervangen, dient het vloerelement eerst onder de machine uit te worden getrokken (Fig. 1). Schroef de twee schroefknoppen voor het vloerelement los (Fig. 2).

Schroef de vier schroefknoppen los waarmee de wisserbladhouder is vastgezet (Fig. 3).

Verwijder de wisserbladhouder (Fig. 4).

Vervang de wisserbladen met de vervangende set bladen (903531) (Fig. 5) en bevestig de bladen op de klempunten.

De wissers van het vloerelement terugplaatsen

Breng de wisserbladhouder weer aan en bevestig deze met de twee buitenste schroefknoppen (Fig. 6).

Zorg ervoor dat het wisserblad met sleuf aan de voorzijde van het vloerelement wordt gemonteerd (Fig. 7).

NB:

De wisserbladen kunnen van twee zijden worden gebruikt, zodat ze langer meegaan.

Breng het vloerelement weer aan en zet het vast met behulp van de twee middelste schroefknoppen.

Zie pagina 15-20 voor de montage-instructies.

1. Hoofdbehuizing van vloerelement
2. Wisserhouder
3. Achterste wisser
4. Voorste wisser (met sleuf)
5. Schroefknoppen x 4

Gebruik uitsluitend originele NUMATIC-onderdelen. Gebruik vervangende set wisserbladen (903531)

Substituir as lâminas da ferramenta do piso



CERTIFIQUE-SE SEMPRE DE QUE A MÁQUINA É DESLIGADA DA FONTE DE ALIMENTAÇÃO ANTES DE PROCEDER A QUALQUER MANUTENÇÃO.



Para mudar a ferramenta do piso, primeiro faça baloiçar a ferramenta do piso para longe da máquina (Fig. 1).

Desaperte os dois botões de retenção da ferramenta do piso (Fig. 2).

Desaperte os quatro botões que prendem o suporte da lâmina (Fig. 3).

Remova o suporte da lâmina (Fig. 4).

Substitua as lâminas do rodo utilizando (903531) o conjunto de lâminas substituição com (Fig. 5), instalando as lâminas nos pernos de localização moldados.

Reinstalar as lâminas da ferramenta do piso

Reinstale o suporte da lâmina, fixe-o utilizando os dois botões externos (Fig. 6).

Assegure-se de que a lâmina ranhurada fica situada na frente da ferramenta do piso (Fig. 7).

Nota:

as lâminas foram concebidas para serem reversíveis, prolongando assim a sua vida útil.

Reinstale a ferramenta do piso utilizando os dois botões centrais da ferramenta do piso.

Consulte as instruções de instalação na página 15-20.

1. Corpo principal da ferramenta do piso
2. Suporte da lâmina
3. Lâmina traseira
4. Lâmina dianteira (ranhurada)
5. Botões de fixação x 4

Utilize peças sobresselentes genuínas da NUMATIC. utilize o conjunto de lâminas de substituição (903531)

Sostituzione delle lame tergipavimento

IT



ASSICURARSI SEMPRE CHE L'ALIMENTAZIONE ELETTRICA SIA SCOLLEGATA PRIMA DI EFFETTUARE QUALSIASI INTERVENTO DI MANUTENZIONE.



Per sostituire il tergipavimento, ruotare per prima cosa il tergipavimento stesso rispetto alla macchina (Fig. 1).
Svitare le due manopole di ritegno del tergipavimento (Fig. 2).

Svitare le quattro manopole di ritegno che fissano il supporto lama (Fig. 3).

Rimuovere il supporto lama (Fig. 4).

Sostituire le lame Squeegee utilizzando il set sostituzione lame (903531) (Fig. 5), montando le lame sulle alette stampate di centraggio.

Rimontaggio delle lame tergipavimento

Rimontare il supporto lama; bloccare con le due manopole di ritegno esterne (Fig. 6).

Verificare che la lama scanalata si trovi sul lato anteriore del tergipavimento (Fig. 7).

Nota:

Le lame sono progettate in modo da essere reversibili, allungando in tal modo la loro durata utile.

Rimontare il tergipavimento utilizzando le due manopole centrali.

Per le istruzioni di montaggio, vedere a pag. 15-20.

1. Corpo principale del tergipavimento
2. Supporto lama
3. Lama posteriore
4. Lama anteriore (scanalata)
5. Manopole di ritegno x 4

Utilizzare ricambi originali NUMATIC. Utilizzare il set di lame di ricambio (903531).

Cambio de gomas de la boquilla de aspiración

ES



ASEGÚRESE SIEMPRE DE QUE LA FUENTE DE ALIMENTACIÓN ESTÉ DESCONECTADA ANTES DE REALIZAR TRABAJOS DE MANTENIMIENTO.



Para cambiar la boquilla de aspiración, primero gírela hacia fuera para apartarla de la máquina (fig. 1).

Afloje los dos pomos de sujeción de la boquilla de aspiración (fig. 2).

Desenrosque los cuatro pomos de sujeción del portagomas (fig. 3).

Retire el portagomas (fig. 4).

Sustituya las gomas por un juego de gomas de repuesto 903531 (fig. 5), calzando las gomas en los salientes de fijación moldeados.

Montaje de gomas de la boquilla de aspiración

Monte el portagomas y sujételo con los dos pomos exteriores (fig. 6).

Asegúrese de que la goma ranurada se monte en la parte anterior de la boquilla de aspiración (fig. 7).

Nota:

Las gomas están diseñadas para que sean reversibles, lo cual prolonga su vida útil.

Monte la boquilla de aspiración fijándola con los dos pomos de sujeción centrales.

Las instrucciones de montaje aparecen en la página 15-20.

1. Cuerpo de la boquilla de aspiración
2. Portagomas
3. Goma posterior
4. Goma anterior (ranurada)
5. Pomos de sujeción x 4

Utilice repuestos auténticos de NUMATIC. Utilice el juego de gomas de repuesto 903531.

Wymiana piór ssawy

PL



**PRZED PODJĘCIEM JAKICHKOLWIEK CZYNNOŚCI KONSERWACYJNYCH
NALEŻY UPEWNIĆ SIĘ, ŻE AKUMULATOR ZOSTAŁ ODŁĄCZONY.**



Aby wymienić ssawę, najpierw należy wysunąć ją spod maszyny (rys. 1)
Odkręcić dwa pokręta blokujące ssawę (rys. 2).

Odkręcić cztery pokręta zabezpieczające uchwyt pióra (rys. 3).

Zdjąć uchwyt pióra (rys. 4).

Wymienić pióra zgarniacza, korzystając z kompletu piór zapasowych (903531) (rys. 5) i dopasowując pióra do uformowanych bolców.

Montaż piór ssawy

Zamontować uchwyt pióra; przymocować go przy pomocy dwóch zewnętrznych pokręteł (rys. 6).

Dopilnować, aby nacięta część pióra była zwrócona ku przodowi ssawy (rys. 7).

Uwaga:

pióra można odwracać, co pozwala wydłużyć okres ich eksploatacji.

Zamontować ssawę, używając w tym celu dwóch środkowych pokręteł.
Instrukcje dotyczące montażu znajdują się na stronie 15-20.

1. Korpus główny ssawy
2. Nośnik pióra
3. Pióro tylne
4. Pióro przednie (z wycięciami)
5. Pokręta mocujące x 4

Używać oryginalnych części zamiennych NUMATIC. Użyć kompletu piór zapasowych (903531).

Byta golvredskapets blad

SV



SE ALLTID TILL ATT STRÖMFÖRSÖRJNINGEN ÄR FRÅNKOPPLAD FÖRE UNDERHÅLLSARBETE.



När du ska byta golvredskapet svänger du först ut golvredskapet från maskinen (fig. 1).
Lossa de två låsvreden för golvredskapet (fig. 2).

Skruva loss de fyra vreden som håller fast bladhållaren (fig. 3).

Ta bort bladhållaren (fig. 4).

Byt ut skrapbladen med hjälp av en reservbladssats (903531) (fig. 5) och montera bladen på fästklackarna.

Sätta tillbaka golvredskapets blad

Sätt tillbaka bladhållaren och fäst den med de två yttre vreden (fig. 6)

Se till att det skärade bladet är riktat mot golvredskapets främre del (fig. 7).

OBS!

Det går att vända på bladen, vilket gör att de håller mycket längre.

Sätt tillbaka golvredskapet med de två mittersta vreden på golvredskapet.
Monteringsinformation finns på sidan 15-20.

1. Golvredskapets huvuddel
2. Bladhållare
3. Bakre blad
4. Främre blad (skärat)
5. Låsvred x 4

Använd bara NUMATIC-originaldelar. Använd reservbladssats (903531).

Lattiatyökälun lapojen vaihto

FI

Kun vaihdat lattiatyökäluä, käännä lattiatyökälu ensin etäälle koneesta (kuva 1).

Avaa kaksi lattiatyökälun kiinnitysruppia (kuva 2).

Avaa lavan pidikkeen neljä kiinnitysruppia (kuva 3).

Irrota lavan pidike (kuva 4).

Aseta lastalavat paikalleen käyttämällä vaihtolapasarjaa (903531) (kuva 5).

Aseta lavat muovattuihin kiinnitysulokkeisiin.

Lattiatyökälun lapojen asentaminen paikalleen

Asenna lavan pidike takaisin. Kiinnitä se kahdella ulommalla nupilla (kuva 6).

Varmista, että uritettu lapa menee lattiatyökälun etuosaan (kuva 7).



VARMISTA ENNEN
HUOLTOTOIMIA,
ETTÄ VIRRANSAANTI
ON KATKAISTU.



Huomautus: lavat on suunniteltu käännettäväksi toisinpäin, mikä pidentää niiden käyttöikä.

Asenna lattiatyökälu takaisin paikalleen lattiatyökälun kahdella keskinupilla.

Katso asennusohjeet sivulta 15-20.

1. Lattiatyökälun runko
2. Lavan pidike
3. Takalapa
4. Etulapa (uritettu)
5. Kiinnitysruupit, 4 kpl

Käytä alkuperäisiä NUMATIC-varaosia.
Käytä vaihtolapasarjaa (903531).

Skift af gulvehedens lister

DA

For at skifte gulveheden skal du først svinge gulveheden fri af maskinen (fig. 1).

Frigør gulvehedens to holdegreb (fig. 2).

Skru de fire greb, der holder listeholderen fast, af (fig. 3).

Fjern listeholderen (Fig. 4).

Udskift svaberlisterne ved hjælp af (903531) listeudskiftningssættet (fig. 5),

og monter listerne på de formede positioneringsknopper.

Genmontering af gulvehedens lister

Monter listeholderen igen, og fastgør den med de to ydre greb (fig. 6).

Sørg for, at den hulskårne liste vender mod gulvehedens forende (fig. 7).



SØRG ALTID FOR, AT
STRØMFORSYNINGEN
ER FRAKOBLET,
FØR EVT.
VEDLIGEHOLDELSE.



Bemærk: Listerne er beregnet til at kunne vendes om, så levetiden forlænges.

Monter gulveheden igen ved hjælp af de to midterste greb på gulveheden.

Se side 15-20 for monteringsvejledning.

1. Gulvehedens hoveddel
2. Listeholder
3. Bagerste liste
4. Forreste liste (hulskåret)
5. Holdegreb x 4

Brug ægte NUMATIC-reservedele.
Brug listeudskiftningssættet (903531)

Zamjena lopatica nastavka za pod

HR

Za zamjenu nastavka za pod najprije zakrenite nastavak da se odmakne od stroja (slika 1).

Otpustite dva pričvrtna kotačića nastavka za pod (slika 2).

Odvrnite četiri kotačića kojima je pričvršćen držač lopatica (slika 3).

Odvojite držač lopatica (slika 4).

Lopatice brisača zamijenite uz pomoć (903531) kompleta za zamjenu lopatica (slika 5), tako da lopatice stavite na predviđene spojnice.

Ponovno postavljanje lopatica alata za pod

Ponovno postavite držač lopatica i pričvrstite ga uz pomoć dva vanjska kotačića (slika 6).

Provjerite je li lopatica s utorima postavljena na prednju stranu nastavka za pod (slika 7).



OBAVEZNO ISKLJUČITE
NAPAJANJE PRIJE
BILO KAKVOG
ODRŽAVANJA



Napomena: lopatice je moguće okrenuti na suprotnu stranu kako bi se produljio njihov vijek trajanja.

Ponovno postavite nastavak za pod uz pomoć dva središnja kotačića.

Upute o postavljanju potražite na stranici 15-20.

1. Kućište nastavka za pod
2. Nosač lopaticе
3. Stražnja lopatica
4. Prednja lopatica (s utorima)
5. Kotačići za držanje x 4

Koristite originalne rezervne dijelove tvrtke NUMATIC.
Koristite komplet zamjenskih lopatica (903531)

EN About the Machine

Rating Label	
1	Company Name & Address
2	Machine Description
3	Voltage Frequency
4	Power Rating
5	Noise Emission
6	Hand Arm Vibration
7	Ingress Protection Rating
8	Weight (Ready to Use)
9	Approval Mark(s)
10	WEEE symbol (Only for UK & EU countries.)
11	Name & Address of EU importer (Where Applicable)
12	Max Gradient
13	Machine yr/wk Serial number

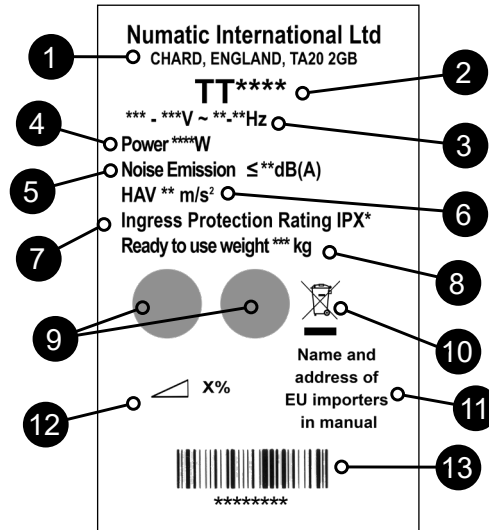

WEEE (Waste, Electrical and Electronic Equipment) (Only for UK & EU countries.)

Scrubber dryer Accessories and packaging should be sorted for environmentally-friendly recycling.

Only for UK & EU countries.

Do not dispose of scrubber-dryer into household waste.

According to the European Directive 2012/19/EU on waste electrical electronic equipment and its incorporation into national law.

Scrubber-dryers that are no longer suitable for use must be separated, collected and sent for recovery in an environmentally-friendly manner.



PPE (Personal protective equipment) that may be required for certain operations.

Ear Protection	Safety Footwear	Head Protection	Safety Gloves	
				Caution Wet Floor Sign
Dust / Allergens Protection	Eye Protection	Protective Clothing	Hi-Vis Jacket	

Note: A risk assessment should be conducted to determine which PPE should be worn.

Safety Critical Component:

Mains lead:
H05VV-F 20m x 3 Core x 1.0mm²

In the event of a breakdown contact
your Numatic dealer

EN Information for Scrubber Dryer

READ MANUAL BEFORE USE



COMPONENT	INTERVAL	INSPECT FOR
Mains Lead	DAILY	Scuffing, cracks, splits, conductors showing
Brushes	DAILY	Bristle damage, wear, drive collar wear
Squeegee Blade	BEFORE EACH USE	Wear, cracks, splits
Filters	BEFORE EACH USE	Clogging and debris retention
Tanks	AFTER EACH USE	Rinse dirty water tank after use



As with all electrical equipment care and attention must be exercised at all times during its use, in addition to ensuring that routine and preventative maintenance is carried out periodically in order to ensure its safe operation. Operators shall be adequately instructed as to the correct use of the machine.

WARNING

Failure to carry out maintenance as necessary, including the replacement of parts to the correct standard could render this equipment unsafe and the manufacturer can accept no responsibility or liability in this respect. When ordering spare parts always quote the Model Number / Serial Number specified on the Rating Plate. Do not use on cleaning surfaces having a gradient exceeding that marked on the machine. While on ramps or inclines, avoid sudden stops. Avoid sharp turns. Use low speed down ramps. Clean only while descending (driving down) the ramp.

This machine is not intended for use by persons (including children) with reduced physical, sensory or mental capabilities, or lack of experience and knowledge. Children should be supervised to ensure that they do not play with the appliance.

Only use brushes provided with the appliance or those specified in the instruction manual. The use of other brushes may impair safety.

A full range of brushes and accessories are available for this product.

Only use brushes or pads which are suitable for the correct operation of the machine for the specific task being performed.

It is essential that this equipment is correctly assembled and operated in accordance with current safety regulations.

When using the equipment always ensure that all necessary precautions are taken to guarantee the safety of the operator and any other persons who may be affected.

Wear nonslip footwear when scrubbing. Use a respiratory mask in dusty environments.

When cleaning, servicing or maintaining the machine, replacing parts or converting to another function the power source shall be switched off. Mains operated machines shall be disconnected by removing the power plug, and battery operated machines shall be disconnected by using top ON/OFF button on the battery.

Machines left unattended shall be secured against unintentional movement.

When detergents or other liquids are used, read the manufacturer's instructions.

Do not allow the supply cord to come into contact with the rotating brushes or pads.



CAUTION

This machine is not suitable for picking up hazardous dust
This machine shall be stored indoors only
This machine is for indoor use only.

NOTES: This machine is intended for commercial use, for example in hotels, schools, hospitals, factories, shops, offices and rental businesses. This product meets the requirements of IEC 60335-2-72



DO

- Ensure only competent persons unpack/assemble the machine.
- Keep your machine clean.
- Keep your brushes in good condition.
- Replace any worn or damaged parts immediately.
- Regularly examine the power cord for damage, such as cracking or ageing. If the supply cord is damaged, it must be replaced by the manufacturer, its service agent or similarly qualified persons in order to avoid a hazard.
- Only replace the power cord with the correct Numatic approved replacement parts.
- Ensure that the work area is clear of obstructions and / or people.
- Ensure that the working area is well illuminated.
- Pre-sweep the area to be cleaned.



DON'T

- Use steam cleaners or pressure washers to clean the machine or use in the rain.
- Attempt machine maintenance or cleaning unless the power plug has been removed from the supply outlet.
- Allow any inexperienced repairs. Call the experts.
- Strain cable or try to unplug by pulling on cable.
- Leave the brush pad on the machine when not in use.
- Allow the machine to be used by inexperienced or unauthorised operators or without appropriate training.
- Use the machine without the solution tanks properly positioned on the machine, as shown in the instructions.
- Expect the machine to provide trouble-free, reliable operation unless maintained correctly.
- Run the machine over power cable during operation.
- Lift or pull the machine by any of the operating triggers, use the main handle.
- Remove the handle from the machine except for service and repair.

DE Angaben zur Maschine

Leistungsschild	
1	Name und Adresse des Unternehmens
2	Beschreibung der Maschine
3	Leistung
4	Spannung/Strom/Frequenz
5	Geräuschentwicklung
6	Hand-Arm-Vibration
7	Schutzart
8	(Nutz-) Gewicht
9	Zulassungszeichen
10	WEEE Logo (Nur für UK und EU-Länder.)
11	Name und Anschrift des EU-Importeurs (falls zutreffend)
12	Max. Anstieg
13	Maschine Jahr/Woche/ Seriennummer

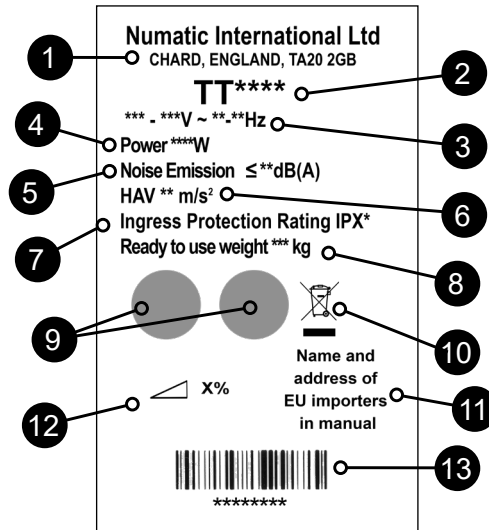

WEEE (Elektro- und Elektronik-Artgeräte) (Nur für UK und EU-Länder.)

Zubehörteile und Verpackung der Scheuersaugmaschine sollten für umweltfreundliche Entsorgung sortiert werden. Für EU-Länder gilt:

Die Scheuersaugmaschine nicht mit dem Hausmüll entsorgen.

Die Entsorgung muss entsprechend der WEEE-Richtlinie 2012/19/EU über Elektro- und Elektronik-Artgeräte und ihrer jeweiligen Umsetzung in nationales Recht erfolgen.

Scheuersaugmaschinen, die nicht mehr eingesetzt werden, müssen separat gesammelt und zur umweltfreundlichen Materialrückgewinnung eingeschickt werden.



PSA (Persönliche Schutzausrüstung), die möglicherweise für bestimmte Aufgaben erforderlich ist..

Gehörschutz	Sicherheitsschuhe	Schutzhelm	Schutzhandschuhe	
Staub-/Allergieschutz	Schutzbrille	Schutzkleidung	Warnjacke	

HINWEIS: Eine Risikobeurteilung sollte durchgeführt werden, um zu bestimmen, welche PSA zu tragen ist.

Sicherheitskritische Komponenten:

Netzkabel:
 H05VV-F 20m x 3 core x 1.0 mm²

KOMPONENTE	INTERVALL	UNTERSUCHEN AUF
Netzkabel	TÄGLICH	Abschürfungen, Risse, Brüche, offenliegende Leiter
Bürsten	TÄGLICH	Beschädigte oder verschlissene Borsten, verschlissener Antriebskranz
Abstreifblatt	VOR JEDEM EINSATZ	Verschleiß, Risse, Brüche
Filter	VOR JEDEM EINSATZ	Verstopfung und zurückgehaltener Schmutz
Tanks	NACH JEDEM EINSATZ	Schmutzwassertank nach dem Einsatz spülen



Wie alle Elektrogeräte ist auch diese Maschine vorsichtig und aufmerksam zu betreiben und zur Gewährleistung sicheren Betriebs regelmäßig normalen und präventiven Wartungsmaßnahmen zu unterziehen. Die Bediener müssen zur richtigen Verwendung der Maschine eingewiesen werden.

WARNHINWEIS Bei unzureichender Wartung einschließlich Verwendung falscher Ersatzteile kann die Sicherheit der Maschine nicht gewährleistet werden und der Hersteller kann in dieser Hinsicht keine Verantwortung oder Haftung übernehmen. Bei der Bestellung von Ersatzteilen ist immer die auf dem Typenschild vermerkte Modell- oder Seriennummer zu nennen. Verwenden Sie die Maschine nicht zur Reinigung von Oberflächen, die stärker geneigt sind als auf der Maschine gekennzeichnet. Auf geneigten Flächen ist plötzliches Anhalten zu vermeiden. Keine scharfen Kurven fahren. Langsam abwärts fahren. Geneigte Flächen nur abwärts fahrend reinigen.

Diese Maschine ist nicht zur Benutzung durch Kinder oder Personen mit eingeschränkten physisch-motorischen oder geistigen Fähigkeiten oder mangelnder Kenntnis und Erfahrung bestimmt. Kinder müssen beaufsichtigt werden, um sicherzustellen, dass sie nicht mit der Maschine spielen.

Nur mit der Maschine gelieferte oder in der Anleitung genannte Bürsten verwenden.

Die Verwendung anderer Bürsten kann die Sicherheit beeinträchtigen.

Ein umfassender Bürstensatz und weiteres Zubehör sind für diese Maschine verfügbar.

Nur Bürsten oder Pads verwenden, die sich für korrekten Betrieb der Maschine bei der durchzuführenden Aufgabe eignen.

Die Maschine muss richtig montiert und unter Einhaltung geltender Sicherheitsvorschriften bedient werden.

Alle zur Sicherheit des Bedieners und umstehender Personen nötigen Sicherheitsvorkehrungen sind anzuwenden.

Beim Scheuern rutschfestes Schuhwerk tragen. In staubigen Umgebungen nur mit Atemschutzmaske arbeiten.

Bei Reinigung, Wartung und Pflege der Maschine, beim Austausch von Teilen oder bei ihrem Umbau zu einer anderen Verwendung muss sie von der Stromversorgung getrennt werden.

Bei mit Netzstrom betriebenen Maschinen muss hierzu der Netzstecker gezogen werden, während batteriebetriebene mit dem EIN-/AUS-Schalter auf der Batterie deaktiviert werden sollten.

Die unbeaufsichtigt gelassene Maschine muss gegen ungewollte Bewegungen gesichert werden.

Vor der Verwendung von Reinigungsmitteln oder anderen Flüssigkeiten sind die Hinweise des Herstellers zu lesen. Do not allow the Achten Sie darauf, dass das Netzkabel nicht mit den Rotationsbürsten oder Pads in Berührung kommt.



Diese Maschine eignet sich nicht zum Aufsaugen gefährlichen Staubs.

Das Gerät darf nur in Innenräumen abgestellt werden.

Diese Maschine ist nur für den Einsatz im Innenbereich ausgelegt.

ACHTUNG

HINWEISE: Diese Maschine eignet sich für die gewerbliche Verwendung, z. B. in Hotels, Schulen, Krankenhäusern, Fabriken, Läden, Büros und im Verleihgeschäft.

Dieses Produkt erfüllt die Anforderungen von IEC 60335-2-72



WAS ZU BEACHTEN IST

- Sicherstellen, dass nur ausreichend qualifizierte Personen die Maschine auspacken/zusammenbauen.
- Die Maschine sauber halten.
- Die Bürsten in gutem Zustand halten.
- Abgenutzte oder beschädigte Teile unverzüglich ersetzen.
- Überprüfen Sie das Netzkabel regelmäßig auf Beschädigungen, wie z. B. Risse oder Abnutzungserscheinungen. Wenn das Netzkabel beschädigt ist, muss es durch den Hersteller, den Kundendienst des Herstellers oder ähnlich geschultes Personal ersetzt werden, um Gefahren zu vermeiden.
- Das Netzkabel ausschließlich durch zugelassene Numatic-Originalteile ersetzen.
- Sicherstellen, dass sich keine Hindernisse oder Personen im Arbeitsbereich befinden.
- Darauf achten, dass der Arbeitsbereich gut beleuchtet ist.
- Den zu reinigenden Bereich zuvor kehren.



WAS ZU UNTERLASSEN IST

- Zum Reinigen der Maschine keine Dampfstrahler oder Hochdruckreiniger verwenden und die Maschine nicht im Regen betreiben.
- Führen Sie keine Wartungs- oder Reinigungsarbeiten am Gerät durch, wenn der Netzstecker noch in der Steckdose steckt.
- Reparaturarbeiten von unqualifiziertem Personal durchführen lassen. Wenden Sie sich dazu an qualifizierte Fachleute.
- Belasten Sie das Kabel nicht und ziehen Sie nicht daran, um den Stecker von der Stromversorgung zu trennen.
- Die Bürste bzw. das Pad abnehmen, wenn die Maschine nicht verwendet wird.
- Die Maschine darf nicht von unerfahrenen, nicht berechtigten bzw. nicht entsprechend geschulten Personen bedient werden.
- Verwenden Sie die Maschine nicht, wenn die Lösungstanks nicht ordnungsgemäß (so wie in der Anleitung gezeigt) an der Maschine angebracht sind.
- Davon ausgehen, dass die Maschine ohne ordnungsgemäße Wartung störungsfrei und zuverlässig betrieben werden kann.
- Mit der Maschine im Einsatz NICHT über Strom führende Kabel fahren.
- Heben oder ziehen Sie die Maschine nicht an ihren Bedienelementen. Handhaben Sie sie nur am Hauptlenkbügel.
- Den Lenkbügel nur zur Wartung oder Reparatur von der Maschine abbauen.

FR À propos de la machine

Plaque signalétique	
1	Nom et adresse de la société
2	Description de la machine
3	Tension/Fréquence
4	Puissance
5	Émissions sonores
6	Vibrations main-bras
7	Indice de protection de pénétration
8	Poids (prête à l'emploi)
9	Marque d'approbation
10	Symbole DEEE (Royaume-Uni et pays de l'UE uniquement.)
11	Nom et adresse de l'importateur européen (le cas échéant)
12	Pente max
13	Année/Semaine/Numéro de série de la machine

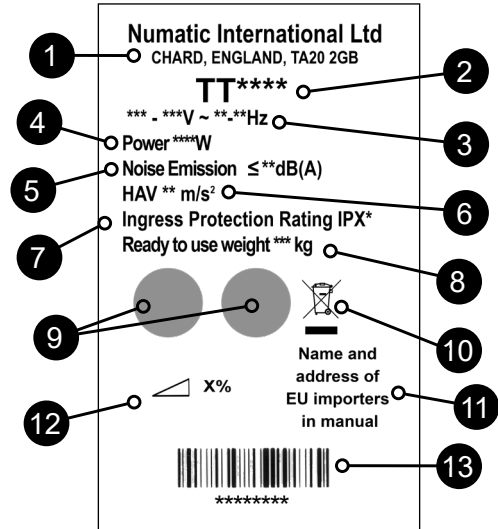

DEEE (Déchets d'équipements électriques et électroniques) (Royaume-Uni et pays de l'UE uniquement.)

Pour permettre un recyclage écologique, les accessoires et les emballages de l'autolaveuse doivent être triés.

Royaume-Uni et pays de l'UE uniquement.

Ne jetez pas l'autolaveuse avec les ordures ménagères.

Conformément à la Directive européenne 2012/19/UE concernant l'élimination des équipements électriques et électroniques et à sa transposition en droit national.

les autolaveuses qui ne sont plus utilisables doivent faire l'objet d'une collecte sélective et être traitées d'une manière respectueuse de l'environnement.



EPI (équipement de protection individuelle) qui peut être nécessaire pour certaines opérations.

Protection auditive	Chaussures de sécurité	Casque de protection	Gants de sécurité	
Protection contre la poussière/les allergènes	Protection des yeux	Vêtements de protection	Gilet haute visibilité	

REMARQUE : il est nécessaire de mener une évaluation des risques pour décider des EPI à porter.

Composants critiques pour la sécurité :

Câble d'alimentation:
 H05VV-F 20m x 3 core x 1.0 mm²



COMPOSANT	INTERVALLE	VÉRIFICATIONS À EFFECTUER
Câble d'alimentation	QUOTIDIENNEMENT	Éraflures, fissures, crevasses, conducteurs apparents
Brosses	QUOTIDIENNEMENT	Poils endommagés, usure, usure du collier d'entraînement
Lame pour raclette	AVANT CHAQUE UTILISATION	Usure, fissures, fentes
Filtres	AVANT CHAQUE UTILISATION	Obstruction, rétention de débris
Réservoirs	APRÈS CHAQUE UTILISATION	Rincez le réservoir d'eau sale après utilisation



AVERTISSEMENT

Comme pour tout équipement électrique, il convient d'être prudent et vigilant à tout instant lors de l'utilisation de l'autolaveuse. Il faut de plus s'assurer que son entretien courant et préventif est effectué régulièrement, afin de garantir la sécurité du fonctionnement.

Les opérateurs doivent recevoir toutes les instructions appropriées concernant l'utilisation correcte de la machine.

Si l'entretien nécessaire n'est pas effectué et que les pièces à changer ne sont pas remplacées par des pièces répondant à la norme, l'équipement pourrait devenir dangereux et le fabricant ne pourra accepter aucune responsabilité à cet égard. Lorsque vous commandez des pièces de rechange, indiquez toujours le numéro du modèle/numéro de série indiqué sur la plaque signalétique. Ne pas utiliser sur des surfaces de nettoyage dont la pente est supérieure à la limite indiquée sur l'appareil. Sur une pente ou en montée, évitez les arrêts brusques. Évitez également les virages brusques. Avancez lentement lorsque vous êtes en pente. Nettoyez uniquement lorsque la machine est en descente.

Cet appareil n'est pas destiné à être utilisé par des personnes (notamment des enfants) présentant des capacités physiques, sensorielles ou mentales réduites, ou par des personnes dénuées d'expérience et de connaissances. Les enfants doivent être surveillés pour s'assurer qu'ils ne jouent pas avec l'appareil.

Utilisez uniquement les brosses fournies avec l'appareil ou celles spécifiées dans le mode d'emploi.

L'utilisation de brosses d'un autre type peut compromettre la sécurité.

Une gamme complète de brosses et d'accessoires est disponible pour ce produit.

N'utilisez que des brosses ou des disques adaptés à la tâche particulière à effectuer et garantissant le bon fonctionnement de la machine.

Il est essentiel que cet équipement soit monté correctement et utilisé conformément aux normes de sécurité en vigueur.

Lors de l'utilisation de l'équipement, veillez à ce que toutes les précautions nécessaires soient prises systématiquement pour garantir la sécurité de l'opérateur et de toute autre personne qui pourrait se trouver aux alentours.

Portez des chaussures antidérapantes lors du lavage. Portez un masque respiratoire dans les environnements poussiéreux.

Pendant le nettoyage, la réparation ou l'entretien de la machine, la source d'alimentation doit être coupée avant de procéder à toute activité de remplacement de pièces ou de conversion de la machine pour en changer la fonction.

Pour les machines alimentées sur secteur, le câble d'alimentation doit être débranché de la prise de courant. Pour les machines alimentées par batterie, coupez l'alimentation en utilisant le bouton supérieur Marche/Arrêt de la batterie.

Les machines laissées sans surveillance doivent être protégées contre tout déplacement involontaire.

En cas d'utilisation de détergents ou d'autres liquides, lisez les instructions fournies par le fabricant.

Ne laissez pas le câble d'alimentation entrer en contact avec les brosses rotatives ou les disques.



ATTENTION

Cette machine n'est pas conçue pour le ramassage de poussières dangereuses.

Cette machine doit impérativement être stockée en intérieur.

Cette machine est réservée à un usage intérieur.

REMARQUES : Cette machine est destinée à une utilisation commerciale, par exemple dans les hôtels, les écoles, les hôpitaux, les usines, les magasins, les bureaux et les sociétés de location.

Ce produit est conforme aux exigences de la norme IEC 60335-2-72



À FAIRE

- Veillez à ce que seules des personnes compétentes déballent/assemblent la machine.
- Maintenez votre machine propre.
- Maintenez vos brosses en bon état.
- Remplacez immédiatement toute pièce usée ou endommagée.
- Examinez régulièrement le câble d'alimentation pour vérifier s'il comporte des traces de détérioration ou de vieillissement telles que des fissures. Si le câble d'alimentation est endommagé, il doit être remplacé par le fabricant, son fournisseur de service ou une personne qualifiée afin d'éviter tout accident.
- Remplacez le câble d'alimentation uniquement avec la pièce de rechange correcte approuvée par Numatic.
- Assurez-vous que la zone de travail n'est pas encombrée et que personne ne passe par là.
- Assurez-vous que la zone de travail est bien éclairée.
- Balayez au préalable la zone à nettoyer.



À NE PAS FAIRE

- Utiliser des nettoyeurs à vapeur ou des nettoyeurs haute pression pour nettoyer la machine, ou l'utiliser sous la pluie.
- Ne procédez pas à l'entretien ou au nettoyage de la machine si celle-ci est toujours branchée sur la prise de courant.
- Laisser une personne inexpérimentée effectuer des réparations. Faites appel à une personne compétente.
- N'exercez pas de traction excessive sur le câble et ne débranchez jamais le câble en tirant dessus.
- Ne laissez pas la brosse/le disque sur la machine lorsque celle-ci/celui-ci n'est pas utilisé(e).
- Ne laissez pas des opérateurs inexpérimentés, non autorisés ou sans formation appropriée utiliser la machine.
- N'utilisez pas la machine si les réservoirs de solution n'ont pas été installés correctement, de la façon indiquée dans le mode d'emploi.
- Vous attendre à ce que la machine soit fiable et fonctionne sans problème si elle n'est pas correctement entretenue.
- Ne faites pas passer la machine sur le cordon d'alimentation pendant l'utilisation.
- Ne soulevez ni ne tirez jamais la machine par l'une des poignées-interrupteurs ; utilisez la poignée principale.
- Ne retirez jamais la poignée de la machine, sauf pour l'entretien ou les réparations.

NL Informatie over de machine

Typeplaatje	
1	Naam en adres bedrijf
2	Omschrijving machine
3	Voltage Frequentie
4	Vermogen
5	Geluidsemisatie
6	Trillingen armen/handen
7	IP-beschermingsklasse
8	Gewicht-Klaar voor gebruik
9	Goedkeuringsmerk
10	WEEE-symbool (Uitsluitend voor het VK en EU-landen)
11	Naam en adres van de EU-importeur (indien van toepassing)
12	Max. hellingshoek
13	Jaar/week serienr. machine

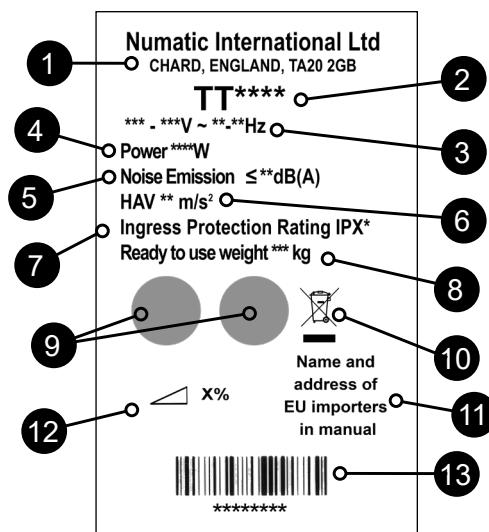

WEEE (afgedankte elektrische en elektronische apparatuur) (Uitsluitend voor het VK en EU-landen)
 De schrobzuigmachine, accessoires en verpakking moeten op een milieuvriendelijke manier worden gerecycled.

Uitsluitend voor het VK en EU-landen

De schrobzuigmachine mag niet met het restafval worden afgevoerd. Volgens de Europese Richtlijn 2012/19/EU betreffende afgedankte elektrische en elektronische apparatuur en overeenkomstige nationale wetgeving, dienen afgedankte schrobzuigmachines gescheiden van het restafval te worden ingezameld en op een milieuvriendelijke manier verder te worden verwerkt.

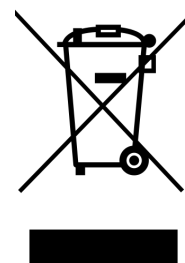

PBM (Persoonlijke Beschermingsmiddelen) die misschien nodig zijn voor bepaalde werkzaamheden.

Gehoorscherming	Beschermend schoeisel	Veiligheidshelm	Veiligheidshandschoenen	
				Let op Waarschuwbord natte vloer
Stof / allergenen Bescherming	Oogbescherming	Beschermende kleding	Hesje voor verhoogde zichtbaarheid	

OPMERKING: Voer een risicobeoordeling uit en bepaal welke PBM moeten worden gedragen.

Veiligheidskritisch onderdeel:

Stroomkabel
 H05VV-F 20m x 3 core x 1.0 mm²

ONDERDEEL	FREQUENTIE	CONTROLLEREN OP
Stroomkabel	DAGELIJKS	Slijtage, barsten, scheurtjes, blootliggende draden
Borstels	DAGELIJKS	Beschadigingen aan borstels, algemene slijtage, slijtage aan aandrijfbus
Vloerwisserblad	VOOR IEDER GEBRUIK	Slijtage, barsten, scheurtjes
Filters	VOOR IEDER GEBRUIK	Verstopping en achterblijvende vervuiling
Tanks	NA IEDER GEBRUIK	Spoel de vuilwatertank na gebruik



Zoals bij alle elektrische apparatuur moet u tijdens het gebruik steeds de nodige zorgvuldigheid in acht nemen en moet u periodiek en preventief onderhoud uitvoeren zodat de veiligheid van de machine kan worden gegarandeerd. Gebruikers moeten goed worden geïnstrueerd over de juiste bediening van de machine.

WAARSCHUWING

Het niet uitvoeren van het nodige onderhoud of het vervangen van onderdelen door inferieure onderdelen kan tot gevolg hebben dat deze apparatuur onveilig wordt en de fabrikant kan hiervoor in geen enkel geval enige aansprakelijkheid aanvaarden.

Vermeld bij het bestellen van reserveonderdelen steeds het op het typeplaatje vermelde model-/serienummer.

Niet gebruiken op te reinigen oppervlakken met een helling die het op de machine aangegeven maximum overschrijdt. Vermijd plotseling stoppen terwijl de machine op hellingen of schuine oppervlakken staat. Maak geen scherpe bochten. Zorg dat de machine langzaam van hellingen afrijdt. Gebruik de schoonmaakfunctie op hellingen enkel bij het naar beneden rijden.

Deze machine mag niet worden gebruikt door personen (inclusief kinderen) met beperkte lichamelijke, zintuiglijke of mentale vaardigheden of personen zonder ervaring of kennis. Er moet goed op worden toegezien dat kinderen niet met de machine spelen. Wanneer er schoonmaakmiddelen of andere vloeistoffen worden gebruikt, moet u de instructies van de fabrikant lezen.

Gebruik uitsluitend de borstels die bij de machine worden geleverd of borstels die in de gebruiksaanwijzing staan vermeld. Het gebruik van andere borstels kan onveilig zijn.

Voor deze machine is een volledig assortiment borstels en accessoires verkrijgbaar.

Gebruik uitsluitend borstels of pads die een goede werking van de machine en een correcte uitvoering van de uitgevoerde werkzaamheden garanderen.

Het is erg belangrijk dat deze machine goed wordt gemonteerd en wordt bediend volgens de geldende veiligheidsvoorschriften. Let er bij het gebruiken van deze apparatuur steeds op dat alle nodige voorzorgsmaatregelen worden genomen zodat de veiligheid van de gebruiker en alle andere betrokken personen is gewaarborgd.

Draag bij het schrobben altijd schoenen met antislipzool. Draag in stoffige omgevingen altijd een stofmasker.

Tijdens reiniging, onderhoud of reparatie van de machine, vervangen van onderdelen of het overschakelen naar een andere functie moet de elektrische voeding zijn uitgeschakeld.

Trek bij op het stroomnet aangesloten machines de stekker uit het stopcontact en koppel op accu's werkende machines los via de AAN/UIT-knop op de accu.

Machines die onbeheerd worden achtergelaten, moeten worden vastgezet zodat ze niet per ongeluk kunnen worden verplaatst. Wanneer er schoonmaakmiddelen of andere vloeistoffen worden gebruikt, moet u de instructies van de fabrikant lezen. Laat de stroomkabel niet in contact komen met roterende borstels of pads.



ATTENTIE

Deze machine mag niet worden gebruikt voor het opvegen van gevaarlijk stof. Dit apparaat dient uitsluitend binnen te worden bewaard. Deze machine is uitsluitend bestemd voor gebruik binnenshuis.

Deze machine is bedoeld voor commercieel gebruik, bijvoorbeeld in hotels, scholen, ziekenhuizen, fabrieken, winkels, kantoren en verhuurbedrijven. Dit product voldoet aan de norm BS EN 60335 - 2-72



**WEL
DOEN**

- Ervoor zorgen dat de machine alleen door ervaren personen wordt uitpakkt/gemonteerd.
- Uw machine schoonhouden.
- Borstels in goede staat houden.
- Versleten of beschadigde onderdelen onmiddellijk vervangen.
- Controleer de stroomkabel regelmatig op beschadigingen, zoals scheuren of verouderingsverschijnselen. Indien het netsnoer beschadigd is, moet het worden vervangen door de fabrikant, het servicecentrum of personen met vergelijkbare kwalificaties om risico's te voorkomen.
- Stroomkabel alleen door het juiste onderdeel vervangen dat is goedgekeurd door Numatic.
- Ervoor zorgen dat er geen obstakels en/of mensen in de werkzone zijn.
- Ervoor zorgen dat de werkzone goed verlicht is.
- De zone die u gaat schoonmaken vooraf schoonvegen.



**NIET
DOEN**

- Stoom- of hogedrukreiniger gebruiken om de machine schoon te maken of de machine in de regen gebruiken.
- Onderhoud of reiniging van de machine uitvoeren als de stekker nog niet uit het stopcontact is getrokken.
- Toestaan dat een onervaren persoon reparaties uitvoert. Laat reparaties aan specialisten over.
- Kabel strak trekken of stekker uit het stopcontact trekken door aan de kabel te trekken.
- Borstelplaat aan de machine laten zitten wanneer deze niet in gebruik is.
- Onervaren of onbevoegde personen die niet de nodige opleiding hebben gekregen, de machine laten gebruiken.
- Machine gebruiken als de reinigingsmiddeltanks niet goed en volgens de instructies zijn geplaatst.
- Verwachten dat de machine probleemloos zal werken wanneer deze niet correct wordt onderhouden.
- Over stroomkabels rijden met de machine.
- De uitschakelgrepen gebruiken om de machine te verplaatsen of op te tillen - gebruik hiervoor de handvatten.
- Stuurhendel van de machine verwijderen, behalve voor onderhoud of reparatie.

Rating Label	
1	Nome e morada da empresa
2	Descrição da máquina
3	Corrente de alimentação/Tensão/Corrente alternada/Frequência
4	Classificação de potência
5	Classificação de ruído
6	Vibração da mão e do braço
7	Classificação de proteção contra entrada de água
8	Peso (pronto a utilizar)
9	marca de aprovação
10	Símbolo de REEE (Apenas para o Reino Unido e países da UE.)
11	Nome e endereço do importador da UE (Quando aplicável)
12	Gradiente máx.
13	Número de série ano/semana da máquina

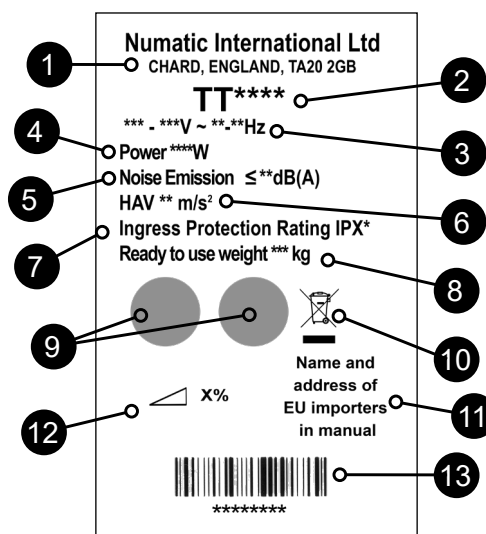

REEE (Resíduos de Equipamentos Elétricos e Eletrônicos) (Apenas para o Reino Unido e países da UE.)

Os acessórios e a embalagem da lavadora-secadora devem ser separados para reciclagem de forma a respeitar o ambiente.

Apenas para o Reino Unido e países da UE.

Não elimine a lavadora-secadora em conjunto com o lixo doméstico.

Em conformidade com a Diretiva Europeia 2012/19/UE relativa aos resíduos de equipamentos elétricos e eletrônicos e respetiva incorporação na legislação nacional.

As lavadoras-secadoras que já não estejam adequadas para utilização têm de ser recolhidas separadamente e enviadas para recuperação de forma a respeitar o ambiente.



EPI (Equipamento de Proteção Individual) que pode ser necessário para realizar certas operações.

Proteções auriculares	Calçado de segurança	Proteção para a cabeça	Luvas de segurança	
Proteção contra poeira/alergénios	Proteção ocular	Vestuário de proteção	Casaco refletor	
				Cuidado Sinal de piso húmido

NOTA: DEVE REALIZAR-SE UMA AVALIAÇÃO DOS RISCOS PARA DETERMINAR O TIPO DE EPI A USAR.

Componente crítico de segurança:

Cabo de alimentação:
 H05VV-F 20m x 3 core x 1.0 mm²



COMPONENTE	INTERVALO	INSPECIONAR
Cabo de alimentação	DIARIAMENTE	Roturas, fissuras, fendas, condutores à vista
Escovas	DIARIAMENTE	Danos ou desgaste das cerdas, desgaste do aro de acionamento
Lâminas do rodo	ANTES DE CADA UTILIZAÇÃO	Desgaste, fissuras, fendas
Filtros	ANTES DE CADA UTILIZAÇÃO	Entupimento e retenção de resíduos
Depósitos	APÓS CADA UTILIZAÇÃO	Lavar o depósito de água suja após a utilização



Tal como sucede com qualquer equipamento elétrico, deve ter-se sempre especial cuidado e atenção durante a utilização, assim como deve assegurar-se a execução de operações periódicas de manutenção de rotina e prevenção para garantir um funcionamento seguro.

Os operadores devem ter as instruções adequadas quanto à correta utilização da máquina.

ADVERTÊNCIA

Se a manutenção não for devidamente realizada, incluindo a substituição correta de peças, a segurança do equipamento pode ser comprometida e o fabricante não poderá ser responsabilizado por esse facto. Ao encomendar peças sobressalentes, indique sempre o número do modelo/número de série especificados na placa de características. Não use a máquina em superfícies de limpeza com um declive superior ao marcado no aparelho. Em rampas ou declives, evite paragens bruscas. Evite viragens bruscas. Desça as rampas em velocidade reduzida. Limpe apenas ao descer a rampa.

Este aparelho não se destina à utilização por pessoas (incluindo crianças) com capacidades reduzidas ao nível físico, sensorial ou mental ou com falta de experiência e conhecimento. As crianças devem ser vigiadas de modo a garantir que não brincam com o aparelho.

Utilize apenas as escovas fornecidas com o aparelho ou as especificadas no manual de instruções.

A utilização de outras escovas pode comprometer a segurança.

Está disponível uma gama completa de escovas e acessórios para este produto.

Use apenas escovas ou discos adequados ao funcionamento correto da máquina para a tarefa específica em execução.

É essencial que este equipamento seja montado corretamente e utilizado de acordo com as regras de segurança atuais.

Ao utilizar o equipamento, certifique-se sempre de que são tomadas todas as precauções necessárias para garantir a segurança do operador e das outras pessoas que possam ser afetadas.

Use calçado antiderrapante ao proceder à lavagem. Use uma máscara respiratória em ambientes com poeiras.

Quando a máquina estiver sujeita a intervenções de limpeza, assistência, manutenção, substituição de peças ou conversão para outra função, a fonte de alimentação deve estar desligada.

As máquinas que funcionam com corrente devem ser desligadas retirando a ficha da corrente e as que funcionam com baterias devem ser desligadas utilizando o botão de ligar/desligar na parte superior da bateria.

As máquinas deixadas sem supervisão devem ser protegidas contra movimentos não intencionais.

Quando utilizar detergentes ou outros líquidos, leia as instruções do fabricante.

Não permita que o cabo de alimentação entre em contacto com as escovas ou discos rotativos.



CAUIDADO

Esta máquina não é adequada para a recolha de poeiras nocivas.
Esta máquina deve ser armazenada apenas em espaços interiores.
Esta máquina destina-se exclusivamente à utilização em interiores.

NOTAS: Esta máquina é adequada para utilização comercial como, por exemplo, em hotéis, escolas, hospitais, fábricas, lojas, escritórios e no setor do arrendamento. Este produto corresponde aos requisitos da norma IEC 60335-2-72

- DEVE**
- Certificar-se de que a desmontagem/montagem da máquina é realizada apenas por pessoas competentes.
 - Manter a máquina limpa.
 - Manter as escovas em bom estado.
 - Substituir imediatamente quaisquer peças desgastadas ou danificadas.
 - Examine regularmente o cabo de alimentação relativamente a danos, tais como fendas ou envelhecimento. Se o cabo de alimentação estiver danificado, deve ser substituído pelo fabricante, pelo respetivo agente de assistência ou por funcionários devidamente qualificados, a fim de evitar situações de perigo.
 - Substituir o cabo de alimentação apenas pela peça de substituição aprovada pela Numatic.
 - Certificar-se de que a área de trabalho está isenta de obstruções e/ou pessoas.
 - Certificar-se de que a área de trabalho está bem iluminada.
 - Varrer previamente a área a limpar.

- NÃO DEVE**
- Usar equipamentos de limpeza a vapor, aparelhos de lavagem a pressão para limpar a máquina ou usá-la à chuva.
 - Tentar manter ou limpar a máquina a não ser que tenha retirado a ficha da tomada de alimentação.
 - Permitir reparações por parte de pessoas sem experiência. Chame os especialistas.
 - Esticar o cabo ou tentar desligar puxando o cabo.
 - Deixar o disco das escovas na máquina quando não estiver em utilização.
 - Deixar que a máquina seja utilizada por operadores sem experiência, sem autorização ou que não tenham recebido a formação adequada.
 - Usar a máquina sem os depósitos de solução devidamente colocados na máquina, como se mostra nas instruções.
 - Partir do princípio de que a máquina funcionará sem problemas e com fiabilidade se não for assegurada uma manutenção correta.
 - Passar com a máquina por cima de cabos de alimentação durante o funcionamento.
 - Elevar ou empurrar a máquina pelos gatilhos de funcionamento - Use o manípulo principal.
 - Retirar o manípulo da máquina exceto para assistência e reparação.

IT Informazioni sull'apparecchio

Targhetta caratteristiche	
1	Nome e indirizzo Azienda
2	Descrizione dell'apparecchio
3	Tensione e frequenza
4	Potenza nominale
5	Emissione di rumore
6	Vibrazione mano-braccio
7	Grado di ermeticità
8	Peso (apparecchio pronto per l'uso)
9	Marchio di omologazione
10	Logo RAEE (Solo per i Paesi UE e Regno Unito)
11	Nome e indirizzo dell'importatore UE (ove applicabile)
12	Pendenza max.
13	Anno/settimana di produzione e numero di serie

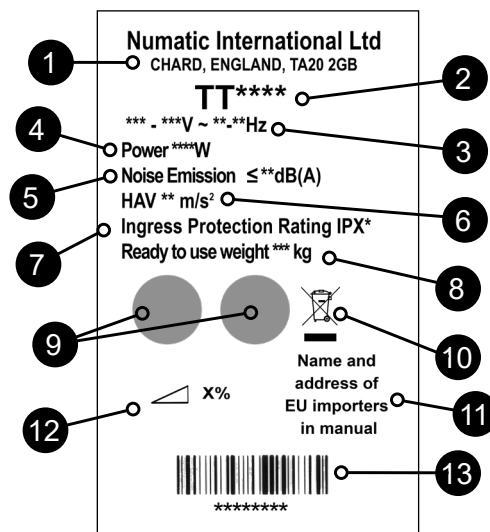

WEEE (Waste, Electrical and Electronic Equipment) [Rifiuti di apparecchiature elettriche ed elettroniche - RAEE] (Solo per i Paesi UE e Regno Unito)

Gli accessori della lavasciuga pavimenti e gli imballaggi devono essere smaltiti in conformità delle norme in vigore sul riciclaggio.

Solo per i Paesi UE e Regno Unito

Non smaltire la lavasciuga pavimenti con i rifiuti domestici.

In conformità della direttiva europea 2012/19/UE sui rifiuti apparecchiature elettriche ed elettroniche (RAEE) e relativo recepimento nelle norme di legge nazionali.

Le lavasciuga pavimenti non più idonee all'uso devono essere smontate, predisposte e inviate ad un centro di recupero ecologico dei rifiuti.

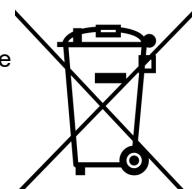

DPI (Dispositivi di protezione individuale) eventualmente richiesti per talune operazioni.

Protezione dell'udito	Calzature di sicurezza	Protezione della testa	Guanti di sicurezza	
Polvere/allergeni Protezione	Protezione per gli occhi	Indumenti di protezione	Giubbotto ad alta visibilità	
				Attenzione Segnaletica di pericolo per pavimento bagnato

NOTA: UN'APPOSITA VALUTAZIONE DEI RISCHI DEVE STABILIRE I DPI CHE DEVONO ESSERE UTILIZZATI.

Componenti critici per la sicurezza:

Cavo di alimentazione da rete:
H05VV-F 20m x 3 core x 1.0 mm²



COMPONENTE	INTERVALLO	CONTROLLI
Cavo di alimentazione da rete	GIORNALMENTE	Scorticature, incrinature, lacerazioni, conduttori esposti
Spazzole	GIORNALMENTE	Danneggiamento delle setole, usura, usura del collare guida
Lama Squeegee	PRIMA DI OGNI UTILIZZO	Usura, incrinature, spaccature
Filtri	PRIMA DI OGNI UTILIZZO	Intasamento e ritenuta detriti
Serbatoi	DOPO OGNI UTILIZZO	Sciogliere il serbatoio dell'acqua sporca dopo l'uso



AVVERTENZA

Come per tutti gli apparecchi elettrici, durante l'uso è necessario prestare in ogni momento la massima cura e attenzione oltre ad assicurarsi che periodicamente vengano effettuati gli interventi di manutenzione ordinaria e preventiva allo scopo di garantire il funzionamento della macchina in condizioni di sicurezza.

Gli operatori devono essere adeguatamente istruiti in merito al corretto utilizzo della macchina.

La mancata effettuazione degli interventi di manutenzione richiesti, inclusa la sostituzione di componenti di livello adeguato, può rendere insicuro l'uso dell'apparecchio e il fabbricante potrebbe escludere ogni obbligo o responsabilità propria a tale proposito.

Nell'ordinazione di parti di ricambio indicare sempre il numero del modello/numero di serie riportato sulla targhetta delle caratteristiche. Non utilizzare la macchina su superfici da pulire con pendenza superiore a quella indicata sull'apparecchio. Su rampe e tratti in pendenza, evitare arresti improvvisi. Evitare curve strette. Utilizzare velocità moderate lungo discese. Pulire solo durante la discesa lungo una rampa (movimento verso il basso).

L'apparecchio non è destinato all'uso da parte di persone (anche minori) con ridotte capacità fisiche, sensoriali o mentali, o senza esperienza e conoscenze generiche. I bambini devono essere tenuti sotto controllo affinché non giochino con l'apparecchio.

Utilizzare esclusivamente le spazzole fornite a corredo dell'apparecchio o quelle specificate nel manuale di istruzioni.

L'utilizzo di altre spazzole può compromettere la sicurezza d'uso.

Per il prodotto è prevista una gamma completa di spazzole e accessori.

Utilizzare esclusivamente spazzole o pattini adatti al corretto funzionamento della macchina per il particolare compito assegnato.

L'apparecchio deve essere montato correttamente e usato in osservanza delle norme di sicurezza correnti.

Durante l'uso dell'apparecchio assicurarsi sempre di avere adottato tutte le necessarie precauzioni per garantire la sicurezza dell'operatore e di chiunque altro eventualmente coinvolto.

Durante l'operazione di lavaggio indossare calzature antiscivolo. In ambienti polverosi, indossare una maschera respiratoria.

Durante le operazioni di pulizia, riparazione o manutenzione della macchina, la sostituzione di componenti o la conversione ad altra funzione, l'alimentazione deve essere disinserita.

Le macchine alimentate dalla rete devono essere scollegate rimuovendo la spina dalla presa, mentre quelle alimentate a batteria devono essere scollegate usando il pulsante ON/OFF sulla batteria.

Le macchine non presidiate devono essere protette contro i movimenti indesiderati.

Per l'uso di detergenti o altri liquidi, attenersi alle istruzioni del produttore.

Evitare il contatto tra pattini o spazzole rotanti e cavo di alimentazione



ATTENZIONE

L'apparecchio non è adatto per la rimozione di polveri pericolose.

L'apparecchio deve essere riposto esclusivamente in ambienti interni.

L'apparecchio è previsto esclusivamente per l'uso in ambienti interni.

NOTE: l'apparecchio è progettato per l'impiego in ambito commerciale, ad esempio in alberghi, scuole, ospedali, fabbriche, negozi e uffici per attività diverse da quelle di normale pulizia domestica. Questo prodotto soddisfa i requisiti della norma IEC 60335-2-72



DA FARE

- Fare disimballare/assemblare la macchina esclusivamente da persone competenti.
- Mantenere pulito l'apparecchio.
- Mantenere le spazzole in buone condizioni.
- Sostituire immediatamente qualsiasi componente usurato o danneggiato.
- Controllare periodicamente il cavo di alimentazione alla ricerca di eventuali danni, come incrinature o invecchiamento. Se il cavo di alimentazione è danneggiato, deve essere sostituito dal produttore, da un tecnico dell'assistenza o da personale qualificato al fine di evitare situazioni pericolose.
- Sostituire il cavo di alimentazione solo con parti di ricambio corrispondenti autorizzate da Numatic.
- Assicurarsi che nell'area di lavoro non siano presenti ostacoli e/o persone
- Assicurarsi che l'area di lavoro sia ben illuminata.
- Spazzare preventivamente l'area da pulire.



DA NON FARE

- Non utilizzare pulitori a vapore e lavaggio a pressione per pulire la macchina e NON utilizzare la macchina in presenza di pioggia.
- Non eseguire interventi di manutenzione o di pulizia senza prima aver scollegato il cavo di alimentazione dalla presa.
- Non far eseguire riparazioni da personale inesperto. Rivolgersi a personale esperto.
- Non sottoporre a tensione il cavo e non cercare di rimuoverlo dalla presa tirandolo.
- Non lasciare il gruppo spazzole sulla macchina quando non in uso.
- Evitare l'utilizzo della macchina da parte di operatori inesperti o non autorizzati o privi del necessario addestramento.
- Non utilizzare la macchina senza che i serbatoi della soluzione siano correttamente installati, come indicato nelle istruzioni.
- Non aspettarsi che la macchina funzioni senza problemi e in modo affidabile in assenza di una corretta manutenzione.
- Non fare passare la macchina su cavi elettrici durante l'uso.
- Non sollevare o trainare la macchina utilizzando le leve di comando, servirsi solo dell'impugnatura principale.
- Non rimuovere la maniglia di comando dalla macchina se non per interventi di manutenzione o di riparazione.

ES Generalidades de la máquina

Etiqueta de características

1	Nombre y domicilio de la empresa
2	Descripción de la máquina
3	Tensión y frecuencia
4	Potencia nominal de entrada
5	Emisión sonora
6	Vibración de mano y brazo
7	Grado de protección contra entradas de agua
8	Peso (lista para el uso)
9	Marca de aprobación
10	Logotipo RAEE (Solo para el R.U y países de la UE.)
11	Nombre y dirección del importador de la UE (cuando corresponda)
12	Pendiente máx.
13	N.o de serie con año/semana de la máquina

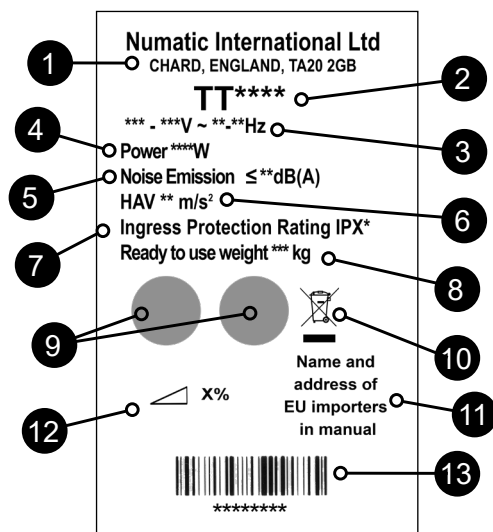

RAEE (Residuos de aparatos eléctricos y electrónicos) (Solo para el R.U y países de la UE.)

Los accesorios y el embalaje de la fregadora-secadora se deben clasificar para su reciclaje ecológico. Solo para países de la UE.

No deseche la fregadora-secadora junto con los residuos domésticos.

De acuerdo con la Directiva europea 2012/19/UE sobre residuos de aparatos eléctricos y electrónicos y la incorporación de aquella en la legislación nacional,

las fregadoras-secadoras que ya no sirvan se deben separar, recoger y enviar para su recuperación ecológica.



EPI (equipo de protección individual) que puede ser necesario para determinadas operaciones

Protección de los oídos	Calzado de seguridad	Protección de la cabeza	Guantes de seguridad	
Protección contra el polvo/alérgenos	Protección de los ojos	Ropa de protección	Chaleco de alta visibilidad	
				Señal de «Atención. Piso mojado»

NOTA: DEBERÁ REALIZARSE UNA EVALUACIÓN DE RIESGOS QUE DETERMINE QUÉ CLASE DE EPI CONVIENE UTILIZAR.

Componentes críticos para la seguridad:

Cable de alimentación:
H05VV-F 20m x 3 core x 1.0 mm²



COMPONENTE	FRECUENCIA	EXAMINAR EN BUSCA DE
Cable de alimentación	DIARIAMENTE	Rozaduras, grietas, hendiduras, conductores visibles
Cepillos	DIARIAMENTE	Daño o desgaste de las cerdas, desgaste del mandril
Gomas de la boquilla de aspiración	ANTES DE CADA USO	Desgaste, grietas, hendiduras
Filtros	ANTES DE CADA USO	Obstrucción y retención de suciedad
Depósitos	DESPUÉS DE CADA USO	Enjuagar el depósito de agua sucia después del uso



ATENCIÓN

Al igual que todo equipo eléctrico, se debe tener cuidado y prestar atención en todo momento durante su utilización, además de llevar a cabo periódicamente el mantenimiento preventivo para asegurar el funcionamiento sin riesgo. Los operarios se deberán instruir debidamente sobre la utilización correcta de la máquina.

Si no se realiza debidamente el mantenimiento, incluida la sustitución de las piezas correctas, el equipo podría resultar peligroso y el fabricante no aceptará responsabilidad alguna al respecto.

Al realizar pedidos de repuestos se deberán citar siempre los números de modelo y de serie especificados en la placa de características. No utilizar en la limpieza de superficies que tengan una pendiente superior a la marcada en la máquina. En rampas o pendientes, evite detener súbitamente la máquina. Evite tomar curvas muy cerradas con la máquina. Al bajar por una rampa, seleccione una velocidad reducida. En una rampa, limpie solamente al desplazarse cuesta abajo.

Este aparato no está previsto para ser utilizado por personas (incluidos los niños) que tengan capacidades físicas, sensoriales o mentales disminuidas, o que no tengan experiencia ni conocimientos adecuados. Los niños se deberán supervisar para asegurarse de que no jueguen con el aparato.

Utilice solamente los cepillos provistos con el aparato o los que se indiquen en el manual de instrucciones.

El uso de otros cepillos puede comprometer la seguridad.

Existe una gama completa de cepillos y accesorios para este producto.

Utilice solamente cepillos o almohadillas que sean apropiados para el funcionamiento correcto de la máquina para la tarea concreta que se va a realizar.

Es fundamental que este equipo se monte correctamente y se utilice de conformidad con la normativa de seguridad vigente.

Al utilizar el equipo, asegúrese siempre de tomar todas las precauciones necesarias para garantizar la seguridad del operario y de otras personas que puedan verse afectadas.

Utilice calzado antideslizante al fregar. Al trabajar en ambientes polvorientos, utilice una máscara respiratoria.

Al realizar trabajos de limpieza, revisión o mantenimiento de la máquina, sustituir piezas o convertir a otra función, la fuente de alimentación debe estar desconectada.

Las máquinas conectadas a la red de suministro se desconectan retirando el enchufe de alimentación; las máquinas que funcionan con baterías se desconectan mediante el botón de encendido/apagado de la parte superior de la batería.

Cuando se deje desatendida la máquina, esta deberá asegurarse para evitar movimientos involuntarios.

Cuando se utilicen detergentes u otros líquidos, lea las instrucciones del fabricante.

No deje que el cable de alimentación entre en contacto con cepillos o almohadillas que estén girando.



PRECAUCIÓN

Esta máquina no es adecuada para recoger polvo peligroso.
Esta máquina solo se debe guardar bajo techo.
Esta máquina es para uso en interiores solamente.

NOTAS: Esta máquina está prevista para la utilización comercial, como por ejemplo en hoteles, escuelas, hospitales, fábricas, tiendas, oficinas y empresas de alquiler. Este producto cumple con los requisitos de la norma IEC 60335-2-72.



Si

- Asegúrese de que solo desembalen y monten la máquina personas competentes.
- Mantenga limpia la máquina.
- Mantenga los cepillos en buen estado.
- Sustituya inmediatamente toda pieza desgastada o dañada.
- Examine periódicamente el cable de alimentación en busca de daños, como agrietamiento o envejecimiento. Si el cable de alimentación está dañado, deberá ser reemplazado por el fabricante, su técnico de servicio o una persona con una cualificación similar para evitar posibles riesgos.
- Sustituya el cable de alimentación únicamente por el repuesto correcto aprobado por Numatic.
- Asegúrese de que la zona de trabajo esté despejada de obstáculos y personas.
- Asegúrese de que la zona de trabajo esté bien iluminada.
- Barra previamente la zona que se va a limpiar.



NO

- No utilice una máquina de limpieza al vapor o hidrolavadora para limpiar la máquina, ni tampoco utilice la máquina bajo la lluvia.
- No intente realizar trabajos de mantenimiento o limpieza de la máquina sin haberla desenchufado de la toma de corriente.
- No permita que personas sin experiencia efectúen reparaciones. Llame a los expertos.
- No fuerce el cable ni intente desenchufar la máquina tirando del cable.
- No deje los cepillos o las almohadillas en la máquina cuando no está en uso.
- No deje que utilicen la máquina operarios sin experiencia o no autorizados o que no cuenten con la capacitación necesaria.
- No utilice la máquina sin que los depósitos de solución estén correctamente colocados en la máquina tal y como se indica en las instrucciones.
- No espere que la máquina funcione sin problema alguno y de manera fiable si no se realiza correctamente el mantenimiento.
- No deje que la máquina pase por encima del cable de alimentación durante su utilización.
- No levante ni tire de la máquina por ninguno de los gatillos de mando; utilice solamente el manillar.
- No desmonte el manillar de la máquina si no es para fines de mantenimiento o reparación.

Tabliczka znamionowa	
1	Nazwa i adres firmy
2	Opis maszyny
3	Napięcie i częstotliwość
4	Znamionowy pobór mocy
5	Emisja hałasu
6	Poziom drgań przenoszonych na kończyny górne
7	Stopień ochrony obudowy
8	Masa (robocza)
9	Znak zatwierdzenia
10	Symbol WEEE (Tylko dla Wielkiej Brytanii i krajów UE.)
11	Nazwa i adres importera z UE (w stosownych przypadkach)
12	Maks. nachylenie
13	Maszyna Rok/Tydz. Numer seryjny

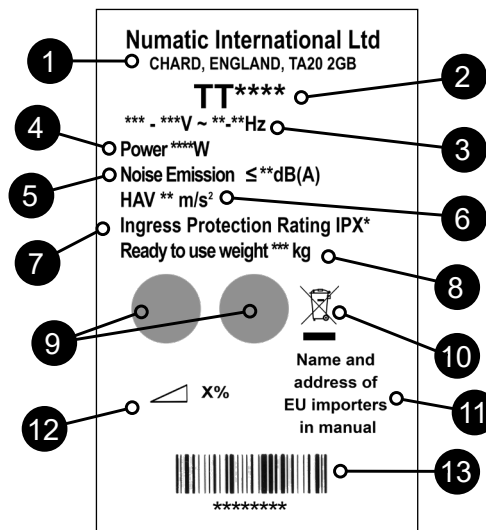

WEEE (zużyty sprzęt elektrotechniczny i elektroniczny) (Tylko dla Wielkiej Brytanii i krajów UE.)

Akcesoria i opakowanie maszyny należy odpowiednio posegregować i przekazać do utylizacji.

Tylko dla krajów UE.

Maszyny nie wolno utylizować wraz z odpadami domowymi.

Zużyty sprzęt należy utylizować zgodnie z dyrektywą 2012/19/UE w sprawie zużytego sprzętu elektrotechnicznego i elektronicznego oraz przepisami włączonymi do prawa krajowego.

Maszyny czyszczące nienadające się już do użytku należy oddzielić, zebrać i wysłać do przetworzenia w sposób przyjazny dla środowiska z odzyskiem surowców.

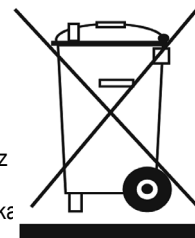

PPE (środki ochrony indywidualnej), które mogą być wymagane podczas wykonywania niektórych prac.

Ochrona uszu	Ochrona uszu	Ochrona uszu	Rękawice ochronne	
Ochrona przed pyłem/alergenami	EOchrona oczu	Odzież ochronna	Kamizelka odblaskowa	
				Znak ostrzegający o śliskiej podłodze

UWAGA! Należy dokonać oceny ryzyka i określić, które środki ochrony indywidualnej należy stosować.

Komponent krytyczny dla bezpieczeństwa:

Przewód zasilający:
H05VV-F 20m x 3 core x 1.0 mm²



KOMPONENT	CZĘSTOTLIWOŚĆ	ZAKRES KONTROLI
Przewód zasilający	CODZIENNIE	Rysy, pęknięcia, rozdarcia, przetarcia
Szczotki	CODZIENNIE	Uszkodzenie włosia, zużycie szczotki, zużycie kołnierza napędu
Pióro wycieraczki	PRZED KAŻDYM UŻYCIEM	Zużycie, pęknięcia, rozdarcia
Filtry	PRZED KAŻDYM UŻYCIEM	Zapchanie i obecność ciał obcych
Zbiorniki	PO KAŻDYM UŻYCIU	Umyć zbiornik brudnej wody po użyciu



Przez cały czas użytkowania maszyny czyszczącej, podobnie jak w przypadku każdego urządzenia elektrycznego, należy zachowywać szczególną ostrożność. Ponadto, aby zapewnić bezpieczną eksploatację maszyny, należy regularnie wykonywać zalecane czynności konserwacyjne.

OSTRZEŻENIE! Operatorzy muszą zostać odpowiednio przeszkoleni w zakresie właściwej obsługi maszyny.

Zaniedbywanie czynności konserwacyjnych zgodnych z zaleceniami, a także wymienianie części na niezgodne ze stosowną normą, może spowodować, że użytkowanie maszyny stanie się niebezpieczne i doprowadzić do wyłączenia odpowiedzialności producenta.

Podczas zamawiania części zamiennych koniecznie podaj numer modelu i numer seryjny maszyny umieszczone na tabliczce znamionowej. Nie używać na czyszczonych powierzchniach o nachyleniu przekraczającym wartość określoną na maszynie. Będąc na rampie albo nachyleniu, unikać gwałtownego zatrzymania. Unikać ostrych skrętów. Przy zjeździe z rampy jechać z małą prędkością. Czyszczenie na rampie wykonywać tylko przy zjeździe (na dół).

Urządzenie nie jest przeznaczone do użytku przez osoby (również dzieci) z ograniczonymi zdolnościami psychomotorycznymi ani osoby bez doświadczenia i odpowiedniej wiedzy. Dzieci muszą być pod nadzorem, aby nie bawiły się maszyną.

Używaj wyłącznie szczotek dostarczonych z urządzeniem lub wyszczególnionych w instrukcji.

Używanie innych szczotek może obniżyć poziom bezpieczeństwa.

Dla tego produktu dostępny jest szeroki asortyment szczotek i akcesoriów.

Należy używać wyłącznie szczotek i padów odpowiednich dla prawidłowej eksploatacji maszyny oraz wykonywanego zadania.

Niezmiernie istotny jest prawidłowy montaż maszyny i jej obsługa zgodnie z obowiązującymi przepisami bezpieczeństwa.

Za każdym razem podczas używania maszyny dopilnuj, aby stosowane były wszystkie niezbędne środki ostrożności zapewniające bezpieczeństwo operatorowi i innym osobom, które mogłyby być narażone na jakiegokolwiek zagrożenie.

Na czas szorowania zakładać obuwie antypoślizgowe. W warunkach zapylenia stosuj maskę.

Na czas czyszczenia, serwisowania lub konserwacji, a także wymiany części lub zmiany funkcji, maszynę należy odłączyć od źródła zasilania. W przypadku maszyn zasilanych prądem z sieci, należy wyjąć wtyczkę z gniazda zasilania, a w przypadku maszyn akumulatorowych należy wyjąć bezpiecznik.

Maszyny pozostawione bez nadzoru należy zabezpieczyć przed przypadkowym przemieszczeniem.

Stosując deterenty lub inne płyny, przeczytaj instrukcje producentów.

Nie dopuszczać do zetknięcia się kabla zasilającego z obracającymi się szczotkami lub padami.



PRZESTROGA!

Ta maszyna nie jest przeznaczona do zbierania niebezpiecznego pyłu. Maszynę można przechowywać wyłącznie wewnątrz budynków. Maszyna jest przeznaczona do użytku wyłącznie wewnątrz budynków.

UWAGI: Ta maszyna, poza zwykłym zastosowaniem domowym, przeznaczona jest również do zastosowań komercyjnych, np. w hotelach, szkołach, szpitalach, fabrykach, sklepach, biurach i powierzchniach przeznaczonych pod wynajem. Ten produkt spełnia wymagania normy IEC 60335-2-72.



TAK

- Tylko odpowiednio wykwalifikowane osoby mogą rozpakować maszynę i przeprowadzać jej montaż.
- Utrzymuj maszynę w czystości.
- Utrzymuj szczotki w dobrym stanie.
- Niezwłocznie wymień wszelkie zużyte lub uszkodzone części.
- Regularnie kontrolować kabel zasilający pod kątem ewentualnych uszkodzeń, np. pęknięć czy starzenia się. Jeśli kabel zasilający jest uszkodzony, musi zostać wymieniony przez producenta, jego przedstawiciela serwisowego lub podobnie wykwalifikowane osoby, aby uniknąć zagrożeń.
- Uszkodzony kabel zastąpić tylko odpowiednim kablem zatwierdzonym przez Numatic.
- Dopilnuj, aby na powierzchni roboczej nie znajdowały się żadne przeszkody ani osoby.
- Zapewnij dobre oświetlenie powierzchni roboczej.
- Wstępnie zamieć powierzchnię, która ma być czyszczona.



NIE

- Nie używaj myjek parowych ani ciśnieniowych do czyszczenia maszyny, ani nie używaj jej na deszczu.
- Wykonywać czynności konserwacyjnych ani czyszczeń urządzenia, jeżeli kabel zasilający nie został odłączony od gniazda zasilania.
- Nie zezwalaj pracownikom nieposiadającym odpowiedniego doświadczenia na wykonywanie napraw. Wezwij specjalistów.
- Naciągać kabla lub ciągnąć za kabel w celu jego odłączenia od źródła zasilania.
- Nie pozostawiaj pada zamontowanego w maszynie, jeżeli nie jest ona użytkowana.
- Nie dopuszczaj do tego, aby maszyna była obsługiwana przez niedoświadczonych lub nieuprawnionych operatorów, bądź przez osoby nieposiadające odpowiedniego przeszkolenia.
- Używać maszyny bez zbiorników na roztwór zamontowanych zgodnie z instrukcją.
- Nie spodziewaj się bezawaryjnej pracy maszyny, jeśli nie zapewnisz jej prawidłowej konserwacji.
- Nie przejeżdżaj maszyną w trakcie pracy po kablu zasilania elektrycznego.
- Podnosić ani ciągnąć maszyny za którąkolwiek z dźwigni sterowniczych. Używać tylko głównego uchwytu.
- Wyjmować uchwytu z maszyny do celów innych niż naprawa lub serwisowanie.

Märkskylt	
1	Företagsnamn och adress
2	Maskinbeskrivning
3	Spänningsfrekvens
4	Ineff ekt
5	Bullernivå
6	Hand-/armvibration
7	Kapslingsklass
8	Vikt (vid användning)
9	Godkännandemärke
10	WEEE-logotyp (Endast för Storbritannien och EU-länder.)
11	Namn och adress på EU-importör (i förekommande fall)
12	Maximal lutning
13	Maskin år/vecka, serienummer

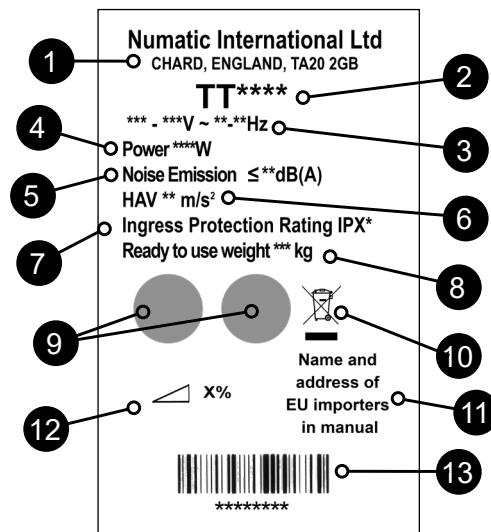

WEEE-lagstiftning (Endast för Storbritannien och EU-länder.)

Golvmaskinen, dess tillbehör och förpackningsmaterial ska sorteras för miljövänlig återvinning.

Gäller endast länder i EU:

Sortera inte golvmaskinen som hushållsavfall!

Enligt det europeiska direktivet 2002/96/EG om

avfall som utgörs av eller innehåller elektriska eller elektroniska produkter och hur det införlivas i nationell lagstiftning.

Golvmaskiner som inte längre är lämpliga för användning måste hämtas separat och skickas för återvinning på ett miljövänligt sätt.

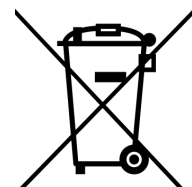

Personlig skyddsutrustning som kan krävas för vissa uppgifter.

Hörselskydd	Skyddsskor	Huvudskydd	Skyddshandskar	
Damm/allergener Skydd	Ögonskydd	Skyddskläder	Varselväst	

OBS! EN RISKBEDÖMNING BÖR GÖRAS FÖR ATT AVGÖRA VILKEN PERSONLIG SKYDDSUTRUSTNING SOM SKA ANVÄNDAS.

Viktiga säkerhetskomponenter:

Nätkabel
H05VV-F 20m x 3 core x 1.0 mm²



KOMPONENT	INTERVALL	KONTROLLERA
Nätkabel	VARJE DAG	Nötning, sprickor, synliga ledare
Borstar	VARJE DAG	Skador på borste, förslitning, förslitning på fästet
Gummiskrapa	FÖRE VARJE ANVÄNDNING	Förslitningar, sprickor
Filter	FÖRE VARJE ANVÄNDNING	Igensättning och uppfångad smuts
Tankar	EFTER VARJE ANVÄNDNING	Skölj den smutsiga vattentanken efter varje användning

**VARNING**

I likhet med övrig elektrisk utrustning måste försiktighet och uppmärksamhet ständigt iaktas medan maskinen används. Ett rutinemässigt och förebyggande underhåll måste också utföras regelbundet för att garantera en säker drift. Användare måste få lämplig utbildning i hur maskinen används på korrekt sätt.

Om underhåll inte utförs enligt anvisningarna, vilket omfattar byte av delar till korrekt standard, är utrustningen eventuellt inte längre driftsäker. Tillverkarens ansvar och förpliktelser upphör då att gälla.

Ange alltid det modellnummer/serienummer som står på märkskylten när du beställer reservdelar.

Använd inte maskinen på rengöringsytor som lutar mer än den gradient som anges på maskinen. Undvik plötsliga inbromsningar när du befinner dig på ramper eller sluttningar. Undvik skarpa svängar. Kör sakt nedför ramper. Använd endast rengöringsfunktionen när du kör nedför ramper.

Utrustningen är inte avsedd att användas av personer (i synnerhet barn) med nedsatt fysisk eller psykisk förmåga eller som saknar erfarenhet och kunskaper. Barn ska övervakas så att de inte leker med apparaten.

Använd endast de borstar som medföljer utrustningen eller sådana som anges i bruksanvisningen.

Säkerheten kan äventyras om du använder andra borstar.

Det finns ett fullständigt sortiment med borstar och tillbehör för produkten.

Använd endast borstar och rondeller som är avsedda för just den uppgift som maskinen ska utföra.

Det är mycket viktigt att utrustningen monteras ihop på rätt sätt och att den används enligt aktuella säkerhetsföreskrifter.

Se alltid till att alla nödvändiga försiktighetsåtgärder vidtas när du använder utrustningen. På så sätt garanteras säkerheten för användaren och andra berörda personer.

Använd halksäkra skor när du kör maskinen. Använd andningsmask i dammiga miljöer.

När service eller underhåll utförs på maskinen eller när den rengörs, delar byts ut eller om den omvandlas till en annan funktion ska strömkällan vara bortkopplad.

Koppla ur nätdrivna maskiner genom att dra ur kontakten och koppla ur batteridrivna maskiner genom att använda knappen ON/OFF (PÅ/AV) på batteriet.

Säkra maskinen mot oavsiktliga rörelser om den lämnas obevakad.

Läs tillverkarens anvisningar innan du använder rengöringsmedel eller andra vätskor.

Låt inte nätsladden komma i kontakt med de roterande borstarna eller dynorna.

**VAR FÖRSIKTIG!**

Maskinen ska inte användas för att ta upp farligt damm.

Maskinen får inte förvaras utomhus eller i våta utrymmen.

Maskinen är endast avsedd för inomhusbruk.

OBS: Maskinen är avsedd för kommersiellt bruk på exempelvis hotell, skolor, sjukhus, fabriker, butiker, kontor och uthyringsföretag. Den här produkten uppfyller kraven i IEC 60335-2-72

- Se till att endast personer med erforderlig kompetens packar upp/monterar ihop maskinen.
- Håll maskinen ren.
- Håll borstarna i gott skick.
- Byt omedelbart ut slitna eller skadade delar.
- Undersök laddningskabeln regelbundet avseende skador, exempelvis sprickor eller åldersslitage. Om nätsladden är skadad måste tillverkaren, tillverkarens serviceombud eller liknande kvalificerade personer byta den för att undvika fara.
- Använd bara delar som har godkänts av Numatic när du byter ut laddningskabeln.
- Säkerställ att arbetsområdet är fritt från hinder och personer.
- Säkerställ att belysningen i arbetsområdet är god.
- Förrengör det område som ska rengöras.

**RÄTT**

- Rengör inte maskinen med ångtvätt eller högtryckstvätt och använd den inte i regn.
- Försök inte att underhålla eller rengöra maskinen om inte kontakten har tagits ut ur strömuttaget.
- Reparationer får inte utföras av personer utan erfarenhet. Anlita en expert.
- Sträck inte ut laddningskabeln och dra heller inte ut kontakten genom att dra i kabeln.
- Låt inte borstrondellen sitta kvar på maskinen när den inte används.
- Låt inte oerfarna eller obehöriga personer utan lämplig utbildning använda maskinen.
- Använd inte maskinen utan att tankarna med lösningsmedel sitter korrekt placerade på maskinen enligt anvisningarna.
- Förvänta dig inte att maskinen ska fungera felfritt och driftsäkert om du inte underhåller den enligt anvisningarna.
- Kör inte maskinen över strömkabeln under drift.
- Lyft inte och dra inte i maskinen genom att hålla i en av driftutlösarna. Använd handtaget.
- Ta inte bort handtaget från maskinen, utom när service eller reparationer utförs.

**FEL**

Arvokilpi	
1	Yrityksen nimi ja osoite
2	Koneen kuvaus
3	Jännitteen taajuus
4	Nimellisteho
5	Melupäästö
6	Käden-käsivarren värinä
7	Kotelointiluokka
8	Paino (käyttövalmiina)
9	Hyväksyntämerkki
10	WEEE-logo (Koskee vain Yhdistynyttä kuningaskuntaa ja EU-maita.)
11	EU:n maahantuojan nimi ja osoite (soveltuvin osin)
12	Enimmäiskaltevuus
13	Koneen vuosi/viikko, sarjanumero

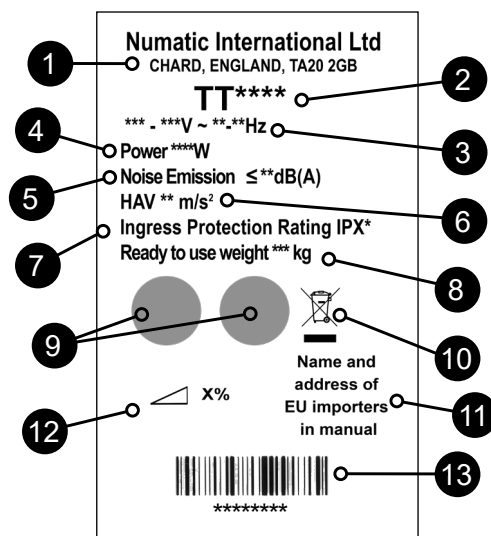

WEEE-lainsäädäntö (Koskee vain Yhdistynyttä kuningaskuntaa ja EU-maita.)

Lattianhoitokoneen lisätarvikkeet ja pakkausmateriaalit on lajiteltava kierrätystä varten.

Koskee vain EU-maita:

Lattianhoitokoneita ei saa hävittää kotitalousjätteen mukana. Euroopan sähkö- ja elektroniikkalaiteromua koskevan direktiivin 2002/96/EY ja sen kansallisten sovellusten mukaan Käytöstä poistettavien lattianhoitokoneiden sisältämät materiaalit on lajiteltava ja toimitettava kierrätykseen.

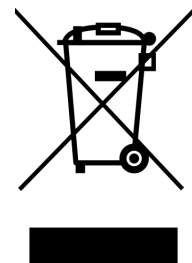

Henkilönsuojaimet, joita saatetaan tarvita joissain tilanteissa.

Kuulonsuojaimet	Turvajalkineet	Päänsuojaimet	Suojakäsineet	
				Huomio Lattian liukkaudesta varoitettava kyltti
Pöly- ja allergeni-suojaus	Silmiensuojain	Suojavaatetus	Huomiotakki	

HUOMAUTUS: TARVITTAVAT HENKILÖNSUOJAIMET ON MÄÄRITETTÄVÄ RISKIARVIOINNISSA.

Turvallisuuden kannalta tärkeät osat:

Virtajohto
 H05VV-F 20m x 3 core x 1.0 mm²



OSA	VÄLI	TARKASTA SEURAAVIEN VARALTA
Virtajohto	PÄIVITTÄIN	Hankaus, säröt, halkeamat, johtimien näkyminen
Harjat	PÄIVITTÄIN	Harjaksien vauriot, kuluminen, istukan kuluminen
Lastalapa	ENNEN JOKAISTA KÄYTTÖKERTAA	Kuluminen, säröt, halkeamat
Suodattimet	ENNEN JOKAISTA KÄYTTÖKERTAA	Tukkeumat ja roskajäämät
Säiliöt	JOKAISEN KÄYTTÖKERRAN JÄLKEEN	Huuhtelee likavesisäiliö käytön jälkeen



VAROITUS

Kaikkien sähkölaitteiden tapaan laitteen käytössä on oltava huolellinen ja varovainen. Turvallinen käyttö edellyttää myös, että rutiini- ja määräaikaishuolloista huolehditaan ajallaan.

Koneen käyttäjille on annettava riittävä ohjeistus koneen oikeasta käytöstä.

Jos tarvittavista huolloista ja oikeiden varaosien käytöstä ei huolehdita, koneen käyttö ei ole turvallista. Valmistaja ei ole tällaisissa tapauksissa missään vastuussa tai korvausvelvollinen.

Varaosia tilattaessa on mainittava arvokilpeen merkitty mallinumero tai sarjanumero.

Konetta ei saa käyttää puhdistamiseen alustoilla, joiden kaltevuus on suurempi kuin koneeseen merkitty enimmäiskaltevuus. Vältä äkkipysähdyksiä rampeilla ja kaltevilla alustoilla. Vältä äkkikäännöksiä. Aja ramppia alas hitaasti. Puhdista vain ramppia alas ajattaessa.

Tätä laitetta ei ole tarkoitettu fyysisesti tai psyykkisesti rajoittuneiden eikä kokemattomien henkilöiden (kuten lasten) käytettäväksi, Valvo, etteivät lapset leiki laitteella.

Laitteessa saa käyttää vain sen mukana toimitettuja tai käyttöoppaassa mainittuja harjoja.

Muiden harjojen käyttö voi olla vaarallista.

Tuotteeseen on saatavana kattava valikoima harjoja ja lisätarvikkeita.

Koneessa saa käyttää vain harjoja ja lautasia, jotka on tarkoitettu kulloiseenkin puhdistustyöhön.

On erittäin tärkeää, että laitteisto kootaan oikein ja että sitä käytetään voimassa olevien turvallisuusmääräysten mukaisesti.

Laitteistoa käytettäessä on oltava varma, että tarvittaviin varotoimiin on ryhdytty. Näin varmistetaan käyttäjän ja sivullisten turvallisuus.

Pesun aikana on käytettävä liukastumiselta suojaavia jalkineita. Pölyisissä olosuhteissa on käytettävä hengityssuojainta.

Koneesta on katkaistava virta koneen puhdistuksen, huollon ja osien vaihdon ajaksi ja kun koneen toimintoja muutetaan.

Verkkovirralla toimivista laitteista katkaistaan virta irrottamalla pistotulppa pistorasiasta. Akkukäyttöisistä koneista katkaistaan virta akun virtapainikkeella.

On varmistettava, että kone ei pääse liikkumaan, kun sen luota poistutaan.

Lue valmistajan ohjeet pesuaineita tai muita nesteitä käytettäessä.

Virtajohto ei saa koskettaa pyöriviä harjoja tai lautasia.



HUOMIO

Kone ei sovellu vaarallisen pölyn poistoon.

Konetta ei saa säilyttää ulkona eikä märissä olosuhteissa.

Kone on tarkoitettu käytettäväksi ainoastaan sisätiloissa.

HUOMAUTUKSET: Kone on tarkoitettu kaupalliseen käyttöön ja normaalia siivousta perusteellisempaan puhdistukseen esimerkiksi hotelleissa, kouluissa, sairaaloissa, tehtaissa, kaupoissa ja toimistoissa. Tämä tuote täyttää seuraavat vaatimukset: IEC 60335-2-72



OIKEIN

- Koneen valmistelusta ja kokoonpanosta vastaavilla on oltava riittävä asiantuntemus.
- Kone on pidettävä puhtaana.
- Harjat on pidettävä hyvässä kunnossa.
- Kuluneet tai vaurioituneet osat on vaihdettava heti.
- On tarkastettava säännöllisesti, että virtajohto ei ole murtunut, hapertunut tai muuten vaurioitunut. Jos virtajohto on vioittunut, valmistajan, sen huollon tai vastaavan henkilön on vaihdettava se vaaran välttämiseksi.
- Virtajohdon saa vaihtaa vain oikeaan, Numaticin hyväksymään varaosaan.
- Työskentelyalueella ei saa olla esteitä tai sivullisia.
- Työskentelyalueen valaistuksen on oltava riittävä.
- Puhdistettava alue on esilakaistava.



VÄÄRIN

- Konetta ei saa puhdistaa höyry- tai painepesurilla. Konetta ei saa käyttää sateessa.
- Konetta ei saa huoltaa tai puhdistaa, jos pistotulppa on pistorasiassa.
- Konetta ei saa korjata ilman riittävää koulutusta. Korjaus on annettava ammattilaisten tehtäväksi.
- Virtajohtoa ei saa kuormittaa, eikä pistotulppaa saa irrottaa virtajohtoa vetämällä.
- Harjaa tai lautasta ei saa jättää koneeseen, kun konetta ei käytetä.
- Konetta ei saa käyttää ilman riittävää kokemusta ja koulutusta tai lupaa sen käyttöön.
- Konetta ei saa käyttää, jos puhdistusainesäiliöitä ei ole asennettu koneeseen ohjeiden mukaisesti.
- Koneen ei voida odottaa toimivan ongelmattomasti ja luotettavasti ilman säännöllistä huoltoa.
- Älä aja koneella virtajohdon yli käytön aikana.
- Konetta ei saa nostaa tai vetää käyttöliipaisimista. Siihen on käytettävä pääkahvaa.
- Kahvaa ei saa irrottaa koneesta muulloin kuin huollon tai korjauksen ajaksi.

Klassificeringsetiket	
1	Virksomhedens navn og adresse
2	Maskinbeskrivelse
3	Spænding og frekvens
4	Nimellisteho
5	IP-klassificering
6	Hånd/arm-vibration
7	Kotelointiluokka
8	Vægt (klar til brug)
9	-godkendelsesmærke
10	WEEE-symbol (Kun for Storbritannien og EU-lande.)
11	Navn og adresse på EU-importør (hvor relevant)
12	Maks. hældning
13	Maskinens år/uge-serienummer

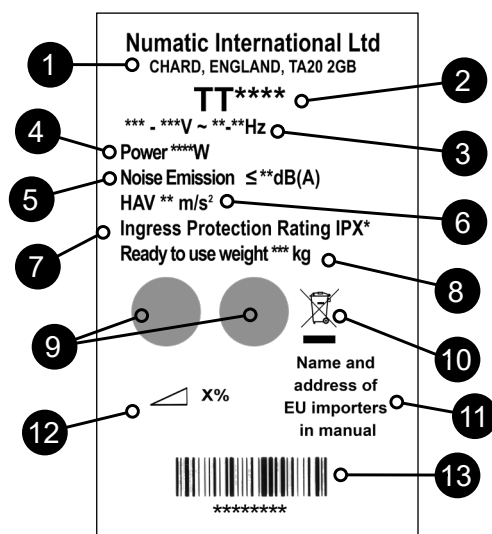

WEEE-lovgivning (affald af elektrisk og elektronisk udstyr) (Kun for Storbritannien og EU-lande.)

Emballage til skure- og tørremaskine samt emballage bør sorteres med henblik på miljøvenlig genanvendelse.

Kun for Storbritannien og EU-lande.

Bortskaf ikke skure- og tørremaskinen sammen med husholdningsaffald.

I henhold til det europæiske direktiv 2012/19/EU om affald af elektrisk og elektronisk udstyr og implementering af direktivet i national lovgivning.

Skure- og tørremaskiner, der ikke længere er brugsegne, skal skilles ad, indsamles og sendes til genvinding på en miljøvenlig måde.

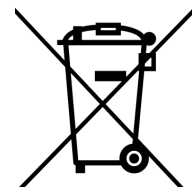

PV (personlige værnemidler), der kan være påkrævet til visse opgaver.

Høreværn	Sikkerhedsfodtøj	Hovedværn	Beskyttelsehandsker	
				Vådt gulv-advarselsskilt
Beskyttelse mod støv/ allergifremkaldende stoffer	Øjenbeskyttelse	Beskyttelsesbeklædning	Refleksjakke	

BEMÆRK: DER SKAL FORETAGES EN RISIKOVURDERING FOR AT BESTEMME, HVILKE PERSONLIGE VÆRNEMIDLER DER BØR ANVENDES.

Kritiske sikkerhedskomponenter:

Strømledning
H05VV-F 20m x 3 core x 1.0 mm²



KOMPONENT	INTERVAL	EFTERSE FOR
Strømledning	DAGLIGT	Ridser, revner, flækker, blottagte ledere
Børster	DAGLIGT	Børsteskade eller -slitage eller slitage på drevkrave
Svaberliste	FØR HVER BRUG	Slitage, revner, flækker
Filtre	FØR HVER BRUG	Tilstopning og fremmedlegemer
Tanke	EFTER HVER BRUG	Skyl spildevandsstanken efter brug



Som med alt elektrisk udstyr skal der altid udvises omhu og opmærksomhed under brug. Det skal også sikres, at rutinemæssig og forebyggende vedligeholdelse udføres regelmæssigt for at garantere sikker drift. Operatører skal have fyldestgørende anvisninger om korrekt anvendelse af maskinen.

ADVARSEL

Manglende vedligeholdelse efter behov, herunder udskiftning af dele i henhold til den korrekte standard kan gøre dette udstyr usikkert, og producenten kan ikke påtage sig noget ansvar i denne henseende.

Ved bestilling af reservedele skal modelnummeret/serienummeret, der er specificeret på klassificeringspladen, altid oplyses.

Må ikke bruges til rengøring på overflader med en hældning, der overskrider hældningen markeret på maskinen. Undgå pludselige opbremsninger på ramper eller stigninger. Undgå skarpe sving. Kør langsomt ned ad ramper. Rengør kun ved at køre ned ad rampen.

Dette apparat må ikke anvendes af personer (inklusive børn) med svækkede fysiske, sensoriske eller mentale evner eller af personer uden relevant erfaring og viden. Hold øje med, at børn ikke leger med apparatet.

Brug kun de børster, der leveres med apparatet, eller dem, der er specificeret i betjeningsvejledningen.

Brug af andre børster kan forringe sikkerheden.

Der fås et helt sortiment af børster og tilbehør til dette produkt.

Brug kun børster eller puder, som er egnede til korrekt drift af maskinen til den specifikke opgave, der udføres.

Det er yderst vigtigt, at dette udstyr er korrekt monteret og betjenes i overensstemmelse med gældende sikkerhedsbestemmelser.

Når udstyret er i brug, skal det altid sikres, at alle nødvendige forholdsregler tages for at garantere sikkerheden for operatøren og alle andre personer, der kan blive berørt.

Bær skridsikkert fodtøj, når du skrubber. Brug åndedrætsværn i støvede omgivelser.

Maskinen skal frakobles ledningsnettet, inden der foretages rengøring, servicering eller vedligeholdelse, og når der udskiftes reservedele, eller når maskinen konverteres til en anden funktion.

Maskiner, der er tilsluttet lysnettet, skal frakobles ved at tage strømstikket ud, og batteridrevne maskiner skal frakobles ved at bruge den øverste ON/OFF-knap på batteriet.

Maskiner, der efterlades uden opsyn, skal sikres mod utilsigtede bevægelser.

Læs producentens anvisninger ved anvendelse af rengøringsmidler og andre væsker.

Netledningen må ikke komme i kontakt med de roterende børster eller puder.



FORSIGTIG

Denne maskine er ikke beregnet til opsamling af sundhedsskadeligt støv.

Denne maskine må ikke opbevares udendørs eller i våde omgivelser.

Denne maskine er kun beregnet til indendørs brug.

BEMÆRKNINGER: Denne maskine er beregnet til erhvervsbrug, f.eks. på hoteller, skoler, hospitaler, fabrikker, forretninger, kontorer og udlejningsvirksomheder. Dette produkt overholder kravene i IEC 60335-2-72



- DU SKAL**
- Sørg for, at kun kompetente personer pakker maskinen ud/monterer den.
 - Holde maskinen ren.
 - Holde børsterne i god stand.
 - Udskifte slidte eller beskadigede dele øjeblikkeligt.
 - Sørg for regelmæssigt at undersøge netledningen for skader såsom revner eller ældning. Hvis netledningen beskadiges, skal den udskiftes af producenten, dennes servicepartner eller en tilsvarende kvalificeret fagmand for at undgå fare.
 - Sørg for kun at udskifte strømledningen med den korrekte reservedel, der er godkendt af Numatic.
 - Sørg for, at arbejdsområdet er frit for forhindringer og/eller mennesker.
 - Sørg for, at arbejdsområdet er velbelyst.
 - Sørg for først at feje området, der skal rengøres.



- DU MÅ IKKE**
- Bruge damprensere eller trykvaskere til rengøring af maskinen eller bruge den i regn.
 - Rengøre eller vedligeholde maskinen, medmindre strømstikket er taget ud af stikkontakten.
 - Tillade reparationer udført af uerfarne personer. Ring til eksperterne.
 - Belaste ledningen eller prøve at trække stikket ud ved at trække i ledningen.
 - Efterlade børstepuden på maskinen, når den ikke er i brug.
 - Lade maskinen blive anvendt af operatører, der er uerfarne eller uautoriserede, eller ikke er korrekt oplærte.
 - Bruge maskinen, uden at tankene er placeret korrekt på maskinen, som vist i vejledningen.
 - Forvente, at maskinen er problemfri og driftssikker, medmindre den vedligeholdes korrekt.
 - Køre maskinen hen over ledningen under drift.
 - Løfte eller trække maskinen ved driftsudløserne – brug håndtaget.
 - Fjerne håndtaget fra maskinen, medmindre den er til service eller reparation.

O stroju	
1	Naziv i adresa tvrtke
2	Opis stroja
3	Frekvencija napona
4	Nazivna snaga
5	Razina buke
6	Vibracije u šakama i rukama
7	Ocjena zaštite od prodora čestica
8	Težina (spremno za upotrebu)
9	oznaka s odobrenjima
10	Logotip OEEO (samo za Veliku Britaniju i države članice EU-a)
11	Podaci o uvoznicima u EU (Gdje je primjenjivo)
12	Maks. gradijent
13	Serijski broj s godinom i tjednom proizvodnje

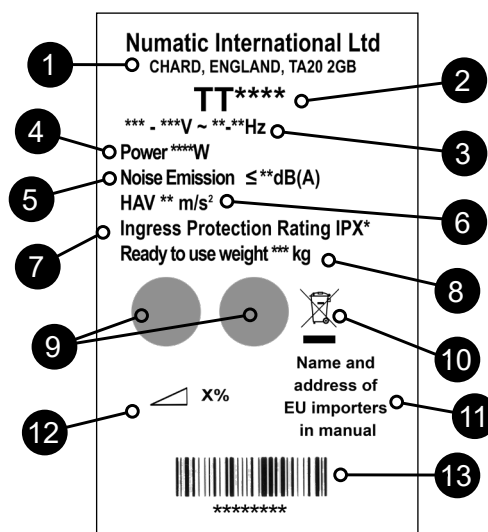

OEEO (otpadna električna i elektronička oprema)

Dodatnu opremu i ambalažu čistača sa sušenjem potrebno je razvrstati u skladu s ekološkom reciklažom.

Samo za Veliku Britaniju i države članice EU-a.

Čistač sa sušenjem nemojte odlagati u kućanski otpad.

U skladu s Europskom direktivom 2012/19/EU o otpadnoj električnoj i elektroničkoj opremi i njezinom primjenom u državnom zakonu.

Čistači sa sušenjem koji više nisu prikladni za upotrebu moraju se odvojiti, prikupiti i poslati na skopljalistište radi daljnje obrade na ekološki prihvatljiv način.



Osobna zaštitna oprema (OZO) koja može biti potrebna za neke postupke.

Zaštitne slušalice	Zaštitna obuća	Zaštitna kaciga	Zaštitne rukavice	
Zaštita od prašine i alergena	Zaštitne naočale	Zaštitna odjeća	Fluorescentni prsluk	
				Znak upozorenja na mokri pod

Napomena: potrebno je provesti procjenu rizika kako bi se utvrdilo koja je zaštitna oprema potrebna.

Ključna sigurnosna komponenta

**Vod napajanja:
H05VV-F 20 m x 1,0 mm² x 3 jezgra**



KOMPONENTE	INTERVALL	UNTERSUCHEN AUF
Netzkabel	TÄGLICH	Abschürfungen, Risse, Brüche, offenliegende Leiter
Bürsten	TÄGLICH	Beschädigte oder verschlissene Borsten, verschlissener Antriebskranz
Abstreifblatt	VOR JEDEM EINSATZ	Verschleiß, Risse, Brüche
Filter	VOR JEDEM EINSATZ	Verstopfung und zurückgehaltener Schmutz
Tanks	NACH JEDEM EINSATZ	Schmutzwassertank nach dem Einsatz spülen



Wie alle Elektrogeräte ist auch diese Maschine vorsichtig und aufmerksam zu betreiben und zur Gewährleistung sicheren Betriebs regelmäßig normalen und präventiven Wartungsmaßnahmen zu unterziehen. Die Bediener müssen zur richtigen Verwendung der Maschine eingewiesen werden.

WARNHINWEIS Bei unzureichender Wartung einschließlich Verwendung falscher Ersatzteile kann die Sicherheit der Maschine nicht gewährleistet werden und der Hersteller kann in dieser Hinsicht keine Verantwortung oder Haftung übernehmen. Bei der Bestellung von Ersatzteilen ist immer die auf dem Typenschild vermerkte Modell- oder Seriennummer zu nennen. Verwenden Sie die Maschine nicht zur Reinigung von Oberflächen, die stärker gereinigt sind als auf der Maschine gekennzeichnet. Auf geneigten Flächen ist plötzliches Anhalten zu vermeiden. Keine scharfen Kurven fahren. Langsam abwärts fahren. Geneigte Flächen nur abwärts fahrend reinigen.

Diese Maschine ist nicht zur Benutzung durch Kinder oder Personen mit eingeschränkten physisch-motorischen oder geistigen Fähigkeiten oder mangelnder Kenntnis und Erfahrung bestimmt. Kinder müssen beaufsichtigt werden, um sicherzustellen, dass sie nicht mit der Maschine spielen.

Nur mit der Maschine gelieferte oder in der Anleitung genannte Bürsten verwenden.

Die Verwendung anderer Bürsten kann die Sicherheit beeinträchtigen.

Ein umfassender Bürstensatz und weiteres Zubehör sind für diese Maschine verfügbar.

Nur Bürsten oder Pads verwenden, die sich für korrekten Betrieb der Maschine bei der durchzuführenden Aufgabe eignen.

Die Maschine muss richtig montiert und unter Einhaltung geltender Sicherheitsvorschriften bedient werden.

Alle zur Sicherheit des Bedieners und umstehender Personen nötigen Sicherheitsvorkehrungen sind anzuwenden.

Beim Scheuern rutschfestes Schuhwerk tragen. In staubigen Umgebungen nur mit Atemschutzmaske arbeiten.

Bei Reinigung, Wartung und Pflege der Maschine, beim Austausch von Teilen oder bei ihrem Umbau zu einer anderen Verwendung muss sie von der Stromversorgung getrennt werden.

Bei mit Netzstrom betriebenen Maschinen muss hierzu der Netzstecker gezogen werden, während batteriebetriebene mit dem EIN-/AUS-Schalter auf der Batterie deaktiviert werden sollten.

Die unbeaufsichtigt gelassene Maschine muss gegen ungewollte Bewegungen gesichert werden.

Vor der Verwendung von Reinigungsmitteln oder anderen Flüssigkeiten sind die Hinweise des Herstellers zu lesen. Do not allow the Achten Sie darauf, dass das Netzkabel nicht mit den Rotationsbürsten oder Pads in Berührung kommt.



Diese Maschine eignet sich nicht zum Aufsaugen gefährlichen Staubs.

Das Gerät darf nur in Innenräumen abgestellt werden.

Diese Maschine ist nur für den Einsatz im Innenbereich ausgelegt.

ACHTUNG

HINWEISE: Diese Maschine eignet sich für die gewerbliche Verwendung, z. B. in Hotels, Schulen, Krankenhäusern, Fabriken, Läden, Büros und im Verleihgeschäft.

Dieses Produkt erfüllt die Anforderungen von IEC 60335-2-72



**WAS ZU
BEACHTEN IST**

- Sicherstellen, dass nur ausreichend qualifizierte Personen die Maschine auspacken/zusammenbauen.
- Die Maschine sauber halten.
- Die Bürsten in gutem Zustand halten.
- Abgenutzte oder beschädigte Teile unverzüglich ersetzen.
- Überprüfen Sie das Netzkabel regelmäßig auf Beschädigungen, wie z. B. Risse oder Abnutzungserscheinungen. Wenn das Netzkabel beschädigt ist, muss es durch den Hersteller, den Kundendienst des Herstellers oder ähnlich geschultes Personal ersetzt werden, um Gefahren zu vermeiden.
- Das Netzkabel ausschließlich durch zugelassene Numatic-Originalteile ersetzen.
- Sicherstellen, dass sich keine Hindernisse oder Personen im Arbeitsbereich befinden.
- Darauf achten, dass der Arbeitsbereich gut beleuchtet ist.
- Den zu reinigenden Bereich zuvor kehren.



**WAS ZU
UNTERLASSEN
IST**

- Zum Reinigen der Maschine keine Dampfstrahler oder Hochdruckreiniger verwenden und die Maschine nicht im Regen betreiben.
- Führen Sie keine Wartungs- oder Reinigungsarbeiten am Gerät durch, wenn der Netzstecker noch in der Steckdose steckt.
- Reparaturarbeiten von unqualifiziertem Personal durchführen lassen. Wenden Sie sich dazu an qualifizierte Fachleute.
- Belasten Sie das Kabel nicht und ziehen Sie nicht daran, um den Stecker von der Stromversorgung zu trennen.
- Die Bürste bzw. das Pad abnehmen, wenn die Maschine nicht verwendet wird.
- Die Maschine darf nicht von unerfahrenen, nicht berechtigten bzw. nicht entsprechend geschulten Personen bedient werden.
- Verwenden Sie die Maschine nicht, wenn die Lösungstanks nicht ordnungsgemäß (so wie in der Anleitung gezeigt) an der Maschine angebracht sind.
- Davon ausgehen, dass die Maschine ohne ordnungsgemäße Wartung störungsfrei und zuverlässig betrieben werden kann.
- Mit der Maschine im Einsatz NICHT über Strom führende Kabel fahren.
- Heben oder ziehen Sie die Maschine nicht an ihren Bedienelementen. Handhaben Sie sie nur am Hauptlenkbügel.
- Den Lenkbügel nur zur Wartung oder Reparatur von der Maschine abbauen.

Brush Motor	Brush Sizes	Pad Sizes	Brush Pressure	Pad Pressure	Vac Motor	Power
400 W	400 mm	360 mm	27.4 g/cm ²	26.2 g/cm ²	300W	220-240v 50/60 Hz 115V 50Hz
Protection Class	Water Capacity	Fluid Flow	Cleaning Range	Cleaning Speed	Hand Arm Vibration	Sound Pressure (Lpa)
IPX4	18 L	0.35 L/Min	42m	0-4.2 Kph	1.4 +/- 0.06ms ²	71dB(A) Uncertainty (KpA) ± 3dB
Nett Weight				Gross Weight (Full)		
38.5 kg				56.5 kg		
Dimensions						
Width = 520mm / Length = 880mm / Height = 1132mm						

Trouble Shooting

PROBLEM	CAUSE	SOLUTION
Poor water pick-up	Waste-water tank full Clogged / blocked vacuum hose Loose hose connections Debris basket filter clogged / blocked Separator filter clogged / blocked Poor separator seal Damaged separator seal Damaged / split vacuum hose Damaged floor tool blades	Empty waste-water tank (page 38 - 43) Remove and clean (page 38 - 43) Push tight connections Remove and clean (page 38 - 43) Remove and clean (Page 38 - 43) Clean and refit (page 38 - 43) Renew (contact service dept) Renew (contact service dept) Renew (contact service dept)
No brush / scrub function	No brushes fitted	Check and fit (page 11 - 14)
Little or no water flow	Clean-water tank empty Clean-water tank filter blocked / clogged	Fill clean-water tank (page 15 - 20) Remove and clean (page 44 - 46)

Failure to rectify the problem or in the event of a breakdown contact your Numatic dealer

Daily

Keep the machine clean.
Ensure brushes / pads / squeegee / filters are in good condition.
Check for any worn or damaged parts and replace immediately.
Drain and rinse dirty water tank after every use.

Weekly – as daily and –

Check brush / pad and deck skirt, wipe and rinse.
Check floor tool blades for wear and wipe clean.
Clean separator assembly including filter and check condition of seal.
Flush out system with clean water and clean filters.
Do not steam clean or pressure wash

**TwinTec
Maintenance**

Bürstenmotor	Bürstendurchm.	Pad-Durchm.	Bürstendruck	Pad druck	Leistung des Saugmotors	Leistung
400 W	400 mm	360 mm	27.4 g/cm ²	26.2 g/cm ²	300W	220-240v 50/60 Hz 115V 50Hz
Schutzklasse	Fassungsvermögen	Flüssigkeitsdurchfluss	Arbeitsradius	Reinigungs- geschwindig-keit	Hand-Arm- Vibration	Schalldruck (Lpa)
IPX4	18 L	0.35 L/Min	42m	0-4.2 Kph	1.4 +/- 0.06ms ²	71dB(A) Toleranz (KpA) ± 3dB
Nettogewicht			Bruttogewicht (voll)			
38.5 kg			56.5 kg			
Abmessungen						
Width = 520mm / Length = 880mm / Height = 1132mm						

Fehlerbehebung

PROBLEM	URSACHE	LÖSUNG
Schlechte Wasseraufnahme	Schmutzwassertank voll Saugschlauch verstopft/blockiert Schlauchanschlüsse locker Schmutzkorbfilter verstopft/blockiert Abscheiderfilter verstopft/blockiert Abscheiderdichtung überaltert Abscheiderdichtung beschädigt Saugschlauch beschädigt/eingerissen Abstreifblätter beschädigt	Schmutzwassertank leeren (Seite 38 - 43) Entfernen und reinigen (Seite 38 - 43) Fest verbinden Entfernen und reinigen (Seite 38 - 43) Entfernen und reinigen (Seite 38 - 43) Reinigen und wieder einsetzen (Seite 38 - 43) Erneuern (an Serviceabteilung wenden) Erneuern (an Serviceabteilung wenden) Erneuern (an Serviceabteilung wenden)
Keine Bürst- / Scheuerfunktion	Bürsten nicht montiert	Überprüfen und anbringen (Seiten 11 - 14)
Wenig oder kein Wasserdurchfluss	Frischwassertank leer Falsche Einstellung für den Wasserdurchfluss	Frischwassertank füllen (Seiten 15 - 20) Durchflusseinsteller einstellen (Seiten 44 - 46)

**Wenn das Problem nicht behoben werden kann oder die Maschine ganz ausfällt,
wenden Sie sich an einen Numatic-Händler**

Täglich

Die Maschine sauber halten.
Bürsten, Pads, Abstreifer und Filter instand halten
Abgenutzte oder beschädigte Teile unverzüglich ersetzen.
Schmutzwassertank nach jedem Einsatz entleeren und spülen.

Wöchentlich (zusätzlich zu den täglichen Aufgaben)

Bürste oder Pad und Schürze überprüfen und spülen
Die Abstreifblätter der Absauglippe auf Verschleiß prüfen und reinigen.
Abscheider einschließlich Filter reinigen und den Zustand der Dichtung prüfen.
Das System mit klarem Wasser spülen und die Filter reinigen.
Nicht unter Druck (d. h. mit Dampfstrahlgerät usw.) reinigen

**TwinTec
-Wartung**

Moteur de brosses	Taille de brosse	Taille de patin	Pression de la brosse	Taille Pression	Moteur d'aspiration	Puissance
400 W	400 mm	360 mm	27.4 g/cm ²	26.2 g/cm ²	300W	220-240v 50/60 Hz 115V 50Hz
Classe de protection	Capacité en eau	Débit de liquide	Rayon de travail	Vitesse de nettoyage	Main-bras Vibration	Niveau de pression acoustique (Lpa)
IPX4	18 L	0.35 L/Min	42m	0-4.2 Kph	1.4 +/- 0.06ms ²	71dB(A) Incertitude (KpA) ± 3dB
Poids net				Poids total (plein)		
38.5 kg				56.5 kg		
Dimensions						
Largeur = 520mm / Longueur = 880mm / Hauteur = 1132mm						

Dépannage

PROBLÈME	CAUSE	SOLUTION
Collecte d'eau insuffisante	Réservoir d'eau sale plein Tuyau d'aspiration encrassé/obstrué Raccords de tuyaux desserrés Panier-filtre à débris encrassé/obstrué Filtre du séparateur encrassé/obstrué Joint du séparateur inefficace Joint du séparateur endommagé Tuyau d'aspiration endommagé/fendu Raclettes du suceur endommagées	Videz le réservoir d'eau sale (page 38 - 43) Retirez et nettoyez (page 38 - 43) Enfoncez correctement les raccords Retirez et nettoyez (page 38 - 43) Retirez et nettoyez (page 38 - 43) Nettoyez et réinstallez (page 38 - 43) Remplacez (contactez le service technique) Remplacez (contactez le service technique) Remplacez (contactez le service technique)
Pas de fonction de brossage/ lavage	Aucune brosse installée	Vérifiez et installez (pages 11 - 14)
Peu ou pas de débit d'eau	Réservoir d'eau propre vide Réglage incorrect du débit d'eau	Remplissez le réservoir d'eau propre (pages 15 - 20) Retirez et nettoyez (pages 44 - 46)

Si vous ne parvenez pas à résoudre le problème ou en cas de panne, contactez votre revendeur Numatic

Tous les jours

Maintenez votre machine propre.

Assurez-vous que les brosses/disques/raclettes/filtres sont en bon état.

Vérifiez l'état des pièces et remplacez immédiatement toute pièce usée ou endommagée.

Vidangez et rincez le réservoir d'eau sale après chaque utilisation.

Toutes les semaines (tâches quotidiennes, ainsi que les tâches suivantes) :

Vérifiez la brosse ou le disque et la jupe et rincez-les.

Vérifiez l'usure des lamelles du suceur et essuyez-les.

Nettoyez le séparateur, y compris le filtre, et vérifiez l'état du joint.

Rincez le système à l'eau claire et nettoyez les filtres.

Ne nettoyez pas à la vapeur ou sous haute pression.

Entretien
TwinTec

Borstelmotor	Borstelafmetingen	Padafmetingen	Borsteldruk	Pad druk	Zuigmotor	Alimentation
400 W	400 mm	360 mm	27.4 g/cm ²	26.2 g/cm ²	300W	220-240v 50/60 Hz 115V 50Hz
Beveiligingsklasse	Inhoud watertank	Vloeistofstroom	Bereik	Reinigingssnelheid	Trillingen armen/handen	Geluidsdruk (Lpa)
IPX4	18 L	0.35 L/Min	42m	0-4.2 Kph	1.4 +/- 0.06ms ²	71dB(A) Onzekerheid (KpA) ± 3dB
Nettogewicht				Bruto gewicht (Vol)		
38.5 kg				56.5 kg		
Afmetingen						
Breedte = 520mm / Lengte = 880mm / Hoogte = 1132mm						

Problemen verhelpen

PROBLEEM	OORZAAK	OPLOSSING
Water wordt slecht opgezogen	Vuilwatertank is vol Zuigslang is verstopt/geblokkeerd Slangaansluitingen zitten los Filtermandje is verstopt/geblokkeerd Filter scheider is verstopt Scheider is slecht afgedicht Afdichting scheider beschadigd Zuigslang gescheurd / beschadigd Wissers vloerelement beschadigd	Maak de vuilwatertank leeg (pag. 38 - 43) Verwijder en maak schoon (pag. 38 - 43) Druk de aansluitingen goed aan Verwijder en maak schoon (pag. 38 - 43) Verwijder en maak schoon (pag. 38 - 43) Maak schoon en plaats terug (pag. 38 - 43) Vervang (neem contact op met servicedienst) Vervang (neem contact op met servicedienst) Vervang (neem contact op met servicedienst)
Borstel-/schrobfunctie werkt niet	Geen borstels gemonteerd	Controleer en monteer (pag. 11 - 14)
Geen of weinig watertoevoer	Schoonwatertank leeg Foutieve watertoevoerinstelling	Vul de schoonwatertank (pag. 15 - 20) Stel de vloeistofregelhendels goed in (pag. 44 - 46)

Als het probleem niet wordt verhopen of in geval van storing neemt u contact op met uw Numatic-handelaar

Dagelijks

Houd de machine schoon.
Controleer of de borstels/kussens/vloerwisser/filters in goede staat verkeren.
Controleer of er versleten of beschadigde onderdelen zijn en vervang deze onmiddellijk.
Maak de vuilwatertank leeg en spoel deze na elk gebruik.

Wekelijks - hetzelfde als dagelijks plus -

Controleer de borstel of de pad en strip en spoel schoon.
Controleer de wissers van het vloerelement op slijtage en maak deze schoon.
Maak de scheiderinrichting inclusief filter schoon en controleer de toestand van de afdichting.
Spoel het systeem met schoon water en reinig de filters.
Gebruik geen stoom- of hogedrukreiniger

**TwinTec-
onderhoud**

Motor de escovas	Tamanhos de escovas	Tamanhos de discos	Pressão da escova	Tamanhos dos Pressão	Motor De Vácuo	Alimentação
400 W	400 mm	360 mm	27.4 g/cm ²	26.2 g/cm ²	300W	220-240v 50/60 Hz 115V 50Hz
Classe de proteção	Capacidade de água	Caudal de fluido	Alcance	Velocidade de limpeza	Nível De Vibração	Pressão sonora (Lpa)
IPX4	18 L	0.35 L/Min	42m	0-4.2 Kph	1.4 +/- 0.06ms ²	71dB(A) Incerteza (KpA) ± 3dB
Peso líquido				Peso bruto (abastecida)		
38.5 kg				56.5 kg		
Dimensões						
Largura = 520mm / Comprimento = 880mm / Comprimento = 1132mm						

Resolução de problemas

PROBLEMA	CAUSA	SOLUÇÃO
Recolha de água insuficiente	Depósito de água residual cheio Mangueira de vácuo entupida/obstruída Ligações da mangueira soltas Cesto filtrante de resíduos entupido/obstruído Filtro do separador entupido/obstruído Vedante do separador com deficiências Vedante do separador danificado Mangueira de vácuo danificada/com fendas Lâminas da ferramenta de piso danificadas	Esvazie o depósito de água residual (página 38 - 43) Retire e limpe (página 38 - 43) Aperte bem as ligações Retire e limpe (página 38 - 43) Retire e limpe (página 38 - 43) Limpe e volte a encaixar (página 38 - 43) Substitua (contacte o departamento de assistência) Substitua (contacte o departamento de assistência) Substitua (contacte o departamento de assistência)
Ausência da função de escovagem/lavagem	Nenhuma escova instalada	Verifique e encaixe (páginas 11 - 14)
Caudal de água reduzido ou ausente	Depósito de água limpa vazio Filtro do depósito de água limpa entupido/obstruído.	Encha o depósito de água limpa (páginas 15 - 20) Retire e limpe (página 44 - 46)

Se o problema não for solucionado ou em caso de avaria, contacte o concessionário Numatic

Diariamente

Mantenha a máquina limpa.

Verifique se escovas/ discos/ rodo/ filtros estão em boas condições.

Verifique se há peças desgastadas ou danificadas e substitua-as imediatamente.

Esvazie e lave o depósito de água suja após cada utilização.

Semanalmente – tal como diariamente e –

Verifique escovas ou disco e aba e lave.

Verifique se as lâminas da ferramenta do piso apresentam desgaste e limpe-as.

Limpe o conjunto do separador incluindo o filtro e verifique o estado do vedante.

Lave o sistema com água limpa e limpe os filtros.

Não limpe com vapor nem com jato de água sob pressão

Manutenção
TwinTec

Motore spazzole	Dimensioni spazzola	Dimensioni pattino	Spazzola Pressione	Dimensioni Pressione	Motore aspiratore	Potenza
400 W	400 mm	360 mm	27.4 g/cm ²	26.2 g/cm ²	300W	220-240v 50/60 Hz 115V 50Hz
Classe di protezione	Capacità acqua	Portata fluido	Campo di pulizia	Velocità di pulizia	Vibrazione mano-braccio	Livello di rumorosità (Lpa)
IPX4	18 L	0.35 L/Min	42m	0-4.2 Kph	1.4 +/- 0.06ms ²	71dB(A) Tolleranza (KpA) ± 3dB
Peso netto				Peso lordo (a pieno carico)		
38.5 kg				56.5 kg		
Dimensões						
Larghezza = 520mm / Lunghezza = 880mm / Altezza = 1132mm						

Risoluzione dei problemi

PROBLEMA	CAUSA	SOLUZIONE
Aspirazione acqua scarsa	Serbatoio acqua sporca pieno Tubo flessibile aspiratore intasato/ostruito Raccordi tubi flessibili allentati Filtro a cestello detriti intasato/ostruito Filtro separatore intasato/ostruito Tenuta separatore insufficiente Tenuta separatore danneggiata Tubo flessibile aspiratore danneggiato/incrinato Lame tergipavimento danneggiate	Svuotare il serbatoio dell'acqua sporca (pag. 38 - 43) Rimuovere e pulire (pag. 38 - 43) Stringere i raccordi Rimuovere e pulire (pag. 38 - 43) Rimuovere e pulire (pag. 38 - 43) Pulire e rimontare (pag. 38 - 43) Sostituire (rivolgersi al servizio assistenza) Sostituire (rivolgersi al servizio assistenza) Sostituire (rivolgersi al servizio assistenza)
Nessuna funzione spazzolatura/lavaggio	Spazzole non montate	Controllare e montare (pagina 11 - 14)
Flusso acqua debole o del tutto assente	Serbatoio acqua pulita vuoto Filtro del serbatoio acqua pulita intasato/ostruito	Fill clean-water tank (page 15 - 20) Remove and clean (page 44 - 46)

Se il problema non viene risolto o si verifica un guasto, rivolgersi al proprio rivenditore Numatic

Giornalmente

Effettuare la pulizia dell'apparecchio.

Controllare che spazzole/pattini/ squeegee/filtri siano in buone condizioni.

Verificare l'eventuale presenza di componenti usurati o danneggiati e sostituirli senza esitazioni.

Scaricare e sciacquare il serbatoio dell'acqua sporca dopo ogni utilizzo.

Settimanalmente - come giornalmente e -

Controllare spazzole o pattini e riparo e sciacquare.

Verificare l'eventuale presenza di tracce di usura sulle lame del tergipavimento e pulire.

Pulire il gruppo separatore incluso il filtro e controllare le condizioni della guarnizione di tenuta.

Flussare il sistema con acqua pulita e pulire i filtri.

Não limpe com vapor nem com jato de água sob pressão

**Manutenzione
TwinTec**

Motor del cepillo	Anchura de cepillos	Tamaños Anchura	Presión del cepillo	Presión de la almohadilla	Motor de aspiración	Alimentación
400 W	400 mm	360 mm	27.4 g/cm ²	26.2 g/cm ²	300W	220-240v 50/60 Hz 115V 50Hz
Clase de protección	Capacidad de agua	Caudal de fluido	Alcance de limpieza	Velocidad de limpieza	Vibración de mano y brazo	Presión acústica (Lpa)
IPX4	18 L	0.35 L/Min	42m	0-4.2 Kph	1.4 +/- 0.06ms ²	71dB(A) Incertidumbre (KpA) ± 3dB
Peso neto				Peso bruto (llena)		
38.5 kg				56.5 kg		
Dimensiones						
Anchura = 520mm / Longitud = 880mm / Altura = 1132mm						

Resolución de problemas

PROBLEMA	CAUSA	SOLUCIÓN
Recolección de agua insuficiente	Depósito de agua sucia lleno Tubo de aspiración total o parcialmente obstruido Conexiones de tuberías flojas Filtro tipo cesta para residuos total o parcialmente obstruido Filtro del separador total o parcialmente obstruido Sellado deficiente del separador Junta del separador dañada Tubo de succión dañado/partido Gomas de la boquilla de aspiración dañadas	Vaciar el depósito de agua sucia (página 43-48) Desmontar y limpiar Apretar las conexiones Desmontar y limpiar (página 43-48) Desmontarlo y limpiarlo (página 43-48) Limpiar y volver a colocar (página 43-48) Sustituir (dirigirse al dpto. de servicio) Sustituir (dirigirse al dpto. de servicio) Sustituir (dirigirse al dpto. de servicio)
No funcionan los cepillos/el fregado	No hay ningún cepillo montado	Comprobar y montar los cepillos (páginas 12-16)
Poco o ningún flujo de agua	ito de agua limpia vacío Filtro tipo cesta para residuos total o parcialmente obstruido	Llenar el depósito de agua limpia (página 21-26) Desmontar y limpiar (página 43-48)

Si no se logra solucionar el problema, o en caso de avería, póngase en contacto con su distribuidor de Numatic

Diariamente

Mantenga limpia la máquina.

Asegúrese de que los cepillos, almohadillas, boquilla de aspiración y filtros estén en buen estado.

Compruebe si hay piezas desgastadas o dañadas y, en tal caso, sustitúyalas inmediatamente.

Vacíe y enjuague el depósito de agua sucia después de cada uso.

Semanalmente: igual que diariamente, y además:

Revise los cepillos o las almohadillas y el faldón y enjuáguelos.

Revise las gomas de la boquilla de aspiración por si presentaran desgaste y límpielas con un paño.

Limpie el separador y su filtro y compruebe el estado de la junta.

Enjuague el sistema con agua limpia y limpie los filtros.

No limpie con vapor ni con agua a presión

Mantenimiento de
máquinas TwinTec

Silnik szczotek	Wymiary szczotki	Wymiary pada	Prędkość Ciśnienie	Rozmiar Ciśnienie	Silnik ssania	Zasilanie
400 W	400 mm	360 mm	27.4 g/cm ²	26.2 g/cm ²	300W	220-240v 50/60 Hz 115V 50Hz
Klasa ochrony	Pojemność zbiornika na wodę	Przepływ cieczy	Zasięg czyszczenia	Prędkość czyszczenia	Poziom drgań przenoszonych na kończyzny górne	Ciśnienie akustyczne (Lpa)
IPX4	18 L	0.35 L/Min	42m	0-4.2 Kph	1.4 +/- 0.06ms ²	71dB(A) Niepewność pomiaru (KpA) ± 3dB
Waga netto				Waga brutto (Pełny)		
38.5 kg				56.5 kg		
Wymiary						
Szerokość = 520mm / Długość = 880mm / Wysokość = 1132mm						

Wykrywanie i usuwanie usterek

PROBLEM	PRZYCZYNA	ROZWIĄZANIE
Słabe zbieranie wody.	Pełny zbiornik brudnej wody Wąż ssący jest zatkany albo zablokowany Przyłącza węża są zbyt luźne. Zgrubny filtr koszykowy jest zatkany albo zablokowany Filtr separatora jest zatkany lub zablokowany. Słabe uszczelnienie separatora. Uszczelnienie separatora jest uszkodzone. Wąż ssący jest uszkodzony albo rozcięty. Pióra ssawy są uszkodzone	Opróżnić zbiornik brudnej wody (strona 38 - 43) Zdemontuj i wyczyść (strona 38 - 43) Wciśnij, tworząc szczelne połączenie Zdemontuj i wyczyść (strona 38 - 43) Zdemontuj i wyczyść (strona 38 - 43) Wyczyść i ponownie zamontuj (strona 38 - 43) Wymień na nowy (skontaktuj się z działem serwisowym) Wymień na nowy (skontaktuj się z działem serwisowym) Wymień na nowy (skontaktuj się z działem serwisowym)
Nie działa funkcja szczotki lub szorowania.	Nie założono szczotek.	Sprawdzić i zamontować (strony 11 - 14).
Bardzo mały przepływ wody lub brak przepływu.	Zbiornik wody czystej jest pusty Filtr zbiornika wody czystej jest zatkany albo zablokowany	Napełnić zbiornik czystej wody (strona 15 - 20) Zdemontuj i wyczyść (strona 40 - 46)

W razie niemożności samodzielnego rozwiązania problemu lub poważnej awarii skontaktować się z lokalnym przedstawicielem firmy Numatic

Codziennie

Utrzymuj maszynę w czystości.

Dopilnuj, aby szczotki/pady/wycieraczki/filtry były w dobrym stanie.

Sprawdź części pod kątem zużycia lub uszkodzenia i w razie potrzeby niezwłocznie je wymień.

Opróżnij i opłukaj zbiornik brudnej wody po każdym użyciu.

Przynajmniej raz w tygodniu

Sprawdź szczotkę lub pad i listwę i opłukaj.

Sprawdź pióra ssawy pod kątem zużycia i wyczyść je.

Wyczyść zespół separatora, w tym filtr, i sprawdź stan uszczelnienia.

Przeplucz układ czystą wodą i wyczyść filtry.

Nie czyścić parą ani myć myjką ciśnieniową

**Konserwacja
urządzenia Twintec**

Borstmotor	Borststorlekar	Rondellstorlekar de almohadilla	Borste Tryck	Rondell Tryck	Sugmotor	Effekt
400 W	400 mm	360 mm	27.4 g/cm ²	26.2 g/cm ²	300W	220-240v 50/60 Hz 115V 50Hz
Skyddsklass	Vattenvolym	Vätskeflöde de fluido	Rengöringsområde	Rengöringshastighet	Vibrationsnivå	Ljudtrycksnivå (Lpa)
IPX4	18 L	0.35 L/Min	42m	0-4.2 Kph	1.4 +/- 0.06ms ²	71dB(A) Osäkerhet (KpA) ± 3dB
Totalvikt				Bruttovikt (full)		
38.5 kg				56.5 kg		
Mått						
Bredd = 520mm / Längd = 880mm / Höjd = 1132mm						

Felsökning

PROBLEM	ORSAK	LÖSNING
Dålig vattenupptagning	Full smutsvattentank Igensatt/blockerad dammsugarslang Slangens anslutning sitter löst Skräpfiltret är igensatt/blockerat Avskiljarens filter är igensatt/blockerat Dålig tätning i avskiljaren Skadad tätning i avskiljaren Skadad/sprucken dammsugarslang Bladen till golvredskapet har skadats	Töm smutsvattentanken (sidan 38 - 43) Ta bort och rengör (sidan 38 - 43) Tryck fast anslutningarna ordentligt Ta bort och rengör (sidan 38 - 43) Ta bort och rengör (sidan 38 - 43) Rengör och sätt tillbaka (sidan 38 - 43) Byt ut mot ny (kontakta serviceavd.) Byt ut mot ny (kontakta serviceavd.) Byt ut mot ny (kontakta serviceavd.)
Ingen borst-/skurfunktion	Borstarna har inte monterats	Kontrollera och montera (sidan 11 - 14)
Dåligt eller inget vattenflöde	Rengör renavattentanken Filter för renavattentanken är blockerat/igensatt	Fyll renavattentanken (sidan 15 - 20) Ta bort och rengör (sidan 44 - 46)

Om problemet inte kan åtgärdas, eller vid ett haveri, kontakta din Numatic-återförsäljare

Varje dag

Håll maskinen ren.

Kontrollera att borstar/rondeller/gummiskrapa/filter är i gott skick.

Kontrollera om det finns utslitna eller skadade delar och byt ut dem omedelbart.

Töm och skölj smutsvattentanken efter varje användning.

Varje vecka – samma som dagligen och –

Kontrollera borste eller rondell och kjol och skölj.

Kontrollera att golvredskapets blad inte är utslitna och torka av dem.

Rengör avskiljaren och filtren, och kontrollera packningens skick.

Spola systemet med rent vatten och rengör filtren.

Använd inte ångrengöring eller högtryckstvätt

Underhåll
av TwinTec

FI Tekniset tiedot

Harjamoottori	Harjojen koot	Lautasten koot	Harja-paine	Lautasten paine	Alipainemoottori	Virta
400 W	400 mm	360 mm	27.4 g/cm ²	26.2 g/cm ²	300W	220-240v 50/60 Hz 115V 50Hz
Suojausluokka	Vesitilavuus	Nestevirtaus	Puhdistusalue	Puhdistusnopeus	Käden-käsivarren värinä	Äänenpainetaso (Lpa)
IPX4	18 L	0.35 L/Min	42m	0-4.2 Kph	1.4 +/- 0.06ms ²	71dB(A) Epävarmuus (KpA) ± 3dB
Nettopaino				Bruttopaino täytettynä		
38.5 kg				56.5 kg		
Mitat						
Leveys = 520mm / Pituus = 880mm / Korkeus = 1132mm						

Vianmääritys

ONGELMA	SYY	RATKAISU
Veden imu toimii huonosti.	Likavesisäiliö on täynnä. Alipaineletku on tukossa. Letkuliitännät ovat löysällä. Roskasuodatinkori on tukossa. Erottimen suodatin on tukossa. Erottimen tiiviste vuotaa. Erottimen tiiviste on vaurioitunut. Alipaineletku on vaurioitunut tai haljennut. Lattiatyökalan lavat ovat vahingoittuneet.	Tyhjennä likavesisäiliö (sivu 38 - 43) Irrota ja puhdista (sivu 38 - 43) Kivistä liitännät Irrota ja puhdista (sivu 38 - 43) Irrota ja puhdista (sivu 38 - 43) Puhdista ja asenna takaisin (sivu 38 - 43) Vaihda (ota yhteys huoltoon). Vaihda (ota yhteys huoltoon). Vaihda (ota yhteys huoltoon).
Harjaus ei toimi.	Harjoja ei ole asennettu.	Tarkista ja asenna tarvittaessa (sivut 11 - 14).
Vettä ei virtaa tai sitä virtaa heikosti.	Puhdasvesisäiliö on tyhjä. Puhdasvesisäiliön suodatin on tukossa.	Täytä puhdasvesisäiliö (sivu 15 - 20) Irrota ja puhdista (sivu 44 - 46)

Jos ongelmaa ei saada korjattua tai jos laite vioittuu, ota yhteys Numatic-jälleenmyyjään

Päivittäin

Kone on pidettävä puhtaana.

Harjat, lautaset, lasta ja suodattimet on pidettävä hyvässä kunnossa.

Tarkasta osat kulumien ja vaurioiden varalta ja vaihda ne tarvittaessa heti.

Tyhjennä ja huuhtelee likavesisäiliö aina käytön jälkeen.

Viikoittain – päivittäisten lisäksi

Tarkista harja tai lautanen ja helma ja huuhtelee ne.

Tarkasta lattiatyökalan lavat kulumien varalta ja pyyhi ne puhtaaksi.

Puhdista erotinkokoonpano ja suodatin ja tarkasta tiivisteiden kunto.

Huuhtelee järjestelmä puhtaalla vedellä ja puhdista suodattimet.

Älä puhdista höyryllä tai painepesurilla

TwinTec-
koneen huolto

Børstemotor	Børstebredde	Pude-bredde	Børste-tryk	Pude-tryk	Vakuummotor	Effekt
400 W	400 mm	360 mm	27.4 g/cm ²	26.2 g/cm ²	300W	220-240v 50/60 Hz 115V 50Hz
Beskyttelsesklasse	Vandkapacitet	Væskegennemstrømning	Rengøringsrækkevidde	Rengøringshastighed	Hånd/arm-vibration	Lydtryksniveau (Lpa)
IPX4	18 L	0.35 L/Min	42m	0-4.2 Kph	1.4 +/- 0.06ms ²	71dB(A) Usikkerhed (KpA) ± 3dB
Nettovægt			Bruttovægt (fyldt)			
38.5 kg			56.5 kg			
Mål						
Bredde = 520mm / længde = 880mm / højde = 1132mm						

Fejlfinding

PROBLEM	ÅRSAG	LØSNING
Ringe opsamling af vand	Brugtvandstank fuld Tilstoppet/blokeret vakuumslange Løse slangeforbindelser Affaldskurvens filter tilstoppet/blokeret Udskillerfilter tilstoppet/blokeret Dårlig udskillerforsegling Beskadiget udskillerforsegling Beskadiget/flækket vakuumslange Beskadigede lister i gulvenheden	Tøm brugtvandstanken (side 38 - 43) Fjern og rengør (side 38 - 43) Tryk forbindelserne fast Fjern og rengør (side 38 - 43) Fjern og rengør (side 38 - 43) Rengør og monter igen (side 38 - 43) Udskift (kontakt serviceafd.) Udskift (kontakt serviceafd.) Udskift (kontakt serviceafd.)
Ingen børste-/skrubbefunktion	Ingen børster monteret	Kontrollér og monter (side 11 - 14)
Begrænset eller ingen vandgennemstrømning	Rentvandstank tom Rentvandstankens filter er blokeret/tilstoppet	Fyld rentvandstanken (side 15 - 20) Fjern og rengør (side 44 - 46)

Ved manglende udbedring af problemet eller i tilfælde af sammenbrud skal du kontakte din Numatic-forhandler

Dagligt

Hold maskinen ren.
 Sørg for, at børster/puder/svaber/filtre er i god stand.
 Kontrollér, om der er slidte eller beskadigede dele, og udskift dem øjeblikkeligt.
 Tøm og skyl spildevandstanken efter hver brug.

Ugentligt – som dagligt og desuden:

Kontrollér børste eller pude og skørt, og skyl.
 Kontrollér gulvenhedens lister for slitage, og tør dem af.
 Rengør udskillerenheden, inklusive filter, og kontrollér forseglingens stand.
 Skyl systemet igennem med rent vand, og rengør filtrene.
 Älä puhdistaa höyryllä tai painepesurilla

TwinTec
 Vedligeholdelse

HR Specifications

Motor četke	Veličina četke	Veličina podloške	Pritisak četke	Tlak podloške	Motor isavača	Napajanje
400 W	400 mm	360 mm	27.4 g/cm ²	26.2 g/cm ²	300W	220-240v 50/60 Hz 115V 50Hz
Klasa zaštite	Kapacitet vode	Protok tekućine	Raspon čišćenja	Brzina čišćenja	Vibracije u šakama i rukama rukama	Razina zvučnog tlaka (Lpa)
IPX4	18 L	0.35 L/Min	42m	0-4.2 Kph	1.4 +/- 0.06ms ²	71dB(A) Neizvjesnost (KpA) ± 3dB
Neto težina				Bruto težina (ukupna)		
38.5 kg				56.5 kg		
Dimenzije						
Širina = 520mm / Duljina = 880mm / Visina = 1132mm						

Trouble Shooting

PROBLEM	UZROK	RJEŠENJE
Nedostatno skupljanje vode	Spremnik za otpadnu vodu je pun Začepljeno/blokirano usisno crijevo Labavi spojevi crijeva Košarasti filter za otpatke začepljen je ili blokiran Filter separatora začepljen/blokiran Brtva separatora nije dobra Oštećena brtva separatora Oštećeno/raspuknuto usisno crijevo Oštećene lopatice nastavka za pod	Ispraznite spremnik za otpadnu vodu (str. 38 - 43) Uklonite i očistite (str. 38 - 43) Čvrsto stisnite spojeve Uklonite i očistite (str. 38 - 43) Uklonite i očistite (str. 38 - 43) Očistite i vratite na mjesto (str. 38 - 43) Zamijenite dio (obratite se servisu) Zamijenite dio (obratite se servisu) Zamijenite dio (obratite se servisu)
Ne radi četkanje/ribanje	Četke nisu postavljene	Provjerite i postavite (str. 11 - 14)
Protok vode premali ili ga nema	Prazan je spremnik s čistom vodom Filter spremnika s čistom vodom blokiran/začepljen	Napunite spremnik s čistom vodom (str. 15 - 20) Uklonite i očistite (str. 44 - 46)

Ako ne uspijete otkloniti problem ili dođe do kvara, obratite se distributeru tvrtke Numatic

Daily
Keep the machine clean.
Ensure brushes / pads / squeegee / filters are in good condition.
Check for any worn or damaged parts and replace immediately.
Drain and rinse dirty water tank after every use.

Weekly – as daily and –
Check brush / pad and deck skirt, wipe and rinse.
Check floor tool blades for wear and wipe clean.
Clean separator assembly including filter and check condition of seal.
Flush out system with clean water and clean filters.
Do not steam clean or pressure wash

**TwinTec
Maintenance**

Schematic Diagram

- Schaltbild • Schéma • Principeschema
- Diagrama esquemático • Schema apparecchio • Diagrama esquemático
- Schemat • Schematiskt diagram • KytKentäkaavio • Skematisk diagram
- Shematski dijagram

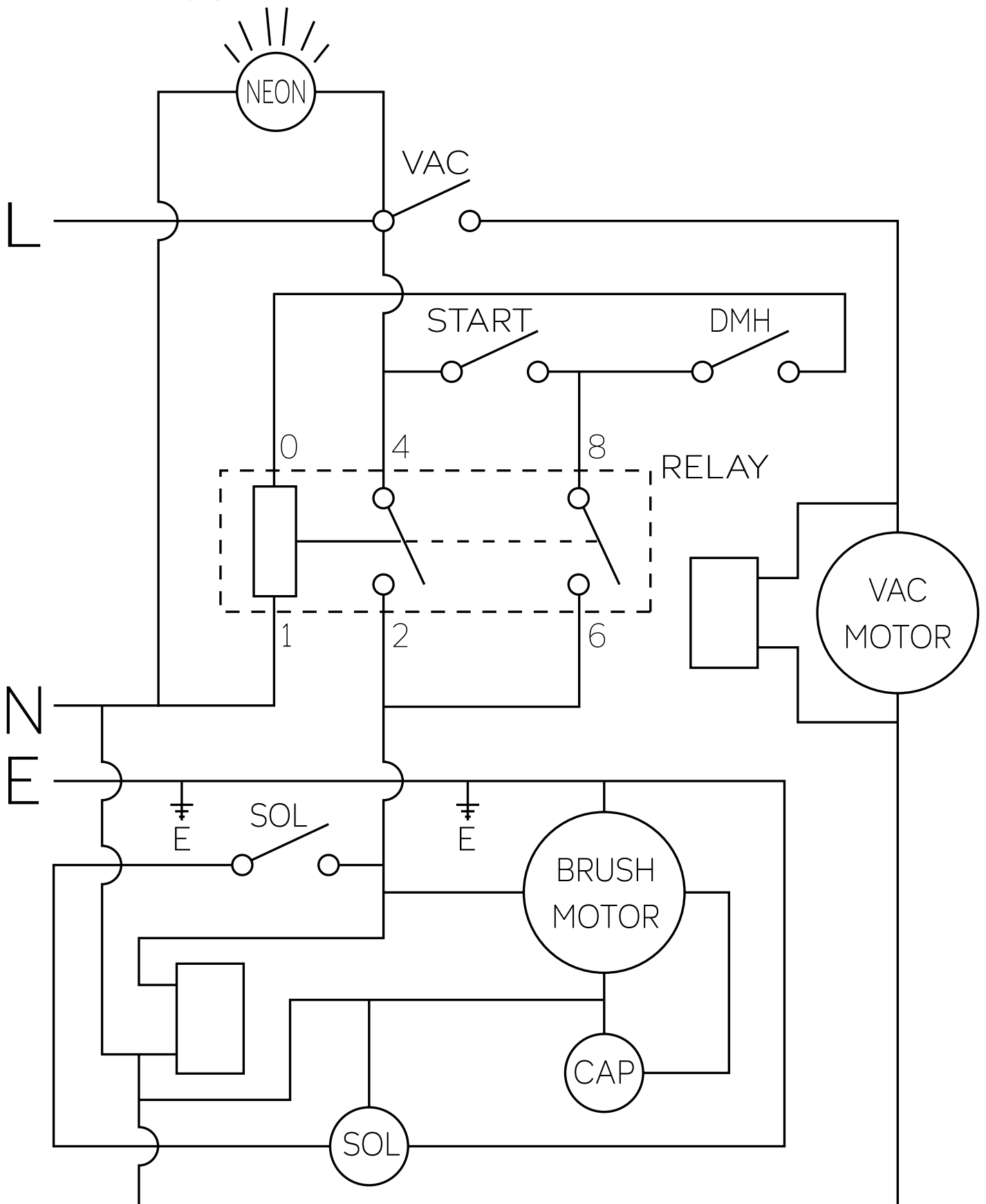

HT1840 Face Fitting

Aufstecken des Gesichts •
 Montage du visage • Het gezicht aanbrengen • Colocar a cara • Montaggio frontale •
 Montaje de la cara • Zakał danie obudowy • Montera ansiktet • Etupaneelin kokoaminen •
 Montering af hovedet • Postavljanje maske

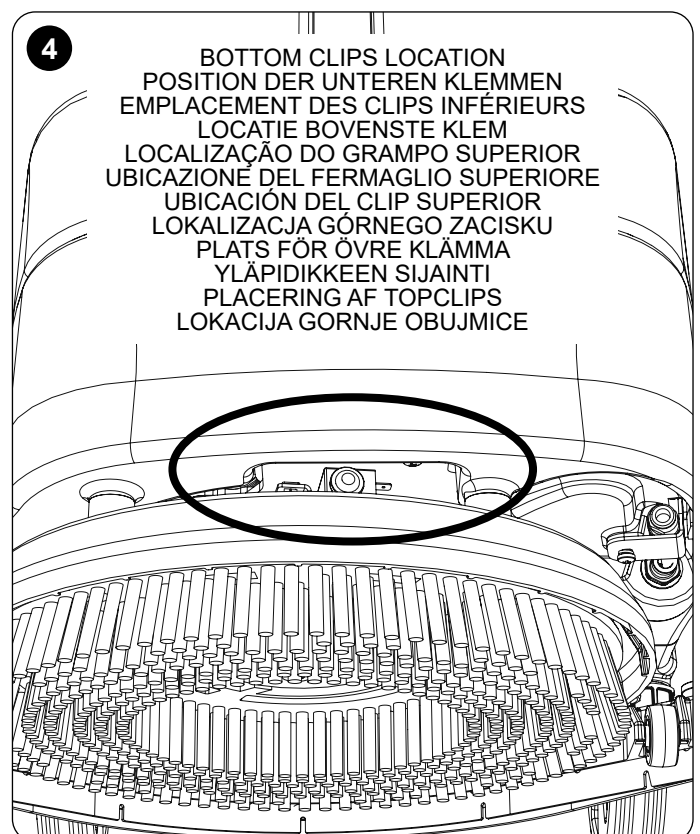
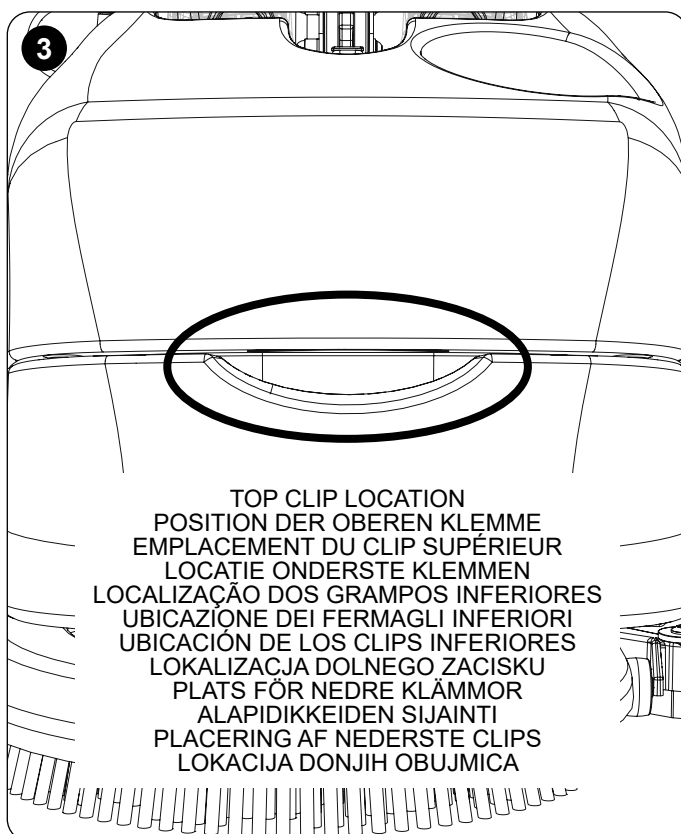
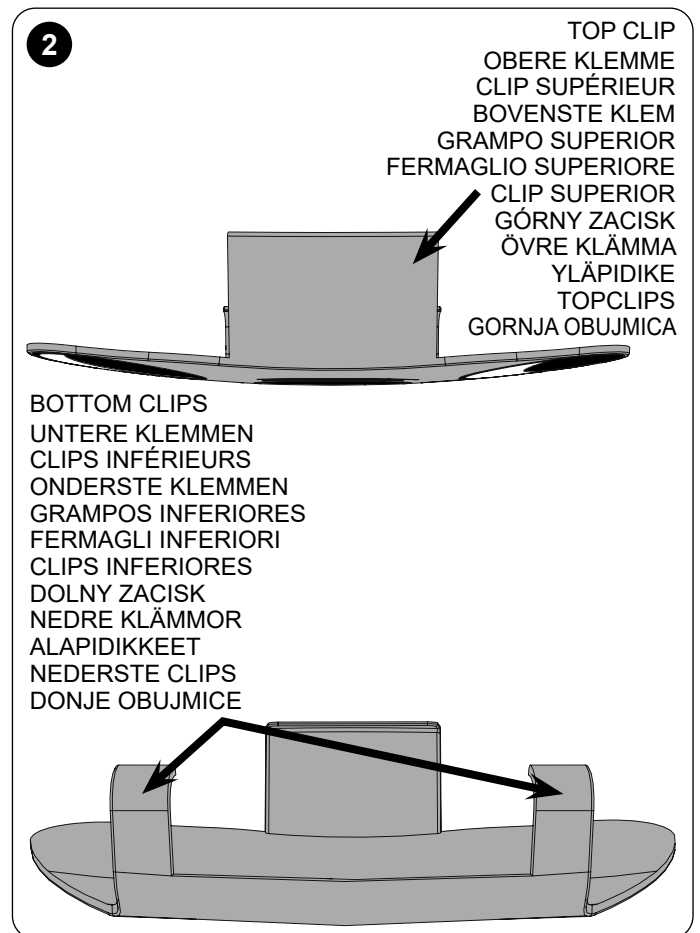
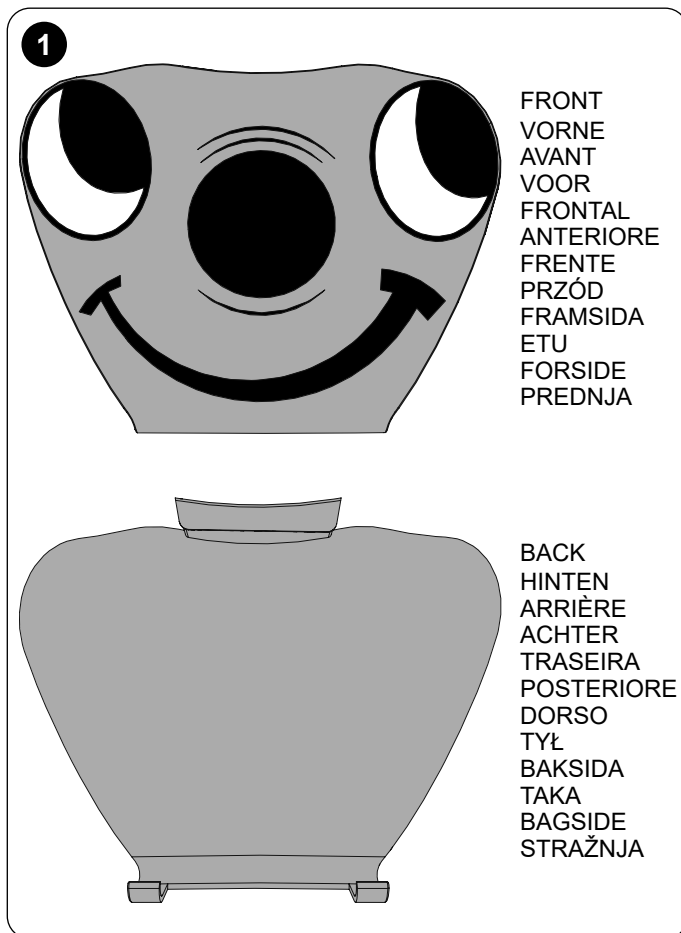

HT1840 Face Fitting

Aufstecken des Gesichts •

Montage du visage • Het gezicht aanbrengen • Colocar a cara • Montaggio frontale •
Montaje de la cara • Zakał danie obudowy • Montera ansiktet • Etupaneelin kokoaminen •
Montering af hovedet • Postavljanje maske

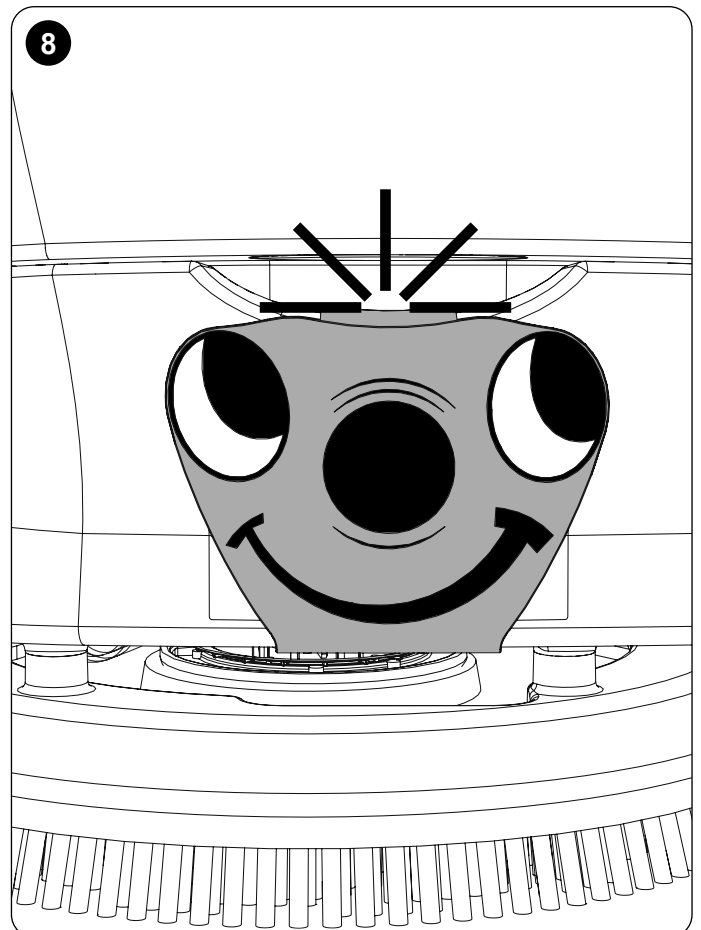
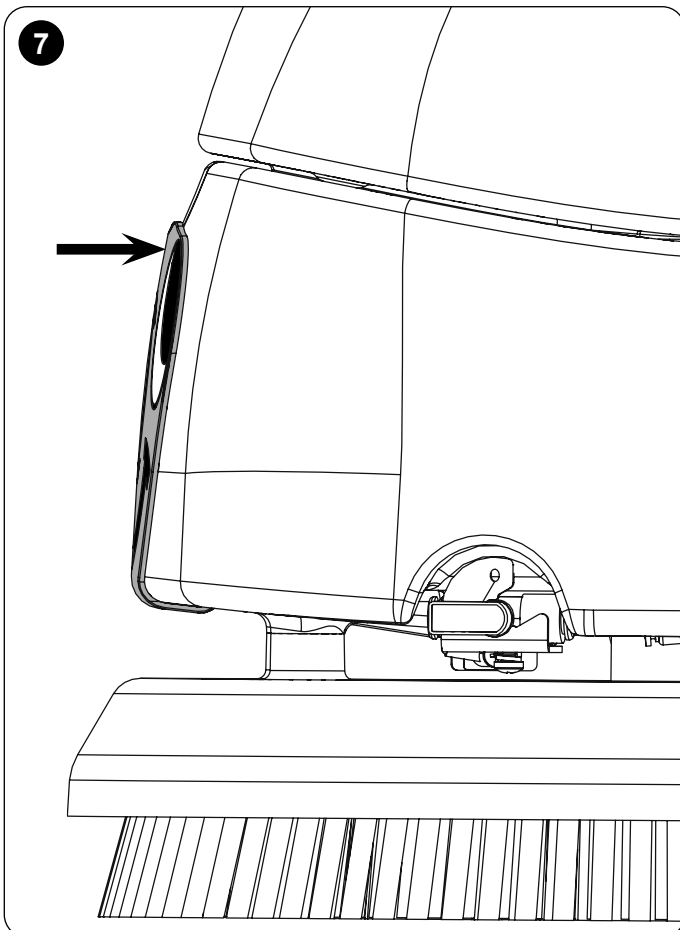
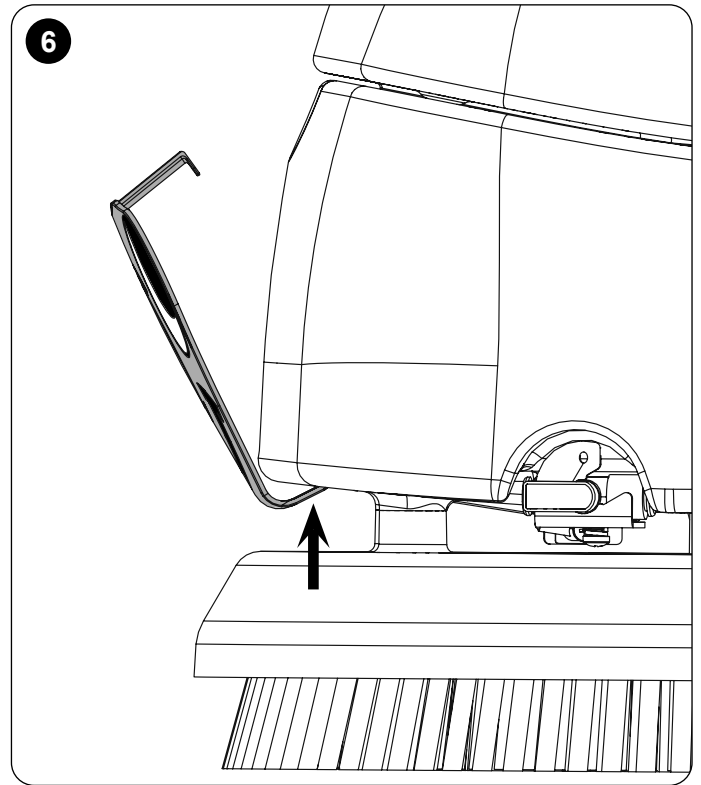
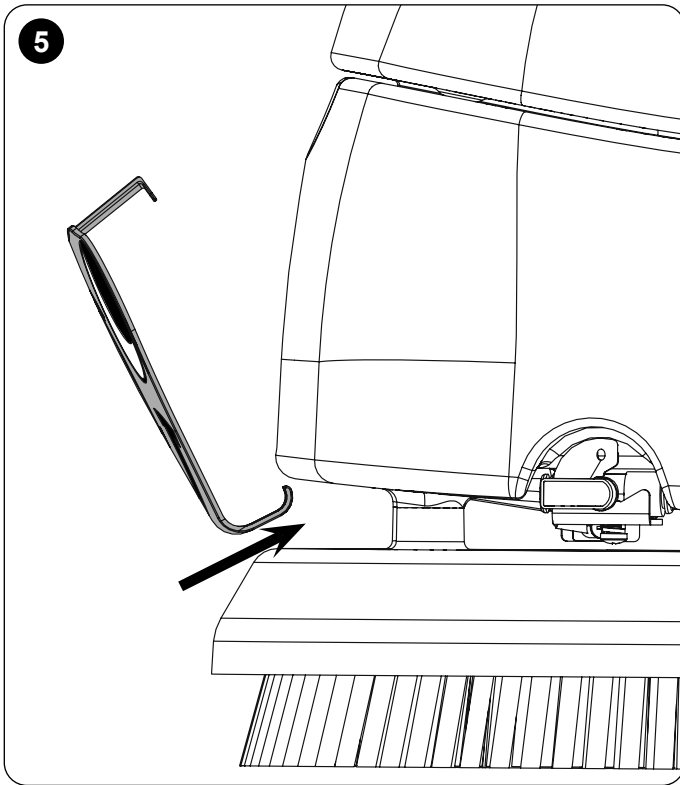

EN Spare Parts

		237411	HT1840/TT1840 Grit Basket
903531	HT1840/TT1840 Replacment Blade set	237232	HT1840/TT1840 Separator Filter
237466	Skid Plate	303985	HT1840/TT1840 Filler Cap Assembly
237268	Filler Cap Lid	303961	Clean Tank Filter Assembly (Inside)
208448	Tank Drain Cap	208471	Constant Tension Clip (Dump Hose)
208455	M5 Knob (Black)	208537	Constant Tension Clip (Vac Hose)

DE Ersatzteile

		237411	HT1840 und TT1840 Gitter-Korb
903531	HT1840 und TT1840 Ersatzblattsatz	237232	HT1840 und TT1840 Separatorfilter
237466	Gleitplatte	303985	HT1840 und TT1840 Einfüllkappenbaugruppe
237268	Einfüllkappendeckel	303961	Tankfilterbaugruppe reinigen (Innen)
208448	Tankablasskappe	208471	Klemme für konstante Spannung (Ablassschlauch)
208455	M5-Knopf (schwarz)	208537	Klemme für konstante Spannung (Saugschlauch)

FR Pièces détachées

		237411	Panier à gravier HT1840 & TT1840
903531	Jeu de lames de rechange HT1840 & TT 1840	237232	Filtre du séparateur HT1840 & TT1840
237466	Plaque de protection	303985	Ensemble bouchon de remplissage HT1840 & TT1840
237268	Couvercle bouchon de remplissage	303961	Ensemble filtre du réservoir d'eau propre (intérieur)
208448	Bouchon de vidange réservoir	208471	Clip de tension constante (Tuyau de vidange)
208455	Bouton M5 (Noir)	208537	Clip de tension constante (Tuyau d'aspiration)

NL Reserveonderdelen

		237411	Mand voor HT1840 en TT1840
903531	Vervangende messenset voor HT1840 en TT 1840	237232	Scheidingsfilter HT1840 en TT1840
237466	Glijplaat	303985	Vuldoppeenheid HT1840 en TT1840
237268	Vuldopdeksel	303961	Filtereenheid van tank reinigen (binnenkant)
208448	Dop tankafvoer	208471	Constantespanningsklem (afvoerslang)
208455	M5-schroefknop (zwart)	208537	Constantespanningsklem (zuigslang)

PT Peças sobressalentes

		237411	Cesto de recolha HT1840 e TT1840
903531	Conjunto de lâminas de substituição HT1840 e TT 1840	237232	Filtro do separador HT1840 e TT1840
237466	Placa deslizante	303985	Conjunto de tampa de enchimento HT1840 e TT1840
237268	Cobertura da tampa de enchimento	303961	Conjunto do filtro do depósito de água limpa (Interior)
208448	Tampa de drenagem de depósito	208471	Anel de aperto de tensão constante (Mangueira de descarga)
208455	M5 Botão (Preto)	208537	Anel de aperto de tensão constante (Tubo de vácuo)

IT Parti di ricambio

		237411	Cestello sabbia HT1840 e TT1840
903531	Set di lame di ricambio HT1840 e TT 1840	237232	Filtro separatore HT1840 e TT1840
237466	Piastra di scorrimento	303985	Gruppo bocchettone di rifornimento HT1840 e TT1840
237268	Sportellino bocchettone rifornimento	303961	Gruppo filtro del serbatoio acqua pulita (interno)
208448	Tappo di scarico serbatoio	208471	Fermaglio tensione costante (flessibile di scarico)
208455	Manopola M5 (Nera)	208537	Fermaglio tensione costante (flessibile depressione)

ES Repuestos

903531	Juego de gomas de repuesto para TT 1840 y HT 1840		
237466	Protector inferior	237232	Filtro del separador para HT 1840 y TT 1840
237268	Tapas del tapón de llenado	303985	Tapón de llenado para HT 1840 y TT 1840
208448	Tapón de vaciado del depósito	303961	Filtro interno del depósito de agua limpia
208455	Pomo M5 (negro)	208471	Clip de tensión constante (tubo de vaciado)
237411	Cesta para residuos para HT 1840 y TT 1840	208537	Clip de tensión constante (tubo de aspiración)

PL Części zamienne

903531	HT1840 i TT1840 — zestaw piór zapasowych		
237466	Płyta ślizgowa	237232	HT1840 i TT 1840 — filtr separatora
237268	Pokrywa korka wlewu	303985	HT1840 i TT 1840 — zespół pokrywy korka wlewu
208448	Korek otworu spustowego	303961	Zespół filtra zbiornika czystej wody (wewnętrzny)
208455	Pokrętko M5 (czarne)	208471	Opaska (wąz spustowy)
237411	HT1840 i TT 1840 — kosz na piasek	208537	Opaska (wąz próżniowy)

sv Reservdelar

903531	HT1840 och TT1840 reservbladsats		
237466	Hasplåt	237232	HT1840 och TT1840 avskiljarfilter
237268	Lock till påfyllningslock	303985	HT1840 och TT1840 påfyllningslocksenshet
208448	Tankdräneringslock	303961	Rentansfilterenshet (insida)
208455	M5-vred (svart)	208471	Klämma med konstant spänning (dumpslang)
237411	HT1840 och TT1840 skräpfilter	208537	Klämma med konstant spänning (dammsugarslang)

FI Varaosat

903531	HT1840:n ja TT1840:n vaihtolapasarja		
237466	Kitkalevy	237232	HT1840:n ja TT1840:n erotinsuodatin
237268	Täyttöaukon korkki	303985	HT1840:n ja TT1840:n täyttöaukon korkkikokoonpano
208448	Säiliön tyhjennysaukon korkki	303961	Puhdasvesisäiliön suodatinkokoonpano (sisä)
208455	M5-nuppi (musta)	208471	Vakiokiristyspidike (tyhjennysletku)
237411	HT1840:n ja TT1840:n hiekkakori	208537	Vakiokiristyspidike (alipaineletku)

DA Reservedele

903531	Listeudskiftningssæt HT1840 og TT 1840		
237466	Glideplade	237232	Separatorfilter HT1840 og TT1840
237268	Låg til påfyldningsdæksel	303985	Påfyldningsdækselenhed HT1840 og TT1840
208448	Tankdrænsdæksel	303961	Filterenhed til rentvandstank (indvendigt)
208455	M5-greb (sort)	208471	Klemme med konstant spænding (tømmeslange)
237411	Skidtkurv HT1840 og TT1840	208537	Klemme med konstant spænding (vakuumslange)

HR Rezervni dijelovi

903531	Komplet zamjenskih lopatica za uređaje HT1840 i TT1840		
237466	Zaštitna ploča	237232	Filtar separatora za uređaje HT1840 i TT1840
237268	Poklopac čepa spremnika	303985	Sklop čepa otvora za punjenje za uređaje HT1840 i TT1840
208448	Čep za pražnjenje spremnika	303961	Sklop filtra za čišćenje spremnika (iznutra)
208455	M5 kotačić (crni)	208471	Obujmica s konstantnom napetošću (crijevo za pražnjenje)
237411	Košara za otpad za uređaje HT1840 i TT1840	208537	Obujmica s konstantnom napetošću (vakuusko crijevo)

UKCA Declaration of Conformity		Декларация за съответствие Δήλωση συμμόρφωσης Megfelelőségi nyilatkozat Dichiarazione di conformità Atkritis deklaracija Conformiteitsverklaring Samsvarserklæring Declaração de conformidade		Deklaracja zgodności Declaratie de conformitate Доварячки оm одобретствима Forskrift om overensstemmelse Izjava o skladnosti Vaatimustenmukaisuusvakuutus	
Manufacturer:		Numatic International Limited Chard Somerset TA20 2GB www.numatic.co.uk TT1840, HT1840		Numatic International Limited Chard Somerset TA20 2GB www.numatic.co.uk TT1840, HT1840	
Product:		Floor Treatment - Walk Behind - Commercial		Floor Treatment - Walk Behind - Commercial	
Description:		Floor Treatment - Walk Behind - Commercial		Floor Treatment - Walk Behind - Commercial	
We, Numatic hereby declare under our sole responsibility, that the above-mentioned product(s) is/are in conformity with the following directives and standards.					
S.I. 2008: 1597	Supply of Machinery Regulations	EN60335-1:2012 + AC:2014 + A11:2014 + A13:2017 + A15:2021 EN60335-2-72:2012 EN62233:2008	EN We, Numatic hereby declare under our sole responsibility, that the above-mentioned product(s) is/are in conformity with the following directives and standards. CS My, Numatic prohlašujeme na svou výlučnou odpovědnost, že výše uvedené výrobek je ve shodě s následujícími směrnicemi a normami. DE Wir, Numatic erklären in alleiniger Verantwortung, dass das oben genannte Produkt den folgenden Richtlinien und Normen entspricht. DA Vi, Numatic erklærer hermed under eget ansvar at ovennævnte produkt(er) er i overensstemmelse med følgende direktiver og standarder. ES Nosotras, Numatic declaramos bajo nuestra única responsabilidad que el producto antes mencionado está en conformidad con las siguientes directivas y normas ET Meie, Numatic käesolevaga kinnitame ja kanname almsikuliselt vastutust, et eespool nimetatud toode on kooskõlas järgmiste direktiivide ja FR Numatic déclare sous notre seule responsabilité que le produit mentionné ci-dessus est conforme aux directives et normes suivantes.		
S.I. 2016: 1091	EMC Regulations	EN55014-1:2017 + A11:2020 EN55014-2:1997 + A1:2001 + A2:2008 EN61000-3-2:2014 EN61000-3-3:2013	PT Nós, a Numatic declaramos, sob nossa exclusiva responsabilidade, que o produto acima mencionado está em conformidade com as diretrizes e normas a seguir. PL My, Numatic Niniejszym oświadczamy z pełną odpowiedzialnością, że wyżej wymieniony produkt jest zgodny z następującymi dyrektywami i normami. RO Noi, Numatic Prin prezenta declarăm pe propria răspundere, că produsul mai sus menționat este în conformitate cu următoarele standarde și directive. RU Мы, Нилфлкс овим изъавляем под луном одворотшулу, да наведенор проавод је у складу са следећим директивама и стандардима. SV Vi Numatic förklarar härmed under eget ansvar att ovan nämnda produkt överensstämmer med följande direktiv och normer. SL Mi, Numatic izjavljam s polno odgovornostjo, da je zgoraj omenjeni izdelek v skladu z naslednjimi smernicami in standardi. FI Me, Numatic täten vakuttamme omalla vastuulla, että edellä mainittu tuote on yhdenmukainen seuraavien direktiivien ja standardien mukaisesti		
S.I. 2012: 3032	RoHS Regulations	EN60335-1:2012 + AC:2014 + A11:2014 + A13:2017 + A15:2021 EN60335-2-72:2012 EN62233:2008	2006/42/EC Machinery Directive 2014/30/EU EMC Directive 2011/65/EU RoHS Directive		
Authorised Signatory: Mr. Matthew Coles		Position: Head of Technology		Address: Numatic International Limited, Chard, Somerset, TA20 2GB, UK	
Signed: <i>Mr. Coles</i>		Date: 2 nd February 2024		Signed: <i>Mr. Coles</i> Date: 15/07/2025	
Authorised Signatory: Mr. Matthew Coles		Position: Head of Technology		Address: Numatic International Limited, Chard, Somerset, TA20 2GB, UK	
Signed: <i>Mr. Coles</i>		Date: 15/07/2025		Signed: <i>Mr. Coles</i> Date: 15/07/2025	

This Machine Has Been Packed
With The Following

Brush / Pad

Floor Tool

Battery & Charger Manual

Battery Charger & Lead

Battery

Signed

Distributed by:

Numatic

numatic.com

**Numatic International Limited
(Head Office)**

Chard, Somerset TA20 2GB, UNITED
KINGDOM

Tel: 01460 68600 numatic.com

Numatic International GmbH

Fränkische Straße 15-19, 30455 Hannover,
DEUTSCHLAND

Tel: +49 (0) 511 984 2160 numatic.de

Numatic International Denmark

Fränkische Straße 15-19, 30455 Hannover,
DEUTSCHLAND

Tel: +45 (0) 316 40808 numatic-online.dk

Numatic International S.A.S

13/17 rue du Valengelier, EAE la Tuilerie,
77500 Chelles, FRANCE

Tel: +33 (0) 164 726 161 numatic.fr

Numatic International BV

Vennootsweg 15, 2404 CG, Alphen aan den
Rijn, NEDERLAND

Tel: +31 (0) 172 467 999 numatic.nl

Numatic International Schweiz AG.

Sihlbruggstrasse 3A, 6340 Baar, SCHWEIZ

Tel: +41 (0) 41 768 0760 numatic.ch

Numatic International (PTY) Ltd.

Cnr. 16th & Pharmaceutical Road, Randjes
Park, Midrand 1685, SOUTH AFRICA

Tel: +27 (0) 861 686 284 numatic.co.za

Numatic International ULDA

Rua Francisco da Silva Duarte, nº79,
4475-269 Santa Maria de Avioso, Castelo da
Maia, PORTUGAL

Tel: +351 220 047 700 numatic.pt

Numatic International Spain, S.L.U.

Av. Baix Llobregat, 5-7, Oficina bajos 1 (Parc
Negocis Mas Blau II)

08820 El Prat de Llobregat (Barcelona),
SPAIN

Tel: +34 93 647 22 22 numatic.es

Numatic International Italy S.R.L

Via Luigi Galvani, 2, Z.I. Talponedo, 33080
Porcia (PN), ITALY

Tel: +39 (0) 434 046 211 numatic.it

Edco, Edgar Edmondson Pty Ltd

Head Office: PO Box 198, Marrickville, NSW
1475, AUSTRALIA

Delivery & Shipping Address
18 Garden St, Marrickville, NSW 2204,
AUSTRALIA

Office Number: +61 (0)2 9557 4411,

Fax Number: +61 (0)2 9519 9223,

Email: orders@edmondson.net.au

ABN: 27 000 450 144

Proquip NZ Ltd

7a Peterkin Street, Taita Lower Hutt, 5019

Tel: +64 4 566 7847, Fax: +64 4 576 0430

Web: www.proquipnz.co.nz

This Product has been comprehensively inspected and checked during every stage of its manufacture.
Including an in-depth electrical safety and functionality test.

Specification subject to change without prior notice. All rights reserved.

numatic.com © Numatic International Limited

244164 03/26 (A17)