

◀TD-120  
TD-14  
TDT-340  
機械各部名稱及尺寸

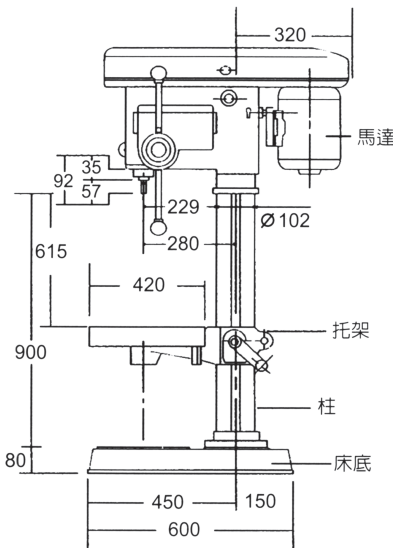
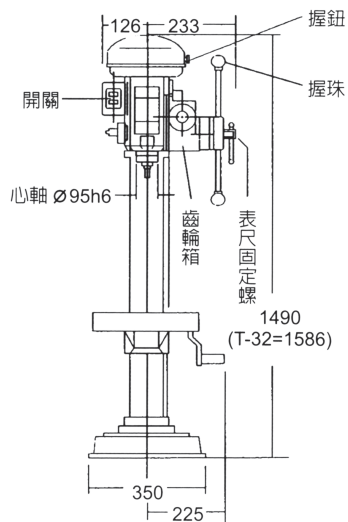

◀TD-250 TD-25  
TDT-25 TDT-32  
機械各部名稱及尺寸

### 規格說明

尺寸規格		型式	自動進刀		手動進刀		電子攻牙機		
			TD-120	TD-250	TD-14	TD-25	TDT-340	TDT-25	TDT-32
主軸型態	主軸斜度		MT 2#	MT 3#	MT 2#	MT 3#	MT 2#	MT 3#	MT 3#
	鼻端斜度		JT 6#	JT 6#	JT 6#	JT 6#	JT 6#	JT 6#	JT 6#
最大鑽孔能力			Ø16	Ø25	Ø16	Ø25	攻牙Ø13 鑽孔Ø16	攻牙Ø18 鑽孔Ø25	鑽孔 攻牙Ø32
軸心行程			93	133	100	140	100	140	140
馬達			1HP	2HP	1HP	2HP	1HP	2HP	2HP
轉速變換數			4	9	4	9	9	9	4
轉速	轉速範圍	50Hz	466~1675	200~1600	480~2300	160~1342	250~960	160~1342	55~175
		60Hz	560~2010	210~1700	550~2700	190~1610	300~1150	190~1610	65~210
轉速	無馬達		87	180	87	173	86	178	195
	有馬達		102	206	102	199	101	204	221