

ROYAL ENFIELD MANUAL DO PROPRIETÁRIO



BRASIL HUNTER 350

ABS
DUAL CHANNEL

PREFÁCIO

Bem-vindo ao mundo do motociclismo puro. A novíssima Hunter 350 agora é toda sua!

Parabéns pela aquisição da sua Royal Enfield. Agora você faz parte de uma herança incomparável no motociclismo possuindo uma Royal Enfield, a marca de motocicletas mais antiga do mundo em produção contínua. Em seu coração está um motor modelo J de 349 cc de longo curso com injeção de combustível que oferece uma condução mais suave, rotações mais altas e torque elevado. Envolto em uma estrutura compacta e robusta, combinada com um conjunto de rodas e controles super manobráveis. O resultado: uma máquina divertida e facilmente manobrável que oferece prazer na condução e também é adequada para a cidade.

Este manual foi elaborado para auxiliá-lo a operar e manter sua Hunter 350 da maneira mais correta possível, permitindo que você aproveite ao máximo sua motocicleta.

Para garantir que sua Hunter 350 sempre receba o melhor atendimento, aproveite os serviços de uma concessionária Royal Enfield mais próxima. Leia os termos e condições de garantia e outras informações importantes fornecidas neste manual antes de pilotar.

Continue pilotando!

ATENÇÃO

Todas as informações neste manual são baseadas nas informações mais recentes do produto disponível no momento de sua publicação. Devido às melhorias contínuas ou outras alterações, podem haver discrepâncias entre as informações contidas neste manual e sua motocicleta.

A Royal Enfield se reserva no direito de fazer alterações na produção a qualquer momento, sem aviso prévio e sem incorrer em qualquer obrigação de fazer alterações iguais ou similares à motocicleta previamente construída ou vendida.

Todas as imagens mostradas neste manual são para referência e explicação e podem não ser exatamente as mesmas no modelo que você possui. As especificações técnicas estão sujeitas a alterações sem aviso prévio.

© Copyright 2021 Royal Enfield (Uma unidade da Eicher Motors Ltda.). Todos os direitos reservados. Nenhuma parte deste manual deve ser copiada, distribuída ou processada sem a permissão expressa por escrito da Royal Enfield.

CONTEÚDO

DEFINIÇÕES DE SEGURANÇA.....	5
DICAS/DIRETRIZES DE CONDUÇÃO SEGURA.....	6
REGRAS DA ESTRADA.....	11
ACESSÓRIOS E BAGAGEM.....	14
ESPECIFICAÇÕES TÉCNICAS.....	17
LUBRIFICANTES RECOMENDADOS.....	23
NÚMERO DE IDENTIFICAÇÃO DA MOTOCICLETA.....	24
NÚMERO DO MOTOR.....	25
LOCALIZAÇÃO DAS PEÇAS PRINCIPAIS.....	26
OPERAÇÃO DE CONTROLES.....	29
INDICAÇÕES DE ADVERTÊNCIA E SISTEMAS DE SEGURANÇA.....	56
VERIFICAÇÕES PRÉ-OPERACIONAIS.....	61
PERÍODO DE AMACIAMENTO.....	62
PARTIDA.....	64
MUDANÇA DE MARCHAS, CONDUÇÃO E PARADA.....	69
ESTACIONAMENTO.....	74
KIT DE FERRAMENTAS.....	75
DICAS DE PEQUENAS MANUTENÇÕES.....	76
AJUSTE DA SUSPENSÃO TRASEIRA.....	93
PRECAUÇÕES PARA VIAGENS LONGAS.....	94

CONTEÚDO

PROCEDIMENTO DE LAVAGEM.....	95
PRECAUÇÕES DE ARMAZENAMENTO.....	98
CUIDADOS COM O MEIO AMBIENTE.....	99
MANUTENÇÃO PERIÓDICA.....	101
TERMOS E CONDIÇÕES DA GARANTIA.....	104
GARANTIA DE EMISSÕES.....	108
GARANTIA DO SISTEMA DE CONTROLE DE EMISSÃO EVAPORATIVO.....	115
APROVAÇÃO DAS ONDAS DE RADIO FREQUÊNCIA.....	117
DIAGRAMA ELÉTRICO.....	118
CUIDADO AMBIENTAL.....	119
NOTAS.....	120

DEFINIÇÕES DE SEGURANÇA

As declarações neste manual precedidas pelas seguintes palavras tem especial significado: Aviso, Cuidado e Nota são para sua segurança e para os cuidados e segurança de sua motocicleta e de outras pessoas. Leia-os com atenção pois, se desconsiderados, podem causar ferimentos em você ou em outras pessoas e danos à motocicleta.



ADVERTÊNCIA

Indica uma situação potencialmente perigosa. Ignorar esta mensagem pode resultar em ferimentos ao piloto ou a outras pessoas.

CUIDADO

Esta mensagem se ignorada pode resultar em danos à motocicleta.

NOTA

Indica mensagens importantes e úteis para melhor compreensão.

DICAS/DIRETRIZES DE CONDUÇÃO SEGURA

- Antes de operar sua nova motocicleta, é sua responsabilidade ler atentamente e seguir as instruções de operação e manutenção detalhadas neste manual para sua própria segurança, a segurança de sua motocicleta e a de outras pessoas.
 - Conheça e cumpra as regras de trânsito no que diz respeito ao seu país de condução.
 - Antes de dar a partida na motocicleta, verifique o funcionamento correto dos freios, embreagem, mudança de marchas, componentes elétricos, controles no guidão, pressão dos pneus, níveis de combustível e óleo etc.
 - Use apenas peças e acessórios de reposição genuínos da Royal Enfield. O uso de peças de outros fabricantes pode afetar o desempenho da sua motocicleta e anular a garantia da motocicleta.
 - Visite uma concessionária Royal Enfield para obter detalhes.
 - Sempre que reabastecer sua motocicleta, tenha o máximo de cuidado e observe cuidadosamente as seguintes diretrizes.
-
- ★ Reabasteça somente em uma área bem ventilada com a ignição na posição "OFF".
 - ★ Abra a tampa do tanque de combustível lentamente.
 - ★ Desligue os telefones celulares e outros dispositivos eletrônicos.
 - ★ NÃO fume e certifique-se não haver chamas nem faíscas perto da motocicleta, quando estiver abastecendo OU fazendo manutenção no sistema de combustível.

DICAS/DIRETRIZES DE CONDUÇÃO SEGURA

- ★ NÃO encha o tanque até à borda. Por favor, encha de combustível até a parte inferior da placa anti-respingos, de modo a deixar espaço suficiente no tanque de combustível que permita a expansão do combustível.



ADVERTÊNCIA

A Royal Enfield adverte contra o uso de certas peças não genuínas, como garfos dianteiros prolongados ou suspensões customizadas, o que pode afetar adversamente o desempenho e o manuseio. A remoção ou alteração de peças originais pode afetar adversamente o desempenho e resultar em acidentes.

- Uma motocicleta nova deve ser operada de acordo com o procedimento especial de amaciamento. Veja o procedimento de amaciamento mencionado na respectiva seção.
- Opere a motocicleta apenas a velocidades moderadas e fora do trânsito até se familiarizar completamente com as características de operação e manobra em todas as situações.
- NÃO exceda o limite de velocidade legal ou dirija muito rápido para as condições existentes. Reduzir a velocidade sempre que existam más condições de condução. A alta velocidade aumenta a influência de qualquer outra condição afetando a estabilidade e aumentando a possibilidade de perda de controle.

DICAS/DIRETRIZES DE CONDUÇÃO SEGURA

NOTA

Se você é um motociclista inexperiente, recomendamos que você obtenha treinamento formal em técnicas corretas de motociclismo e familiarize-se com a operação da sua motocicleta. Novos motociclistas devem ganhar experiência sob várias condições ao dirigir em velocidades moderadas.

Preste muita atenção às superfícies da estrada e às condições do vento. Qualquer motocicleta pode estar sujeita às seguintes forças:

- ★ Rajadas de vento dos veículos que passam.
- ★ Estradas acidentadas ou irregulares.
- ★ Estradas de pavimento escorregadio.

Essas forças podem afetar as características de manuseio da sua motocicleta. Se isso acontecer, reduza a velocidade da motocicleta controlar a situação. Não aplique o freio de forma repentina.

- Opere sua motocicleta defensivamente. Lembre-se, uma motocicleta não oferece a mesma proteção que um automóvel em um acidente. Uma das situações de acidentes mais comuns ocorre quando a pessoa que pilota a outra motocicleta não consegue ver ou reconhecer uma motocicleta e colide com o motociclista que se aproxima.
- Use capacetes aprovados, roupas e calçados adequados para pilotar a motocicleta. Cores claras ou brilhantes são melhores para maior visibilidade no trânsito, especialmente à noite. Evite roupas largas e lenços soltos ao ar livre.

DICAS/DIRETRIZES DE CONDUÇÃO SEGURA

- Ao transportar um passageiro, é sua responsabilidade instruí-lo nos procedimentos corretos de pilotagem.
- NÃO permita que outras pessoas, sob nenhuma circunstância, pilotem sua motocicleta a menos que você saiba que essas pessoas pilotam de forma experiente, possuem habilitação e estão familiarizadas com as condições de utilização de sua motocicleta.



ADVERTÊNCIA

- Inspeccione regularmente os amortecedores e os garfos dianteiros e procure por vazamentos. Substitua as peças com desgaste. Peças com desgaste podem afetar adversamente a estabilidade e o manuseio.
- Para o seu bem-estar pessoal, todas as recomendações de serviço e manutenção listadas devem ser realizadas. A falta de manutenção regular nos intervalos sugeridos pode afetar a segurança/durabilidade/longevidade de operação de sua motocicleta.
- Evite qualquer contato com o sistema de escape quando estiver quente. Use roupas que cobrem completamente as pernas enquanto estiver pilotando. O sistema de escape fica muito quente quando o motor está funcionando e permanece muito quente, mesmo depois que o motor é desligado. Não usar roupas adequadas ou protetoras pode resultar em ferimentos graves.
- Os gases de escape contêm monóxido de carbono tóxico e produtos químicos, conhecidos por causar câncer, defeitos congênitos, ou danos ao sistema reprodutor.

DICAS/DIRETRIZES DE CONDUÇÃO SEGURA



ADVERTÊNCIA

- A bateria da motocicleta contém componentes de chumbo, ácidos e produtos químicos conhecidos por causar câncer, defeitos congênitos, ou danos ao sistema reprodutor. Tome muito cuidado ao manusear baterias. Lave bem as mãos sempre que uma bateria for manuseada.
- Consulte uma concessionária Royal Enfield sobre quaisquer questões ou problemas que ocorram no funcionamento de sua motocicleta. Não fazer isso pode agravar um problema inicial, causar reparos dispendiosos, comprometer sua segurança pessoal e resultar em ferimentos graves.
- NÃO reboque uma motocicleta. A direção e o manuseio da motocicleta serão prejudicados devido à força do cabo de reboque. Se uma motocicleta precisar ser transportada, use um caminhão plataforma.
- NÃO puxe um reboque atrás de uma motocicleta. Rebocar pode reduzir a eficiência da frenagem, aumentar a carga dos pneus e gerar instabilidade no manuseio. Rebocar pode causar perda de controle da motocicleta na parte frontal, levando a um acidente e resultando em ferimentos graves.

REGRAS DA ESTRADA

- Certifique-se que sua placa de licença esteja instalada na posição especificada pela lei e esteja claramente visível em todos os momentos.
- Ande a uma velocidade segura que seja consistente com o tipo de superfície da estrada em que você trafega. Preste muita atenção ao andar nas seguintes condições:
 - ★ Suja
 - ★ Oleosa
 - ★ Com gelo
 - ★ Molhada
 - ★ Areia
- Observe se há detritos soltos, como folhas secas ou molhadas, substâncias escorregadias ou cascalho solto que podem dificultar a estabilidade de sua motocicleta.
- Mantenha-se do lado correto da linha central da estrada quando encontrar algum veículo se aproximando.
- Ative sempre os seus piscas (luzes indicadoras de direção) e tenha o máximo de cuidado ao passar por outros veículos na mesma direção. Nunca tente ultrapassar outro veículo nos cruzamentos das vias nas curvas ou ao subir/descer uma colina.
- No cruzamento da rua, dê preferência à motocicleta à sua esquerda ou direita. **NÃO presuma que você tem o direito de passagem.**
- Cumpra as regras de trânsito em relação ao seu país ao se preparar para parar, virar ou ultrapassar. Ao realizar uma conversão para direita ou esquerda, atente sempre para pedestres, animais e demais veículos.

REGRAS DA ESTRADA

- Todos os sinais de trânsito devem ser obedecidos imediatamente. Reduza a velocidade nos sinais de trânsito perto de escolas e sinais de PARE em cruzamentos ferroviários.
- Quando pretender fazer uma conversão, sinalize pelo menos 30,5 metros antes da curva. Esteja perto da linha central (a menos que as regras locais exijam o contrário), reduza a velocidade e, em seguida, faça a conversão com cuidado.
- Nunca passe um semáforo (amarelo ou vermelho). Quando há uma mudança de percurso prestes a acontecer (onde há a necessidade de deixar de PROSSEGUIR para PARAR ou deixar de ficar PARADO para PROSSEGUIR) nos cruzamentos, diminua a velocidade e espere a luz do semáforo mudar para verde. Nunca passe por um semáforo amarelo ou vermelho.

- NÃO deixe o meio-fio ou a área de estacionamento sem sinalizar. Certifique-se que seu caminho esteja livre para entrar no tráfego em movimento. Uma linha de tráfego em movimento sempre tem o direito de passagem.
- Estacione sua motocicleta em uma superfície firme e plana para evitar que ela caia.
- Proteja sua motocicleta contra roubos. Depois de estacionar a motocicleta, certifique-se que a direção esteja travada e remova a chave de ignição.

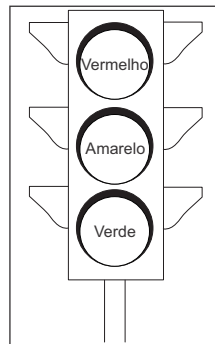

REGRAS ESTRADA

ESPELHOS RETROVISORES

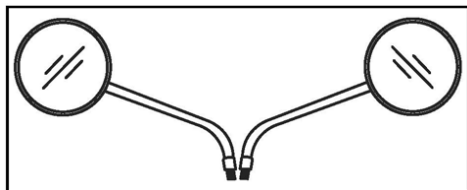

A sua motocicleta está equipada com espelhos convexos e têm uma superfície curva. Este tipo de espelho é projetado para dar uma visão muito mais ampla da parte traseira do que um espelho plano normal. No entanto, veículos e outros objetos vistos neste tipo de espelho parecerão menores e mais distantes do que quando vistos em um espelho plano.

Tenha cuidado ao julgar o tamanho ou a distância de veículos / objetos vistos nesses espelhos.

NOTA

Para estabelecer a distância relativa de veículos/objetos atrás de sua motocicleta através dos espelhos, ajuste cada espelho de forma que uma pequena parte de seu ombro fique visível e uma grande parte de trás de sua motocicleta seja vista claramente em relação à sua postura de pilotagem.

ACESSÓRIOS E BAGAGEM

A Royal Enfield oferece uma gama de acessórios genuínos para motocicletas que foram totalmente aprovados e amplamente testados junto com a motocicleta.

Portanto, a pessoa que pilota a motocicleta deve ser responsável por usar de forma segura a motocicleta ao instalar acessórios ou carregar algum peso adicional.

As diretrizes a seguir devem ser usadas ao equipar uma motocicleta, transportando carga ou passageiros.

- NÃO exceda 110 km/h ao andar sozinho. NÃO exceda 90 Km/h carregando um passageiro ou carga em uma motocicleta equipada com acessórios.
- Mantenha o peso da carga concentrado perto da motocicleta e o mais baixo possível; isso minimiza a mudança no centro de gravidade da motocicleta.
- Distribua o peso uniformemente nos dois lados da motocicleta.
- NÃO coloque objetos volumosos muito atrás da motocicleta ou adicione peso ao guidão ou aos garfos dianteiros.
- Verifique a bagagem periodicamente para garantir que ela esteja presa e não se desloque durante a pilotagem. Acessórios com má fixação podem afetar a condução da motocicleta e afetar o manuseio e a estabilidade da motocicleta.
- Componentes de grande porte que excedam os padrões, como carenagens, viseira da carenagem, encostos e bagageiros podem afetar negativamente o manuseio da motocicleta. Use acessórios genuínos para as motocicletas Royal Enfield, que são específicos do modelo e seguem o procedimento de instalação.

ACESSÓRIOS E BAGAGEM



ADVERTÊNCIA

- NÃO carregue peso nem instale acessórios incorretamente na motocicleta. Isso pode afetar as características de manuseio e estabilidade da motocicleta e a velocidade segura para operação, o que pode resultar em acidentes com ferimentos graves ou fatais.
- A Royal Enfield oferece uma gama de acessórios genuínos para motocicletas que foram totalmente aprovados e amplamente testados junto com a motocicleta.
- NÃO ignore as especificações do modelo/design. Fazer isso constitui um mau uso da motocicleta, o que pode afetar negativamente o manuseio e o desempenho da motocicleta, causando um acidente que pode resultar em ferimentos graves ou fatais.
- O peso total e as cargas por eixo influenciam as características de manuseio da motocicleta.
- O peso total consiste no seguinte:
 - a. motocicleta pronta para operação e com tanque cheio,
 - b. Piloto
 - c. Passageiro
 - d. Roupa de proteção e capacete.
 - e. Bagagem/acessórios.

ACESSÓRIOS E BAGAGEM

- Não exceda o peso total máximo permitido ou as cargas do eixo.
- Se sua motocicleta estiver equipada com alforjes, para-brisa ou encosto de passageiro, esteja preparado para reduzir a velocidade, mantendo desta forma a estabilidade.



ADVERTÊNCIA

- Uma carga elevada altera a característica de dirigibilidade e aumenta a distância de frenagem da motocicleta.
- A motocicleta ao ser utilizada fora de estrada, pilotada com mais do que um passageiro ou carregada com peso acima do peso máximo pode apresentar dificuldades de manuseio, o que pode causar perda de controle da motocicleta e causar ferimentos ao piloto.

ESPECIFICAÇÕES TÉCNICAS

MOTOR

Tipo de motor e emissão	Cilindro único
Diâmetro x curso.....	72 mm
Curso.....	85,8 mm
Capacidade do motor (cc)	349,34 cc
Taxa de compressão	9.5:1
Potência máxima	14,87 kW@ 6100 rpm
Torque máximo.....	27 Nm @4000 rpm
Marcha lenta rpm	1050 + 100 rpm
Sistema de partida	E-Start (partida elétrica)
Elemento do filtro de ar.....	Elemento de papel
Óleo lubrificante	SAE 15W 50 API SL SAE 15W 50 Classificação API SL JASO MA 2 Semi Sintético
Capacidade de óleo do motor.	2,20 Litros

SISTEMA DE IGNIÇÃO

Tipo de ignição	Controlada por ECU (com ECU de mapeamento)
Folga da vela de ignição	0,7 até 0,8 mm
Vela de ignição.....	YR7MES / M12 Bosch ou RER6YCA / Tenneco

ESPECIFICAÇÕES TÉCNICAS

TRANSMISSÃO

Embreagem	Multi discos, úmida
Engrenagem primária	Motora
Relação principal das marchas.....	2,313
Relação principal das marchas.....	Engrenamento constante
Relação de transmissão.....	1ª marcha 2,615
	2ª marcha 1,706
	3ª marcha 1,300
	4ª marcha 1,040
	5ª marcha 0,875
Acionador secundário.....	Corrente
Relação secundária.....	2.800:1
Elos da corrente de acionamento.....	104 elos

ESPECIFICAÇÕES TÉCNICAS

CHASSI

Quadro Coluna tubular dupla

Suspensão:

 Dianteiro Telescópico, garfo de 41 mm ,curso da suspensão dianteira: 130 mm

 Traseiro Amortecedores de emulsão duplo com pré-carga ajustável de 6 etapas,
curso da suspensão traseira 90mm.

Freios a Disco Hidráulico Dianteiro e Traseiro com sistema ABS

 Dianteiro: Disco de 300 mm com pinça flutuante e pistão duplo.

 Traseiro: Disco de 270 mm com pinça flutuante e pistão duplo.

 ABS: Duplo Canal

Pneu sem câmara e aro de liga	Pneu padrão
Dianteiro	Marca do pneu: CEAT Medida do pneu: 110/70-17" 54 P
Traseiro	Marca do pneu: CEAT Medida do pneu: 140/70 - 17" 66 P

ESPECIFICAÇÕES TÉCNICAS

CHASSI

Pressão dos pneus

Sem passageiro

Dianteiro29 PSI

Traseiro32 PSI

Com passageiro

Dianteiro32 PSI

Traseiro36 PSI

Bloqueio de direção.Integrado com a trava da ignição 43 (deg)

Tipo de combustível.....E27 "sem chumbo"

Capacidade do tanque de combustível.....Aproximadamente 13 ± 0,5 litros

Classificação mínima de octanagem.....91 RON

Aviso de baixo nível de combustívelAproximadamente 4 ± 0,5* litros
(incluindo a reserva)

Reserva de combustível.....1,5 ml ± 0,5* litros

*Os valores acima são aproximados e a capacidade real de abastecimento de combustível pode variar com o valor mencionado.

ESPECIFICAÇÕES TÉCNICAS

ELÉTRICOS

Sistema de carga	Alternador (ACG)	Luz indicadora de mau funcionamento.....	12 V - LED
Bateria	12 V - 8 Ah VRLA (livre de manutenção)	Luz indicadora do ABS	12 V - LED
Motor de partida	12 V - 0,7kW	Luz da placa de licença	12 V - 0,5W
Farol	12 V, H4 - 60/55 W (halogênico)	Luz indicadora de direção	12 V, 10W x 2 Nos
Luz de posição dianteira	12 V, W5 W (halogênico)	Buzina	Tom único - K95 - 12V 2,5 A
Lanterna traseira/luz de freio	12 V, LED tipo 4,8/0,5W	Porta do carregador	USB 2.0 Tipo A - Saída 5 V 2 A
Luz do velocímetro	12 V - LED	Luz indicadora de direção	12 V - LED
Indicador de farol alto	12 V - LED		
Luz indicadora de neutro	12 V - LED		
Luz indicadora de direção traseira.....	12 V - LED		
Indicador de direção	12 V - LED		
Painel de instrumentos	LCD		



ADVERTÊNCIA

A utilização de lâmpadas / outros acessórios elétricos diferentes da classificação especificada pode causar sobrecarga / comportamento errático / falha prematura do sistema elétrico. Alterações na motocicleta que não sejam aprovadas pela Royal Enfield podem não somente perder direito à garantia, mas também afetar o desempenho da motocicleta.

ESPECIFICAÇÕES TÉCNICAS

DIMENSÕES

Comprimento	2.055 mm
Largura	800 mm (sem retrovisores)
Distância entre eixos	1370 mm
Altura livre do solo	150,5 mm
Altura total	1055 mm*(sem para-brisa) *Os espelhos são excluídos para medição da altura.
Altura do assento	790 mm

PESOS

Peso em ordem de marcha (90% combustível).....	181kg
Carga máxima.....	360 kg

NOTA

- Valores / dimensões mencionados acima são apenas para referência.
- Em vista das melhorias contínuas em nossas motocicletas, as especificações estão sujeitas a alterações sem aviso prévio.
- Não use a motocicleta com um peso bruto além do permitido. As suspensões e pneus são projetados para funcionar apenas com o peso bruto máximo especificado.

LUBRIFICANTES RECOMENDADOS

ÓLEO DE MOTOR			ÓLEO DO GARFO		FLUIDO DOS FREIOS		SISTEMA DE FRENAGEM
Tipo	MOTO 4 ROAD 15W50 SEMI-SINTÉTICO Fabricante elf lubrificantes		Tipo	MOTO FORK OIL 10W Fabricante elf lubrificantes	Tipo	DOT 4	Duplo Canal ABS
Capacidade	Cárter seco capacidade total de: 2,2 Litros	Troca de óleo e filtro: 1,7Litros	Capacidade	453 ± 2,5ml / Garfo	Capacidade	Dianteiro: 87 ml Traseiro: 54 ml	

* NÃO MISTURE DOT 4 ou outros fluidos de freio.

ATENÇÃO

É obrigatório a utilização da linha de lubrificantes homologada, elf Lubrificantes.

A GARANTIA da motocicleta será mantida somente se os Lubrificantes elf forem utilizados.

O uso do tipo de óleo Errado reduz a vida útil das peças móveis e afeta seriamente o desempenho.



NOTA

Recomendação sujeita a alterações sem aviso prévio.

NÚMERO DE IDENTIFICAÇÃO DA MOTOCICLETA -DADOS

NÚMERO DE CHASSI

Gravado no tubo do quadro, lado direito.

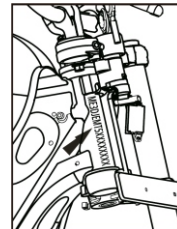

PLACA DE IDENTIFICAÇÃO DE VEÍCULO VIN

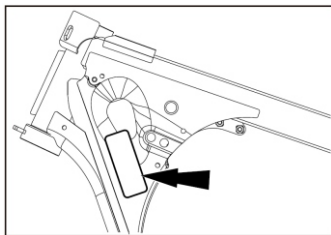

ROYAL ENFIELD BRASIL COMERCIO DE MOTOCICLETAS LTDA. CNPJ: 19.369.408/0002-81					
Modelo: RE/ROYAL HUNTER 300					
CO (% vol)	3,000	HC (ppm)	2,65	Rotação	1550 ±100
				Marcha lenta (rpm)	
Ruído para fiscalização:	89,10	dB (A) @	3050	rpm	

ATENÇÃO

É ilegal adulterar a placa de informação de veículo VIN, pois é o único meio de identificação da motocicleta

NÚMERO DO MOTOR - DADOS

O número do motor é gravado acima do local do filtro de óleo. É o meio de identificação do número de série do motor e seus detalhes de produção. É ilegal adulterar a etiqueta com o número do motor, pois é o único meio de identificação do motor.

Nº DO MOTOR

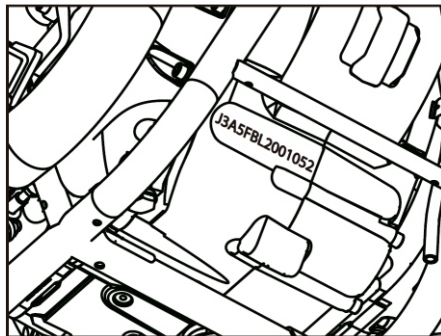

LOCALIZAÇÃO DAS PEÇAS PRINCIPAIS

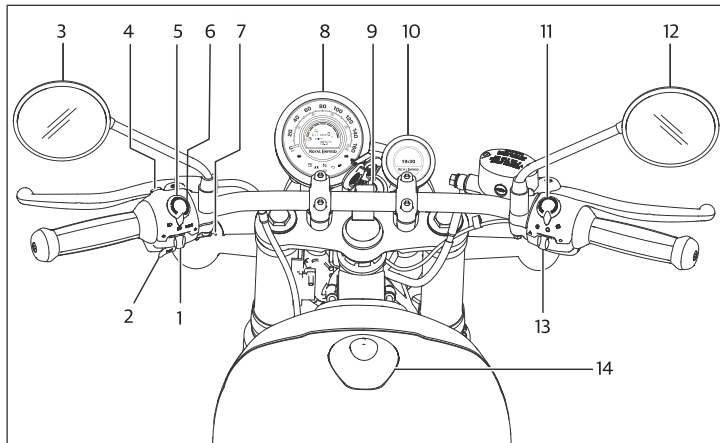

1. Interruptor da luz indicadora de direção
2. Botão da buzina
3. Espelho retrovisor lado esquerdo
4. Botão INFO (informações)
5. Interruptor do farol (alto/baixo)
6. Interruptor da luz diurna
7. Porta do carregador
8. Painel de instrumentos
9. Chave de ignição
10. Tripper (se instalado)
11. Interruptor de partida elétrica/desligamento
12. Espelho retrovisor lado direito
13. Interruptor da luz de emergência
14. Tampa do tanque de combustível

LOCALIZAÇÃO DAS PEÇAS PRINCIPAIS

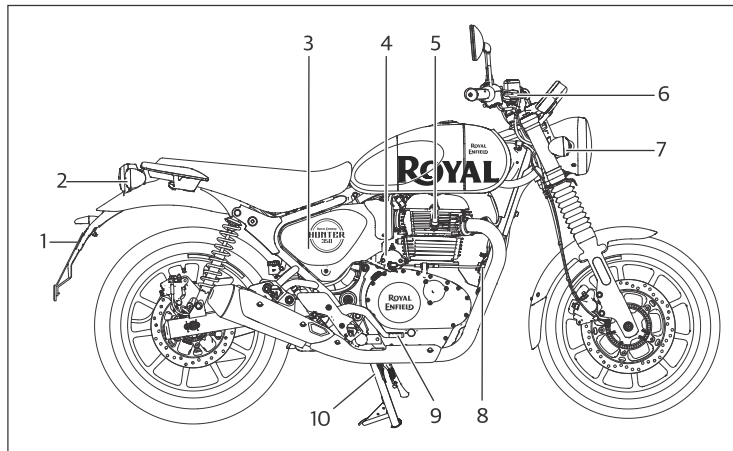

1. Luz da placa de licença
2. Luz indicadora de direção traseira lado direito
3. Painel lateral direito
4. Motor de partida
5. Vela de ignição
6. Alavanca do freio dianteiro
7. Luz indicadora de direção dianteira lado direito
8. Buzina
9. Pedal do freio
10. Cavalete central

LOCALIZAÇÃO DAS PEÇAS PRINCIPAIS

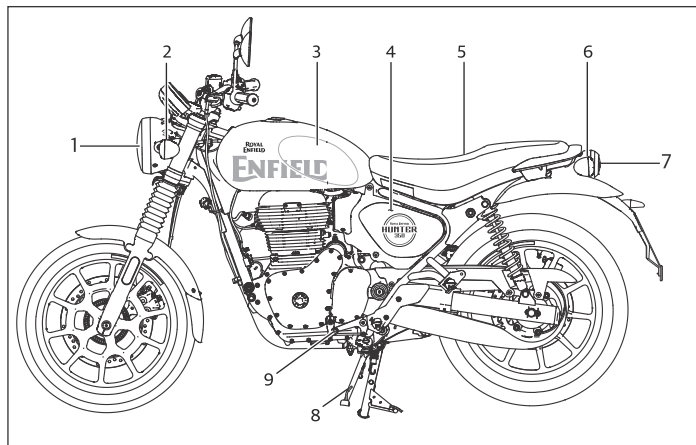

1. Farol
2. Luz indicadora de direção dianteira lado esquerdo
3. Tanque de combustível
4. Painel lateral direito
5. Assento
6. Luz indicadora de direção traseira lado esquerdo
7. Lâmpada traseira
8. Cavalete central
9. Pedal de troca de marcha

OPERAÇÃO DOS CONTROLES

CHAVE DA IGNIÇÃO

 Desligado

 Ligado

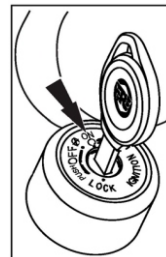

TRAVA DA DIREÇÃO

- Gire o guidão todo para a esquerda ou para a direita.
- Empurre a chave para dentro, na posição "OFF", pressione e gire ainda mais no sentido anti-horário para travar a direção e remover a chave.
- Para destravar, insira a chave na direção na posição de travamento e gire no sentido horário.

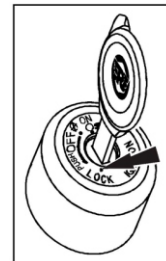

NOTA

- A chave pode ser removida somente se a ignição estiver na posição "OFF" ou se a direção estiver travada.

OPERAÇÃO DOS CONTROLES

TAMPA DO TANQUE DO COMBUSTÍVEL

- Gire a chave no sentido horário para abrir.
- Pressione a tampa para travar com a chave na posição correta.

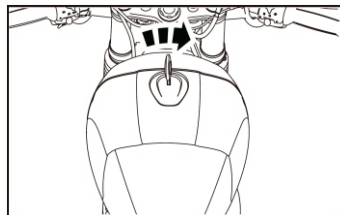

ADVERTÊNCIA

- Não encha demais o tanque de combustível.
- Abasteça o combustível somente até o fundo da placa anti-respingos.
- O enchimento excessivo pode resultar na entrada de gasolina no recipiente EVAP e pode danificar o Sistema de Emissão e Evaporação.

CUIDADO

O vapor de gasolina é altamente explosivo. Assegure-se de que não haja chamas nem faíscas nas proximidades enquanto estiver reabastecendo e encha o tanque de combustível somente em uma área bem ventilada.

Por favor, certifique-se de não derramar gasolina em superfícies pintadas. No caso de derramamento de combustível sobre as superfícies pintadas, limpe-o imediatamente, pois o combustível pode causar manchas permanentes.

Não fume durante o reabastecimento ou quando a tampa do tanque de combustível estiver aberta.

OPERAÇÃO DOS CONTROLES

NÍVEL DE ENCHIMENTO DE COMBUSTÍVEL

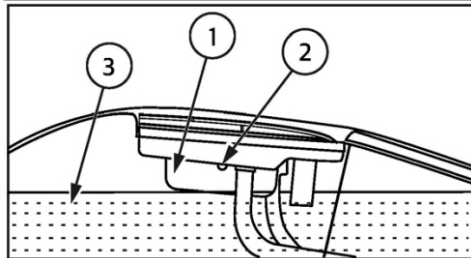

1. Boca do tanque de combustível
2. Pré-filtro
3. Nível Máximo de Combustível.



ADVERTÊNCIA

Não encha demais o tanque de combustível. Encha até o nível máximo de combustível e pare de encher quando o combustível atingir o fundo do pré-filtro. Não fazer isso pode causar danos ao recipiente ou pode causar derramamento de combustível do tanque.

A gasolina é altamente explosiva. Assegure-se que não haja chamas nem faíscas nas proximidades enquanto estiver reabastecendo e encha o tanque de combustível somente em uma área bem ventilada.

Por favor, certifique-se de não derramar gasolina em superfícies pintadas. Limpe imediatamente quando o combustível for derramado, pois o combustível pode causar manchas permanentes.

OPERAÇÃO DOS CONTROLES

INTERRUPTOR DE PARADA DO MOTOR

 MOTOR DESLIGADO (OFF)

 MOTOR LIGADO (ON)

CUIDADO

- Caso a motocicleta fique sem funcionar por um longo período, desligue a chave de ignição para evitar o descarregamento da bateria.

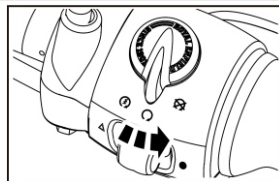

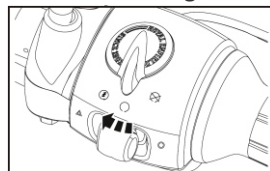

INTERRUPTOR E-START (partida elétrica)

Pressione e segure o interruptor de partida elétrica  até que o motor ligue. Segure o interruptor por no máximo 5 segundos.



INTERRUPTOR E-START (partida elétrica)

 Luz de emergência "ON"  Luz de emergência "OFF"

- A luz de emergência descarrega a bateria da motocicleta. Não utilize a luz de emergência por um longo período a menos que seja necessário.

Métodos de ativação da luz de emergência:

- Interruptor de ignição em "ON", deslize o interruptor da luz de emergência para "ON". A luz de emergência será acionada para desligar a luz de emergência posicione o interruptor em "OFF".

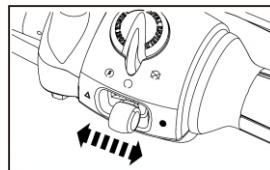

OPERAÇÃO DOS CONTROLES

- Interruptor de ignição em "ON", deslize o interruptor da luz de emergência para "ON" - A luz de emergência será acionada - Interruptor de ignição em "OFF" - A luz de emergência continuará funcionando por 30 minutos - A menos que seja desativada manualmente posicionando o interruptor em "OFF".
- A luz de emergência não pode ser acionada com a ignição em "OFF".



ADVERTÊNCIA

- As luzes indicadoras de direção não funcionam quando o interruptor da luz de emergência está na posição "ON".
- Todas as luzes de alerta piscam simultaneamente.

BUZINA



Pressione o botão da buzina para acionar a buzina.

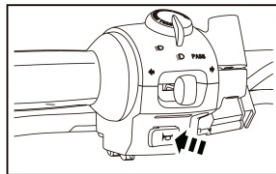

INTERRUPTOR DO FAROL



Farol alto



Farol baixo

Quando o farol estiver na posição "ON" o farol alto/baixo será selecionado alternando o interruptor. O indicador do farol alto localizado no painel de instrumentos acenderá quando o farol alto for selecionado.

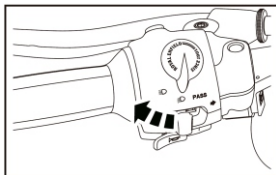

OPERAÇÃO DOS CONTROLES

LUZ DIURNA

- Pressione e libere o interruptor para acionar o lampejo do farol.
- Pressione e segure o interruptor para manter o farol alto acesso.

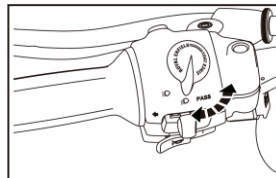

LUZ INDICADORA DE DIREÇÃO

- ← Luz indicadora de direção esquerda "ON"
- ↑ Pressione para cancelar "OFF"
- Luz indicadora de direção direita "ON"

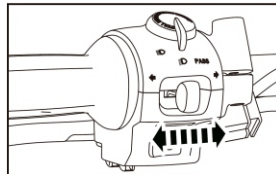

Posicione o interruptor em "OFF" (esquerda ou direita) antes de girar conforme necessário. Para cancelar as luzes indicadoras de direção, pressione o interruptor após ele retornar à posição central.

ASSENTO

- Insira a chave de ignição e gire-a no sentido horário.

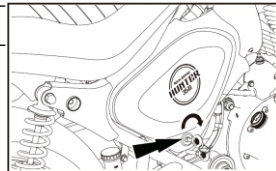

OPERAÇÃO DOS CONTROLES

INTERRUPTOR E-START (partida elétrica)

- Puxe o painel lateral para fora para abrir o mesmo.
- Puxe o cabo de liberação do assento para liberar a trava do assento.
- Levante o assento pela extremidade traseira e deslize-o na direção da lanterna traseira para removê-lo.

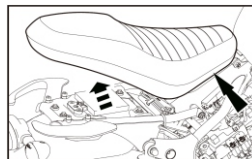
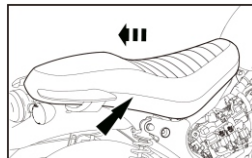
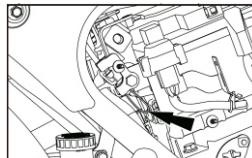
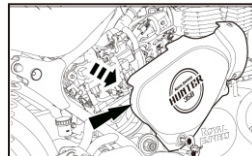

OPERAÇÃO DOS CONTROLES

DETALHES IMPORTANTES DOS BOTÕES DE INFORMAÇÕES

A. Sequência do LCD (pressione o interruptor de informação por mais de 1 seg.):

Se Trip F estiver habilitado:

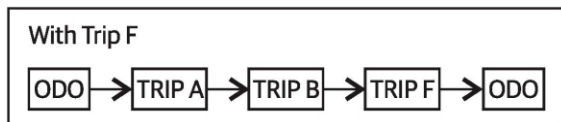

Se Trip F não estiver habilitado:

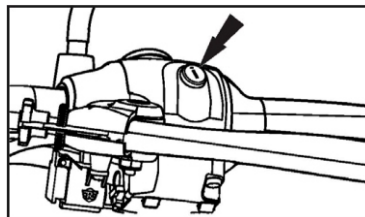
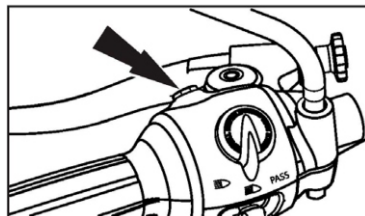
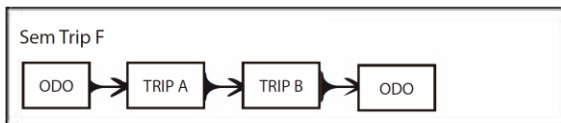

NOTA

- Para reiniciar o TRIP, pressione e segure o botão de informações por mais de 3 segundos.

OPERAÇÃO DOS CONTROLES

PAINEL DE INSTRUMENTOS DIGITAL

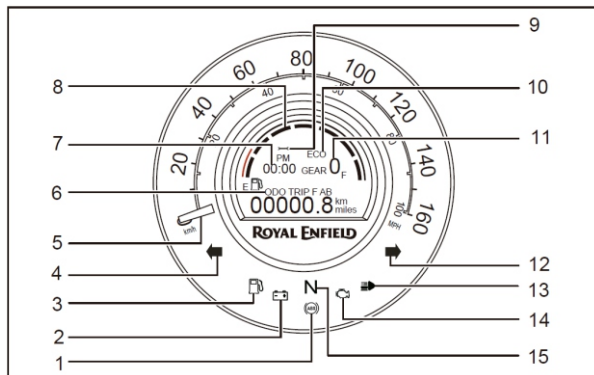

1. Luz indicadora do ABS
2. Indicador de bateria descarregada
3. Indicador de baixo combustível
4. Luz indicadora de direção à esquerda
5. Velocímetro
6. Visor ODO/Trip (A/B/F)
7. Relógio
8. Indicador do nível de combustível
9. Lembrete de serviço
10. Modo EDO
11. Indicador de marcha
12. Luz indicadora de direção à direita
13. Farol alto
14. Luz indicadora EFI
15. Indicador do neutro

AVISO LEGAL

A exibição das informações no painel de instrumentos pode parecer opaca durante um dia ensolarado, isso é normal devido ao impacto da luz solar direta no painel de instrumentos.

OPERAÇÃO DOS CONTROLES

TELA LCD

1. Relógio
2. Lembrete de serviço
3. Odômetro
4. Trip (A/BeF)

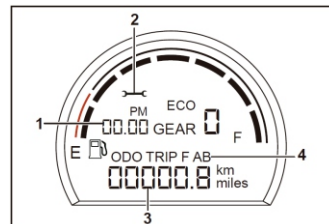

RELÓGIO

- A hora é exibida no formato de 12 horas com indicação AM/PM.
- A hora será redefinida para 00:00 quando a bateria for desconectada.

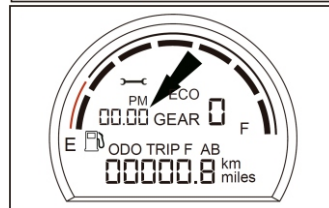

MODO ECO

O MODO ECO é exibido quando a motocicleta é conduzida sob ótimas condições.

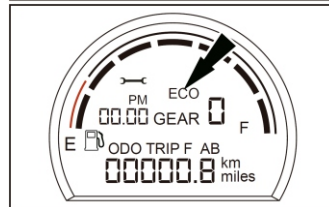

OPERAÇÃO DOS CONTROLES

RECURSOS DO LCD

- Medidor de combustível:
 - Digital com gráfico de barras de 7 segmentos.
 - O último segmento piscando junto com o baixo nível de combustível acende um indicador em condições de baixo nível de combustível.

- Lembrete de serviço :
 - Caso o símbolo de lembrete de serviço esteja aceso, agende uma revisão em uma concessionária autorizada.

- Trip F:
 - Distância percorrida depois que o indicador de baixo combustível estiver aceso.
 - Não pode ser ajustado.
 - Visível apenas quando o nível de combustível estiver baixo. Ela apagará se o combustível for abastecido acima desta condição.
 - O display pode ser alternado usando o botão de informações durante esta condição, mas aparecerá automaticamente após 25 segundos vinculado ao interruptor do cavalete, evitando assim a reinicialização referente à condição do cavale lateral.
 - Ao percorrer 200 km na condição de Trip F, "Low Fuel" (combustível baixo) piscará continuamente no LCD. Recomenda-se não conduzir a motocicleta nessas condições, pois isso resultará em danos à bomba de combustível.

- Modo ECO:
 - Acenderá ao conduzir em condições ideais.

OPERAÇÃO DOS CONTROLES

DETALHES IMPORTANTES DOS BOTÕES DE INFORMAÇÕES

A. Sequência do LCD (pressione o interruptor de informação por mais de 1 seg.):

Se Trip F estiver habilitado:



Se Trip F não estiver habilitado:

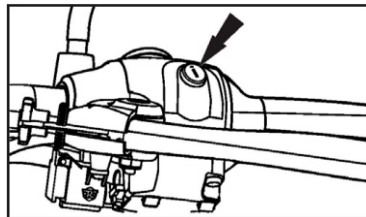
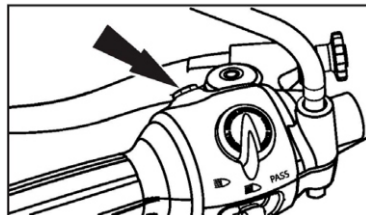
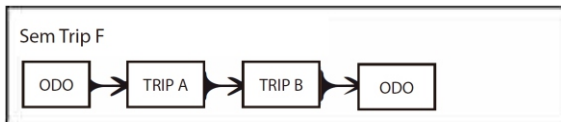

NOTA

- Para reiniciar o TRIP, pressione e segure o botão de informações por mais de 3 segundos.

OPERAÇÃO DOS CONTROLES

MODO DE AJUSTE DO RELÓGIO

Função	Botão	Tempo pressionado (seg.)	Ação
Ajuste do relógio	INFO	Pressione e segure o botão por 3 segundos e solte	Com a ignição na posição "ON" e no modo relógio sem movimentar a motocicleta (por segurança), pressione o botão durante o tempo especificado para entrar no modo de configuração do relógio (as horas piscarão).
	INFO	Pressione e solte o botão	As horas do relógio irão aumentar
	INFO	Pressione e segure o botão por 3 segundos	A configuração muda para minutos (os minutos piscarão)
	INFO	Pressione e solte o botão	Os minutos do relógio irão aumentar
	INFO	Pressione e segure o botão por mais de 3 segundos	A configuração muda para o modo da unidade (AM/PM piscará)
	INFO	Pressione e solte o botão	Alterne entre AM ou PM
	INFO	Pressione e segure o botão por mais de 3 segundos	Salve dados e saia do modo de configuração do relógio

OPERAÇÃO DOS CONTROLES

LEMBRETE DE SERVIÇO

- No caso do símbolo de lembrete de serviço aparecer. Por favor, agende uma revisão em uma concessionária Royal Enfield.
- O lembrete de serviço pode ser redefinido apenas por técnicos da concessionária Royal Enfield após a conclusão do serviço.
- O símbolo do lembrete de serviço piscará de acordo com a distância abaixo indicada no odômetro.
 - i) 1ª revisão - 450 km
 - ii) 2ª revisão - 4900 km
 - iii) A partir desse momento a cada 5000 km do valor anterior (ex: 9900 km, 14900 km etc.)

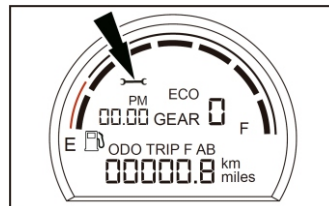

ODÔMETRO

- Exibe os quilômetros que foram percorridos pela motocicleta.



OPERAÇÃO DOS CONTROLES

Função	Botão	Tempo pressionado (seg.)	Ação
ODO	INFO	Pressione e solte o botão	Posicione a chave de ignição em "ON" será exibido ODO km no painel de instrumentos e a entrada para o modo Trip A.
TRIP A	INFO	Pressione e solte o botão	Alterna entre o modo Trip A e Trip B.
	INFO	Pressione e segure o botão por 3 segundos	Redefine o valor do Trip A.
TRIP B	INFO	Pressione e solte o botão	Alterna entre o modo Trip B ou ODO/Trip F (se ativado).
	INFO	Pressione e segure o botão por mais de 3 segundos	Redefine o valor do Trip B.

OPERAÇÃO DOS CONTROLES

MODO TRIP F

- Distância percorrida após o indicador de baixo nível de combustível estar em "ON".
- Não pode ser redefinido e ficará visível apenas quando a condição de baixo nível de combustível for detectada, desaparecerá quando o combustível for abastecido acima da condição de baixo nível de combustível.

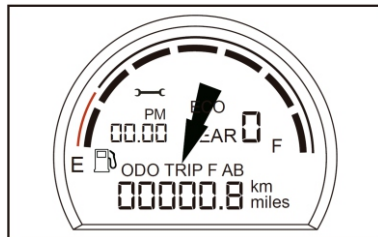

- A exibição pode ser alternada usando o botão INFO durante esta condição, mas aparecerá automaticamente após 25 segundos vinculado ao interruptor do cavalete para evitar a reinicialização quando estiver na condição do cavalete lateral.
- Se percorrido mais de 200 km na condição Trip F, "Low Fuel" (nível baixo de combustível) o indicador piscará continuamente no LCD. Recomenda-se não conduzir a motocicleta nessas condições, pois isso resultará em danos à bomba de combustível.

CONDIÇÃO TRIP F

- O Trip F será atualizado apenas quando o interruptor estiver na condição "ON".
- Após o abastecimento de combustível acima do nível da reserva, o Trip F continuará a mostrar por alguns minutos, o que é um comportamento normal, para evitar uma indicação errada.
- A redefinição do Trip F pode variar ao conduzir em condições de estradas intermediárias a irregulares devido as oscilações frequentes de combustível. Esse recurso deve ser usado apenas para fins de referência e em estradas em boas condições.
- O Trip F será atualizado apenas quando o cavalete lateral for levantado.

OPERAÇÃO DOS CONTROLES

- (5) Indicador do neutro: a transmissão está em neutro.
- (6) Indicador de mau funcionamento do EMS : Ficará continuamente ligado em caso de mau funcionamento do EMS.
- (7) Indicador de farol alto : farol alto está aceso.
- (8) Seta à direita: indicador de direção à direita.

NOTA

- As luzes indicadoras serão desligadas após a partida do motor.

CUIDADO

- Não conduza a motocicleta caso uma luz indicadora de mau funcionamento permaneça acesa continuamente, pois pode causar danos graves à ECU e aos sensores da motocicleta. Consulte uma concessionária Royal Enfield mais próxima para diagnosticar e corrigir o defeito no EMS.
- Não conduza a motocicleta caso a luz indicadora do ABS esteja continuamente acesa.

OPERAÇÃO DOS CONTROLES

LUZ INDICADORA DO ABS

Quando a chave de ignição estiver na posição "ON", a luz indicadora do ABS acenderá e permanecerá acesa até que a motocicleta atinja uma velocidade de 5 km/h após isso a luz apagará. Se permanecer acesa ou acender durante o uso da motocicleta indica um mau funcionamento do sistema ABS.



A luz indicadora do ABS acende para indicar um estado de mau funcionamento ou mensagens de erro relacionadas ao ABS

CUIDADO

- Não conduza a motocicleta caso a luz indicadora do ABS esteja acesa continuamente após a motocicleta atingir velocidade acima de 5 km/h.

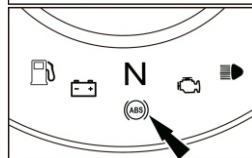

INDICADOR DO NÍVEL DE COMBUSTÍVEL

- Digital com gráfico de barras de 7 segmentos.
- Último segmento piscando junto com o aviso de nível baixo de combustível indica uma condição de pouco combustível.

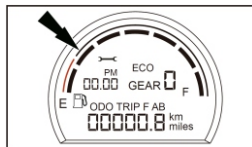

ADVERTÊNCIA

- Não use a motocicleta por muito tempo com a indicação de combustível no último segmento piscando. Reabasteça o quanto antes.
- Caso contrário, a motocicleta ficará sem combustível e ficará inoperante, além de causar sérios danos à bomba de combustível

OPERAÇÃO DOS CONTROLES (SE INSTALADO)

TRIPPER

- O Tripper é fornecido para oferecer uma navegação em tempo real na motocicleta, auxiliando o condutor para uma condução livre de complicações sem a necessidade de manusear os Smartphones.
- Este dispositivo funciona com base na conectividade Bluetooth com pesquisa de navegação baseada no aplicativo Royal Enfield com o suporte do Google Maps.
- O dispositivo é capaz de mostrar navegação em tempo real em uma tela TFT (tela de matriz ativa) colorida, redonda com fonte de seta exclusiva projetada para facilitar a condução.
- A exibição do plano de fundo pode ser alternada entre o modo diurno e o modo noturno, que podem ser selecionados pelo condutor que usa o aplicativo Royal Enfield.
- Escaneie o código QR, baixe, instale, cadastre-se e saiba mais sobre o Tripper.

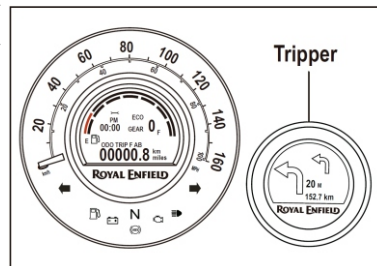

OPERAÇÃO DOS CONTROLES (SE INSTALADO)

1. Distância do destino ou tempo estimado de chegada (ETA)
2. Direção principal ou próxima curva
3. Direção secundária ou próxima curva secundária
4. Distância até a próxima curva

Características:

- Navegação em tempo real: primeira curva, segunda curva etc.
- Distância até a próxima curva, distância até o destino ou tempo estimado de chegada.
- Exibição do relógio (em caso de falta de conectividade, nenhuma entrada de navegação ou após o destino ser alcançado).
- O usuário pode selecionar o modo diurno e noturno (somente através do aplicativo Royal Enfield).
- Indicação de bateria descarregada do celular.

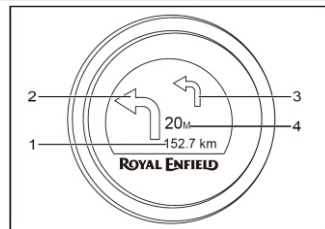

AVISO LEGAL

O visor do Tripper pode parecer opaco durante dias ensolarados, isso é normal devido ao impacto da luz solar direta sobre os componentes durante as condições de condução.

- Direção primária ou próxima curva: indica a próxima curva a ser tomada juntamente com a distância até a mesma.
- Distância até a próxima curva: exibe a distância até a próxima curva.
- Direção secundária ou próxima curva secundária: indica a próxima curva a ser feita após a direção primária. Será exibido apenas quando a curva primária estiver a menos de 100 metros. Se não houver outra curva, o visor ficará sem nenhuma indicação nesta área.
- Distância até o destino ou tempo estimado de chegada: exibe a distância total até o destino ou o tempo estimado de chegada (baseado na seleção do aplicativo Royal Enfield).

Versão compatível com Smartphones para o aplicativo Royal Enfield Mobile:

- Compatível com Android e iOS.
- Suporte para Android: Versão atual (-2).
- Suporte para iOS: Versão atual (-1).
- Controle de conectividade apenas através do aplicativo Royal Enfield.

OPERAÇÃO DOS CONTROLES (SE INSTALADO)

TRIPPER - FLUXO DA SEQUÊNCIA DE EXIBIÇÃO

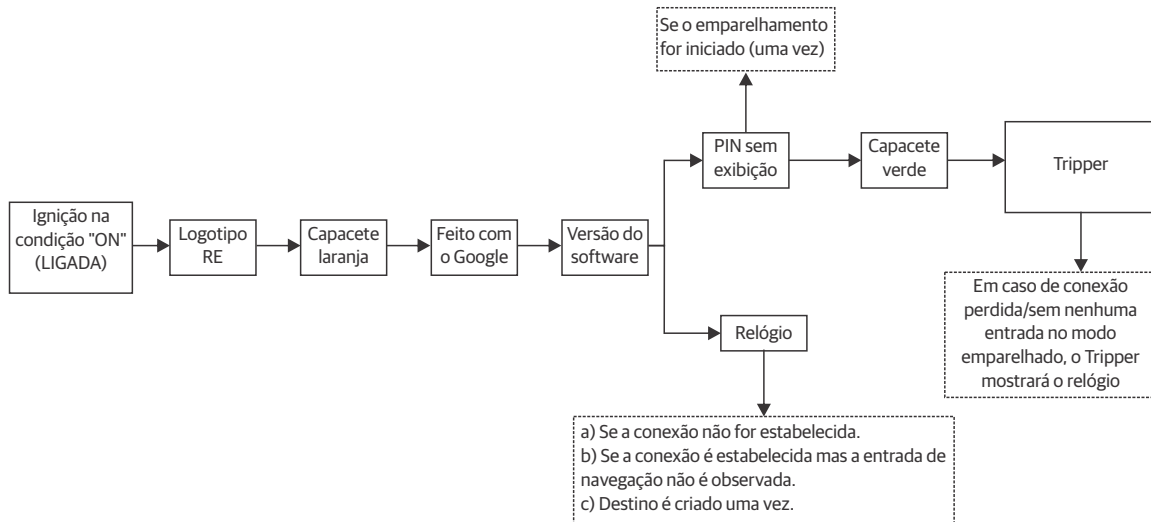

OPERAÇÃO DOS CONTROLES - (SE INSTALADO)

NOTA

- Após cada ciclo de ignição, o Tripper entrará no modo detectável por 120 segundos.
- Caso não haja conexão estabelecida em 120 segundos, o display entrará no modo de relógio para reiniciar o ciclo de conexão "OFF-ON".
- Durante o modo de navegação, se não houver entrada do Smartphone por 5 segundos, a conexão Bluetooth será encerrada para evitar consumo de energia e exibirá o relógio.
- A conexão Bluetooth pode ser encerrada pelo usuário fechando o aplicativo móvel.
- Para o emparelhamento pela primeira vez, o usuário precisa inserir o PIN de segurança mostrado no Tripper através do aplicativo móvel Royal Enfield para configurar o dispositivo. Após isso, o emparelhamento automático acontecerá se o mesmo dispositivo estiver disponível.
- Cada vez que o Tripper for emparelhado, a hora do relógio irá sincronizar com a hora do celular. Após continuar funcionando com o relógio interno, mesmo em caso de desconexão, haverá diferença de tempo entre a hora mostrada no painel de instrumentos e o Tripper - usuário precisa ajustar o relógio do painel de instrumentos de acordo com a hora mostrada no Tripper quando necessário, conforme mencionado no gerenciamento do botão do painel de instrumentos.
- Não aplique ou use gasolina/fluidos relacionados para limpar o painel de instrumentos ou o Tripper, pois podem ocorrer danos permanentes no equipamento.

OPERAÇÃO DOS CONTROLES (SE INSTALADO)

CUIDADO

- Certifique-se que a ignição e o visor estejam ligados enquanto estabelece a conexão.
- Certifique-se que o primeiro emparelhamento seja feito em um ambiente isolado para evitar interferências (uma vez).
- O modo diurno e noturno é apenas selecionável, o Tripper não mudará automaticamente durante a condução noturna para evitar a distração do piloto.
- A conexão Bluetooth pode ser estabelecida apenas por meio do aplicativo móvel Royal Enfield.
- Certifique-se que as configurações de Bluetooth e localização estejam sempre ligados antes do uso.
- Desative as configurações de otimização de bateria/configuração de corte de bateria fraca do Smartphone para que a navegação funcione no modo de bateria fraca.
- O aplicativo móvel Royal Enfield funciona apenas com as versões Android (versão atual 2) e iOS (versão atual 1). Em outras versões inferiores poderá ocorrer perda de desempenho.
- A versão do Bluetooth do Tripper é V4.2.
- O aplicativo móvel Royal Enfield funciona com a versão 4 e N+1.0 de Bluetooth. Em outras versões inferiores poderá ocorrer perda de desempenho.
- Verifique o sinal da rede em caso de atraso de navegação.
- Verifique a velocidade dos dados em caso de atraso na navegação. O desempenho do sistema de navegação é melhor na banda 4G em comparação com outras versões inferiores.
- Calibre o Smartphone com frequência para obter maior precisão do GPS e precisão da localização.

OPERAÇÃO DOS CONTROLES

PORTA DO CARREGADOR

A porta do carregador está localizada no guidão do lado esquerdo, abaixo do interruptor do indicador de direção.

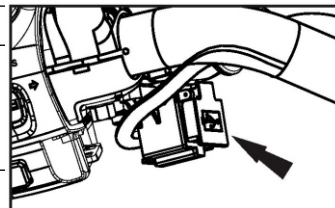

ADVERTÊNCIA

- Não é recomendado utilizar a porta de carregamento em condições chuvosas para evitar danos aos Smartphones e ao carregador. A Royal Enfield não se responsabiliza por quaisquer danos aos Smartphones.
- Não use qualquer outro dispositivo além de telefones celulares, apenas um celular deve ser carregado por vez.
- Cerifique-se do encaixe adequado do cabo USB, danos devido ao encaixe incorreto do cabo não serão incluídos na garantia.
- Não deixe a tampa da porta USB parcialmente aberta/fechada para evitar curto-circuito quando não estiver em uso.
- Não insira nenhum metal ou material condutor dentro da porta de carregamento USB, pois isso pode causar curto-circuito.

OPERAÇÃO DE CONTROLES - PORTA DE CARREGAMENTO

NOTA

- A porta de carregamento deve ser utilizada apenas para fins de carregamento. Nenhuma transferência de dados é permitida.
- Desde que seja apenas o modo de carregamento constante, o carregamento rápido não é fornecido por não ser compatível com telefones celulares de várias marcas e não pode ser comparado com o desempenho dos carregadores originais de Smartphone.
- A duração do carregamento pode ser maior e variar para diferentes marcas de telefones celulares, dependendo da capacidade da bateria do Smartphone, estado de carregamento e circuitos de carregamento do Smartphone.

CUIDADO

- O cliente deve se certificar que a tampa da porta USB esteja fechada e travada corretamente quando não estiver em uso; a garantia não será fornecida se a tampa da porta estiver danificada e não vedada corretamente.
- Se for observado um consumo de corrente superior a 2,5 amperes, o carregador USB desligará. Verifique as classificações de corrente da bateria do seu Smartphone antes de utilizar a porta USB.
- O carregador USB funcionará apenas quando o motor estiver funcionando.
- Use cabos USB aprovados e de alta qualidade para o funcionamento adequado.

INDICAÇÕES DE ADVERTÊNCIA E SISTEMAS DE SEGURANÇA

SISTEMA ANTI-BLOQUEIO DOS FREIOS (ABS)

- O Sistema de Anti-Bloqueio do Freio (ABS) ajuda a evitar que os freios travem as rodas durante a aplicação repentina dos freios em altas velocidades ou superfícies de baixa aderência. Isso ajudará a pessoa que está pilotando a motocicleta a ter melhor tração e controle sobre a motocicleta e evitar que a motocicleta derrape, evitando um potencial acidente.
- No caso de aplicação súbita e severa dos freios ao pilotar a motocicleta, os sensores no sistema de frenagem sinalizarão ao modulador do ABS para reduzir de forma momentânea e contínua a pressão hidráulica, impedindo assim que os freios travem as rodas enquanto reduzem a velocidade da motocicleta. Isso ajudará a pilotar e controlar a motocicleta.
- Uma luz indicadora de ABS é fornecida no painel de instrumentos (como mostrado na imagem ao lado) para avisar o motociclista no caso de qualquer mau funcionamento do ABS.
- Quando a ignição e o interruptor de parada do motor são colocados na posição "ON", a luz indicadora do ABS acenderá e permanecerá ligada até que a motocicleta atinja uma velocidade de 5 km/h e desligue. Isso indica que o ABS está funcionando corretamente. Se a luz indicadora do ABS não apagar e permanecer acesa em velocidades mais altas, é recomendável não conduzir a motocicleta e utilizar o ABS. O sistema de freio precisará ser inspecionado e corrigido por meio de um centro de serviços autorizado da Royal Enfield. Não realizar o procedimento conforme as orientações poderá resultar em ferimentos graves e fatais.

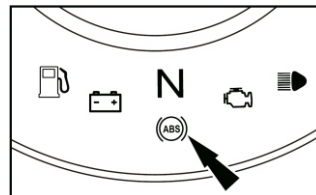

INDICAÇÕES DE ADVERTÊNCIA E SISTEMAS DE SEGURANÇA

CUIDADO (ABS)

- O ABS é um recurso de segurança para ajudar a evitar o travamento das rodas durante a aplicação repentina de freios. Não é de modo algum um substituto para boas práticas de pilotagem e frenagem preventiva.
- Por favor, ande com cuidado e aplique os freios com cuidado, especialmente nas curvas. O ABS não pode estimar as "mudanças de peso" e o embalo da motocicleta durante uma curva e, portanto, não evita a derrapagem devido à perda de tração.
- Por favor, antecipe a distância de parada necessária para a velocidade de deslocamento atual e aplique os freios com bastante antecedência, de modo a levar a motocicleta a uma parada segura.
- Certifique-se que o painel de instrumentos está funcionando corretamente, pois é parte integrante do sistema ABS.
- Por favor, aplique os dois freios simultaneamente para parar com melhor tração e controle da motocicleta.
- Não seguir as orientações acima pode causar um acidente, resultando em ferimentos graves e fatais.



ADVERTÊNCIA

- Sempre use os pneus dianteiros/traseiros e coroas aprovadas pela Royal Enfield para garantir o funcionamento correto do ABS.
- Não faça alterações no curso da suspensão.
- Use apenas peças de reposição aprovadas pela Royal Enfield no sistema de freio.
- O ABS não reduz a distância de frenagem. Em certas circunstâncias, o ABS pode resultar em uma distância de parada maior.

INDICAÇÕES DE ADVERTÊNCIA E SISTEMAS DE SEGURANÇA

CUIDADO (ABS)

- Inspecione visualmente se há dentes danificados na roda fônica do ABS dianteiro e traseiro.
- Verifique se há danos e amassados na face dos dentes.
- As bordas dos dentes devem ter aparência consistente. No caso de uma roda fônica estar danificada ou dobrada, recomenda-se que o usuário dirija-se à concessionária mais próxima para as ações necessárias.
- Inspecione se há detritos na extremidade dos sensores de velocidade das rodas - dianteiro e traseiro. Se for observada contaminação, é recomendável removê-la adequadamente ou dirigir-se à concessionária mais próxima para a ação necessária.

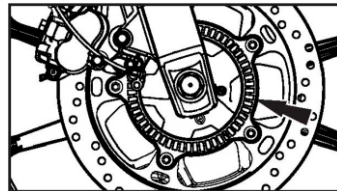

INDICAÇÕES DE ADVERTÊNCIA E SISTEMAS DE SEGURANÇA

FAZER E NÃO FAZER: (ABS)

Fazer	Não fazer
<ul style="list-style-type: none">■ Ao dar a partida no motor, verifique se o indicador ABS está ligado e desliga quando a velocidade da motocicleta ultrapassar 5 km/h.■ Por favor, verifique se o fluido de freio está no nível "MAX" (máximo) nos reservatórios do freio dianteiro e traseiro e se não há vazamentos nos sistemas de freios.■ Aplique ambos os freios simultaneamente para melhor eficiência durante a frenagem.■ Caso o indicador do ABS permaneça ligado, leve a motocicleta até a concessionária Royal Enfield mais próxima para inspecionar o sistema.	<ul style="list-style-type: none">■ NÃO SOLTE o manete do freio e o pedal quando sentir pulsações durante a aplicação severa dos freios em uma situação de emergência. As pulsações apenas indicam que o ABS está ativado.■ NÃO APLIQUE somente o freio dianteiro ou traseiro, pois isso pode levar a uma frenagem ineficiente.

INDICAÇÕES DE ADVERTÊNCIA E SISTEMAS DE SEGURANÇA

SENSOR DE INCLINAÇÃO

No caso da queda da motocicleta para qualquer um dos lados com o motor em funcionamento e a transmissão engatada, o sensor de inclinação irá "desativar" o sistema de combustível e desligar o motor. Isso evita danos à motocicleta e ferimentos ao condutor. Para redefinir o sensor de inclinação e restabelecer o funcionamento do sistemas de combustível:

- Assegure-se de que a motocicleta está na posição vertical e apoiada no cavalete central.
- Certifique-se de que a transmissão esteja em ponto morto e que a luz de ponto morto esteja acesa no painel de instrumentos.
- Desligue a chave de ignição, aguarde alguns segundos e volte a ligar a chave de ignição para acionar o motor.

VERIFICAÇÕES PRÉ-OPERACIONAIS

Uma verificação cuidadosa dos itens a seguir deve ser realizada todas as vezes antes de conduzir, especialmente após longos períodos de armazenamento, para determinar se qualquer manutenção adicional será necessária.

1. Combustível adequado no tanque.
2. Pressão dos pneus, desgaste ou cortes.
3. Tensão e lubrificação adequada da corrente de transmissão.
4. Freios, direção e acelerador com uma resposta adequada.
5. Cabo com operação livre, correta fixação e em boas condições.
6. Nível do óleo do motor.
7. Rodas com aperto adequado.
8. Funcionamento do farol, lanterna traseira, luz de freio e luzes indicadoras.
9. Operação suave e folga no manete do freio dianteiro e pedal do freio traseiro.
10. Nível do fluido de freio acima da marca "MIN" (mínimo) no cilindro mestre.
11. Verifique a folga e o funcionamento da embreagem.



ADVERTÊNCIA

Para seu bem-estar pessoal e segurança, esses pontos mencionados acima devem ser realizados periodicamente. Não realizar o procedimento conforme orientação poderá afetar a segurança na operação, danificar sua motocicleta e poderá resultar em um acidente que ocasione ferimentos graves ou fatais.

PERÍODO DE AMACIAMENTO

A motocicleta Royal Enfield é capaz de atingir altas velocidades consistentes. No entanto, como em qualquer motocicleta nova, um procedimento de amaciamento é essencial para auxiliar no "assentamento" apropriado das várias peças móveis da sua motocicleta e para obter um ótimo desempenho à longo prazo.

1. Não exceda a velocidade máxima especificada.
2. Aqueça o motor por alguns minutos em marcha lenta para permitir que o óleo do motor lubrifique todas as peças móveis do motor antes de conduzir a motocicleta.
3. Evite a condução com aceleração total e não conduza com aceleração constante continuamente. Varie a velocidade em 10% enquanto estiver conduzindo.
4. Conduza na velocidade adequada e evite acelerações e frenagens repentinas.
5. Evite conduzir com a motocicleta continuamente por mais de uma hora, é recomendado fazer uma breve parada.

NOTA

O período de amaciamento deverá ser seguido a fim de ajudar a preservar o motor com suas características, ajudando a manter o motor com maior qualidade das partes móveis e ter a melhor experiência de performance.

Respeite o período de amaciamento, assim não correrá o risco de perder o direito da garantia e recomenda-se que neste período não utilize rodovias.

PERÍODO DE AMACIAMENTO

Durante o período de amaciamento, não exceda os seguintes limites de velocidade.

Marcha	Velocidade da motocicleta	
	Primeiros 500 km	501 - 2000 km
1	20 km/h	25 km/h
2	30 km/h	35 km/h
3	45 km/h	50 km/h
4	60 km/h	65 km/h
5	70 km/h	80 km/h

PARTIDA

- Para mudar para neutro, mova a motocicleta para frente e para trás, enquanto simultaneamente muda a marcha. Certifique-se que a marcha esteja na posição de neutro e que a luz de indicação esteja acesa no painel de instrumentos.
- Gire a chave de ignição para a posição "ON" e a chave de parada do motor no guidão do lado direito para a posição "RUN" 

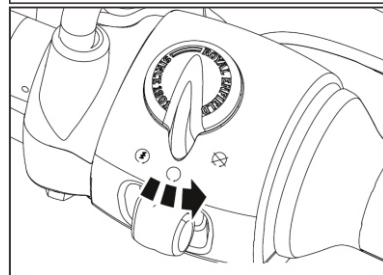
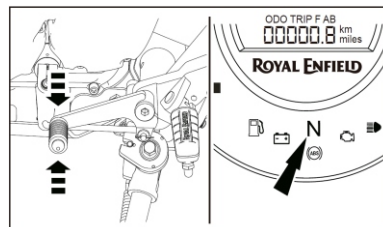

PARTIDA

Quando a chave de ignição estiver na posição "ON",  após a partida da motocicleta a luz indicadora acenderá por alguns segundos e se apagará. Isso indica que todas as funções do sistema de injeção eletrônica de combustível (EFI) estão funcionando normalmente. Em caso de falha a luz indicadora permanecerá acesa.

CUIDADO

- Caso o indicador de falha não apague, dirija-se a uma concessionária Royal Enfield para as ações necessárias.
- Verifique o indicador de nível de combustível no painel de instrumentos e observe se há uma quantidade adequada de combustível no tanque. Caso a última barra esteja piscando continuamente, significa que o nível de combustível no tanque está baixo. Reabasteça imediatamente.
- Não conduza a motocicleta com pouco combustível por um longo período, pois poderão ocorrer danos à bomba de combustível.

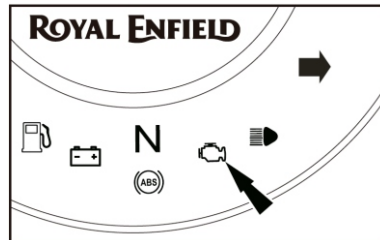
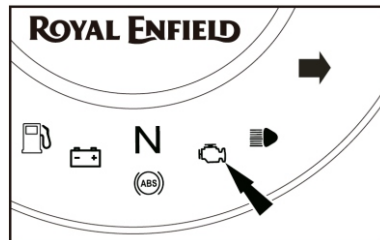

PARTIDA

- Desacople a embreagem puxando o manete da embreagem e mantendo-o pressionado.

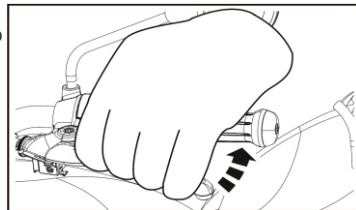

- Pressione e segure o interruptor de partida elétrica até que o motor dê partida. Segure o interruptor por no máximo 5 segundos.

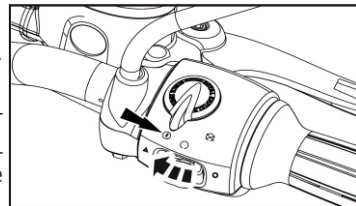

NOTA

Caso o motor não dê partida em 5 segundos, solte o interruptor de partida e aguarde cerca de 5 segundos antes de tentar dar partida no motor novamente.

Caso a motocicleta não dê partida em várias tentativas contínuas, coloque chave de ignição nas posições "OFF" e "ON" respectivamente. Em seguida, dê partida novamente.

PRECAUÇÕES

- A motocicleta pode ligar com o cavalete lateral na posição "ON" (acionado) mas desligará quando a marcha for engatada, este recurso de corte é fornecido para a segurança do piloto.
- Certifique-se que o cavalete lateral esteja recolhido antes de ligar e conduzir a motocicleta.

PARTIDA

CUIDADO

- Se o motor não ligar, não segure o interruptor de partida por longos períodos. Isso fará com que a bateria descarregue. A motocicleta deve ser verificada em uma concessionária Royal Enfield para identificar e corrigir o motivo de não ligar.
- Nunca acelere assim que o motor ligar, especialmente em climas frios. O motor deve funcionar em rotação de marcha lenta por pelo menos 2 minutos para que o óleo do motor circule e lubrifique todas as peças móveis internas e para que a temperatura do motor aumente. O não cumprimento desta importante informação causará sérios danos às partes internas do motor.
- Acelere somente depois que a rotação de marcha lenta se estabilizar.
- Certifique-se que o cavalete lateral esteja totalmente retraído. Caso contrário, o motor será desligado assim que a marcha for engatada.

PARTIDA



ADVERTÊNCIA

Tenha cuidado ao conduzir a motocicleta. Conduzir de forma perigosa pode resultar em acidentes, causando ferimentos a você ou a outras pessoas na via.

- Certifique-se que a marcha esteja na posição neutra e que a luz de indicação do neutro esteja acesa no painel de instrumentos. Para mudar para neutro, mova a motocicleta para frente e para trás gentilmente, enquanto simultaneamente muda a marcha.

CUIDADO

Não tente mudar de marcha sem mover a motocicleta para frente e para trás, pois isso danificará o mecanismo das engrenagens.

- Pressione e segure o manete da embreagem.
- Pressione o botão de partida e segure até o motor ligar. Não solte o botão antes da partida do motor.

- **Não pressione o interruptor de partida por mais de 5 segundos. Após três tentativas sucessivas, aguarde de 15 a 20 segundos para não ocasionar o descarregamento da bateria.**

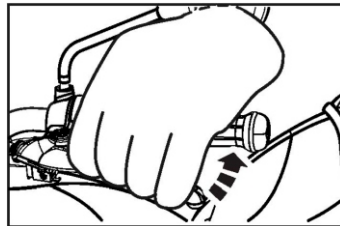

MUDANÇA DE MARCHAS, CONDUÇÃO E PARADA

Aqueça o motor por 2 minutos até que a marcha lenta esteja consistente.

PADRÃO DE MUDANÇA DE MARCHAS

1--N--2--3--4--5

- Acione a embreagem pressionando o manete em direção ao seu punho.
- Pressione o pedal do câmbio com a ponta do pé para engatar a primeira marcha.
- Acelere suavemente e solte o manete da embreagem simultaneamente. Se soltar o manete da embreagem repentinamente, o motor pode parar ou causar um arranque brusco.
- Recomenda-se usar a condição de meia embreagem ao se deslocar em condições de tráfego da cidade (rotação do motor em marcha lenta de até 2.000 RPM) quando em 1ª marcha. Em outras marchas e rotações mais elevadas, evite usar meia embreagem, pois diminuirá proporcionalmente a vida útil da embreagem. Durante a aceleração/desaceleração, desacople a embreagem completamente, mude a marcha e acople novamente a embreagem.

CUIDADO

A embreagem deve estar totalmente desacoplada antes de tentar uma mudança de marchas. Não seguir estas orientações ao desacoplar totalmente a embreagem pode causar um arranque brusco ou até mesmo travar o motor, além de causar danos aos componentes da transmissão.

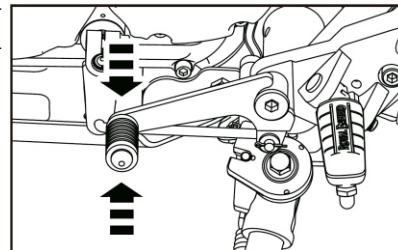

MUDANÇA DE MARCHAS, CONDUÇÃO E PARADA

- Pressione o pedal do câmbio para cima com a ponta do pé ou para baixo com o calcanhar para engatar a 2ª marcha.
- Siga o mesmo procedimento para a 3ª, 4ª e 5ª marchas.

NOTA

Sempre dê partida no motor com a marcha na posição neutra.

Sempre mova a motocicleta somente na posição de primeira marcha.

Quando a velocidade do motor diminuir ou ao subir uma ladeira ou conduzir em uma velocidade reduzida, mude para a marcha mais baixa apropriada para evitar que o motor pare ou necessite de grande esforço.

A embreagem deve estar totalmente desacoplada antes de tentar uma mudança de marchas. Não seguir estas orientações ao desacoplar totalmente a embreagem pode causar uma partida brusca ou até mesmo travar o motor, além de causar danos aos componentes da transmissão.

- Quando a motocicleta estiver na posição neutra, pressione a alavanca de mudança para baixo com a ponta do pé para engatar a 1ª marcha.

PADRÃO DE MUDANÇA DE MARCHAS

1--N--2--3--4--5

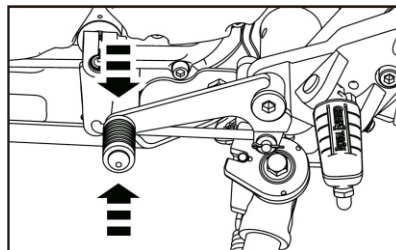

MUDANÇA DE MARCHAS, CONDUÇÃO E PARADA

CUIDADO

- Se o manete da embreagem for solto repentinamente e a aceleração for insuficiente, a motocicleta terá uma partida irregular e o motor desligará.
- Se a aceleração for muito alta e o manete da embreagem for solto repentinamente, a motocicleta se moverá bruscamente, o que levará à perda de controle e a um acidente, resultando em ferimentos graves ou fatais ao condutor e as outras pessoas na via, além de causar danos à motocicleta.
- Sempre tenha cuidado ao soltar a embreagem e ao conduzir a motocicleta.
- Pressione o pedal da transmissão para cima com a ponta do pé ou para baixo com o calcanhar para mudar as marchas.

MUDANÇA DE MARCHAS, CONDUÇÃO E PARADA

Velocidades de mudança de marcha para cima recomendadas		
Mudança de marcha	Km/h	(mph)
1ª - 2ª	20	12,4
2ª - 3ª	30	18,6
3ª - 4ª	40	24,8
4ª - 5ª	55	34,2

Velocidades de redução de marcha recomendadas		
Mudança de marcha	Km/h	(mph)
5ª - 4ª	50	31,1
4ª - 3ª	35	21,7
3ª - 2ª	25	15,5
2ª - 1ª	15	9,3

MUDANÇA DE MARCHAS, CONDUÇÃO E PARADA

NOTA

Sempre dê partida no motor com a transmissão na posição neutra.

Quando a rotação do motor diminuir ao subir uma ladeira ou conduzir em uma velocidade reduzida, mude para a marcha mais baixa apropriada para evitar que o motor pare ou necessite de um esforço muito elevado.

- Sempre mude para marchas mais baixas, conforme apropriado ao diminuir a velocidade para parar a motocicleta.
- Mude as marchas para a posição neutra antes de parar a motocicleta por completo.
- Solte o acelerador totalmente e solte o manete da embreagem lentamente para garantir que a motocicleta esteja na posição neutra e a luz do neutro acenda.

ESTACIONAMENTO

ESTACIONANDO A MOTOCICLETA UTILIZANDO O CAVALETE CENTRAL

- Pare em uma superfície firme e plana.
- Segure o guidão em linha reta.
- Estenda o cavalete central, de forma que ambas as pernas do cavalete estejam apoiadas firmemente no solo.
- Aplique pressão na alavanca de apoio no cavalete central e puxe a motocicleta para trás.

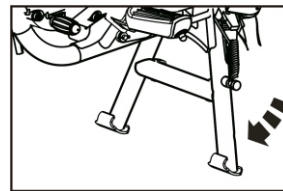

ESTACIONANDO A MOTOCICLETA UTILIZANDO O CAVALETE LATERAL

- Pare em uma superfície firme e plana.
- Segure o guidão em linha reta.
- Estenda o cavalete central, de forma que ambas as pernas do cavalete estejam apoiadas firmemente no solo.
- Aplique pressão na alavanca de apoio no cavalete central e puxe a motocicleta para trás.

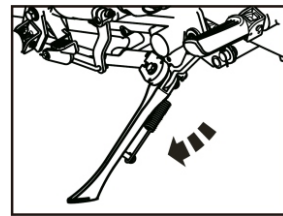

ADVERTÊNCIA

Sempre estacione a motocicleta em uma superfície firme e plana. Estacionar em um solo macio pode fazer com que o cavalete afunde e a motocicleta caia, causando ferimentos no usuário ou em outras pessoas e danos às peças da motocicleta.

KIT DE FERRAMENTAS

O kit de ferramentas está localizado no painel lateral direito da motocicleta.

N°	Descrição	Qtd.
1	Chave Allen 6mm	1
2	Extrator de fusível	1
3	Ferramenta da vela de ignição (Chave de vela de ignição 16 mm)	1
4	Chave combinada de extremidade aberta 24x14 mm	1
5	Chave combinada de extremidade aberta 17x13 mm	1
6	Chave fixa 10x12mm	1
7	Chave Phillips 06x120/135	1
8	Chave em C	1
9	Tubo extensor 28x7 e 24x14	1

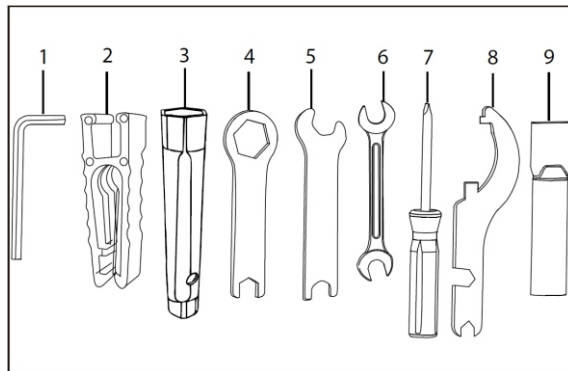

DICAS DE PEQUENAS MANUTENÇÕES

As seguintes atividades de manutenção simples ajudarão na manutenção de sua motocicleta. Porém, para uma manutenção mais elaborada, recomendamos que você entre em contato com uma concessionária Royal Enfield.

CABOS DE CONTROLE

Lubrifique depois de lavar a motocicleta com água ou se for usada em condições de chuva.

ARTICULAÇÕES DOS MANETES

Limpe a área removendo as sujeiras e graxas.
Aplique algumas gotas de óleo nas articulações.

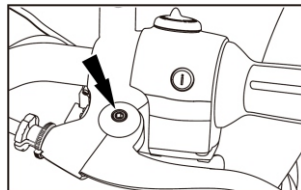

ARTICULAÇÕES DO CAVALETE LATERAL/CENTRAL

Aplique algumas gotas de óleo nas articulações após limpar a sujeira aderida no local.

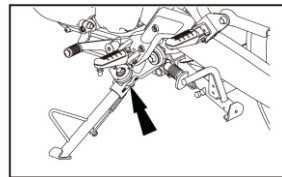
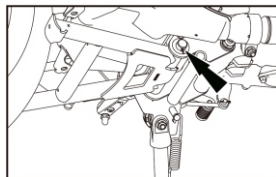

DICAS DE PEQUENAS MANUTENÇÕES

INSPEÇÃO DO NÍVEL DE ÓLEO

- Certifique-se que a motocicleta esteja no cavalete central.
- Acione o motor e acelere suavemente por 10 segundos.
- Deixe a motocicleta em marcha lenta por 15 segundos.
- Desligue o motor e espere que o óleo assente (por aproximadamente 2 minutos).
- O nível do óleo deve estar no nível máximo.
- Se o nível de óleo não estiver na condição máxima, abasteça com óleo até a condição "MÁX" e repita o procedimento para verificação do nível.
- Use somente óleo de motor recomendado.verificação do nível.

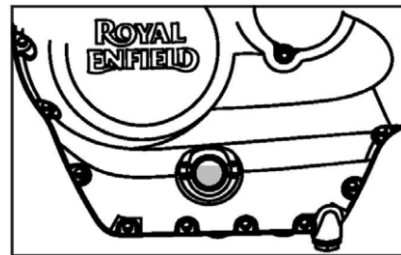

CUIDADO

- Usar óleos não recomendados pode causar sérios danos às peças móveis, afetar o desempenho da motocicleta e anular a garantia.
- Não verifique o nível do óleo do motor em condições frias.
- Não sente no assento da motocicleta durante a inspeção do óleo do motor.
- Não inspecione através do visor no motor o nível de óleo imediatamente, aguarde até que o óleo se assente corretamente.
- Não abasteça o óleo do motor acima da marca "MAX" (máximo).

DICAS DE PEQUENAS MANUTENÇÕES

CORRENTE DE TRANSMISSÃO

Limpe a corrente de transmissão com cuidado. Aplique lubrificante de corrente enquanto gira a roda traseira. Limpe o excesso de lubrificante.

- Certifique-se que a motocicleta esteja na posição vertical e em uma superfície firme e plana.
- Segure o eixo do lado esquerdo com uma chave de fenda e solte a porca do eixo com uma chave de porca de eixo de 24 mm e solte o tensionador de corrente esquerdo e direito usando uma chave Allen de 6 mm.
- Alinhe a marca de linha no ajustador e no braço oscilante em ambos os lados e defina a folga da corrente de transmissão para 25 a 30 mm usando uma régua.
- Aperte os ajustadores da corrente de transmissão esquerdo e direito da balança traseira usando uma chave Allen de 6 mm.
- Aperte a porca do eixo.
- Verifique se a tensão da corrente está entre 25 e 30 mm usando uma régua métrica.

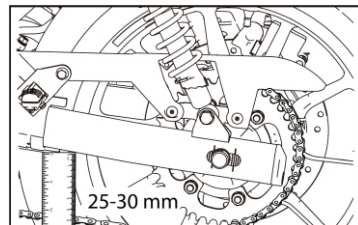

ADVERTÊNCIA

A folga da corrente deve ser mantida entre 25 - 30 mm.

Mantenha a folga da corrente de transmissão dentro dos limites especificados a cada 1000 km rodados.

Após o ajuste da corrente, certifique-se de que os lados esquerdo e direito das marcações do ajustador da corrente estejam perfeitamente alinhados.

DICAS DE PEQUENAS MANUTENÇÕES

VELA DE IGNIÇÃO

LIMPEZA E AJUSTE DA FOLGA DO ELETRODO

- Remova o cachimbo da vela de ignição.
- Remova a vela de ignição usando uma chave inglesa e uma chave de vela.
- Limpe a ponta do isolador e os eletrodos da vela com cuidado.
- Verifique e ajuste a folga do eletrodo entre 0,70 e 0,80 mm.
- Instale a vela de ignição e o cachimbo da vela de ignição na vela de ignição.

CUIDADO

- Certifique-se que a chave de ignição e o interruptor de parada estejam desligados antes de acessar a vela de ignição.
- Antes de abrir a vela de ignição, remova a sujeira da área ao redor para evitar que não caia dentro do cabeçote.
- Certifique-se que a vela de ignição seja substituída apenas por uma de especificação recomendada.

DICAS DE PEQUENAS MANUTENÇÕES

VERIFICAÇÃO DO FLUIDO DE FREIO

Coloque sua motocicleta na posição vertical sobre uma superfície nivelada e firme.

Dianteiro: Verifique se o reservatório de fluido de freio está na horizontal e se o nível de fluido está acima do meio da janela de óleo. O meio da janela de óleo deve ser considerado como marca "MIN".

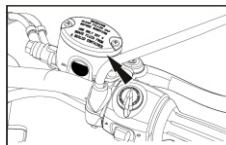

Freio dianteiro



Freio traseiro

Traseiro: Verifique se o reservatório do fluido de freio está na horizontal e se o nível do fluido está entre as marcas de nível "MAX" e "MIN".

CUIDADO

O fluido de freio é altamente corrosivo e pode causar danos às peças pintadas. Por favor, certifique-se que o fluido de freio não seja derramado em nenhuma parte da motocicleta. Em caso de derramamento, limpe a área imediatamente com um pano macio (de preferência um pano molhado) para evitar danos.

NÃO MISTURE o fluido de freio DOT 4 com outras classificações.

DICAS DE PEQUENAS MANUTENÇÕES

NOTA

- Limpe a tampa de abastecimento antes de removê-la. Use somente fluido de freio DOT 4 de um recipiente novo.
- Use apenas o fluido de freio especificado caso contrário, os retentores de borracha podem se deteriorar, causando vazamentos.
- Reabasteça com o mesmo tipo de fluido de freio. Adicionar um fluido de freio diferente do DOT 4 pode resultar em uma reação química prejudicial.
- Tenha cuidado para que água ou sujeira não entre no reservatório do fluido de freio ao reabastecer. A água irá diminuir significativamente o ponto de ebulição do fluido e pode resultar em bolhas e a sujeira pode entupir as válvulas da unidade hidráulica do ABS.



ADVERTÊNCIA

- A quantidade insuficiente de fluido de freio fará com que o sistema de freio falhe.
- O fluido de freio deteriorado reduz o efeito de frenagem.
- Certifique-se que o fluido para os freios dianteiro e traseiro seja trocado de acordo com o programa de manutenção periódica.
- Mantenha o fluido de freio fora do alcance das crianças.
- Não permita que o fluido de freio entre em contato com a pele, olhos ou roupa.
- O fluido de freio é altamente corrosivo e pode causar danos às peças pintadas. Certifique-se que o fluido de freio não respingue em nenhuma parte da motocicleta, em caso de derramamento limpe a área imediatamente com um pano macio para evitar danos.

DICAS DE PEQUENAS MANUTENÇÕES

ATENÇÃO

- Inspeção os pneus periodicamente para ver se há desgaste, rachaduras ou cortes na lateral.

Profundidade mínima do sulco:	
Pneu dianteiro: 1 mm	Pneu traseiro: 2 mm

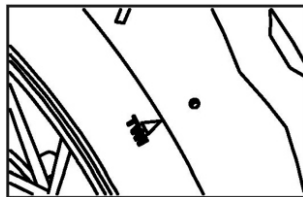

- Verifique e remova pedras, pregos ou outras partículas pontiagudas embutidas no pneu.
- Inspeção periodicamente as rodas quanto a rompimento e desgaste do aro da roda.
- Verifique o assentamento adequado da tala do pneu no aro sempre que o pneu for remontado.
- Use somente pneus e cubos recomendados e calibre os pneus na pressão de ar correta.

	Dianteiro	Traseiro
Sem passageiro	32 PSI	32 PSI
Com passageiro	32 PSI	36 PSI

ADVERTÊNCIA

- Recomenda-se conduzir a motocicleta com a pressão de ar correta dos pneus, pois pneus com pressão insuficiente podem superaquecer, danificando-os e causando acidentes.
- Recomenda-se usar o pneu especificado pela Royal Enfield em caso de substituição de pneus por novos, recomenda-se a utilização dos mesmos tipos de pneus, o não cumprimento dessa recomendação poderá resultar em danos ao pneu e causar ferimentos ao condutor.

DICAS DE PEQUENAS MANUTENÇÕES

PASTILHAS DE FREIO

- As pastilhas de freio dianteira e traseira devem ser verificadas quanto ao desgaste nos intervalos especificados na tabela de manutenção periódica.

Dianteira/traseira: as pastilhas precisam ser substituídas caso estejam próximas do indicador de desgaste.

NOTA

- As motocicletas Royal Enfield equipadas com freios a disco possuem os melhores sistemas de frenagem e são construídas para proporcionar um desempenho de frenagem superior e mais seguro em todas as condições.
- Os sistemas de freio a disco podem produzir um ruído leve sob certas condições de condução. Isso é absolutamente normal e característico das pastilhas de freio a disco. Isso não afetará de forma alguma o desempenho da motocicleta ou o sistema de freios.
- Na Royal Enfield, temos protocolos de teste e desenvolvimento robustos e rigorosos e aderimos a padrões globais de validação de qualidade e durabilidade. Estamos empenhados em proporcionar aos nossos clientes a melhor experiência possível.

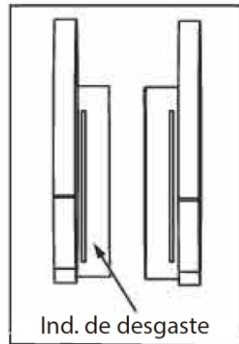
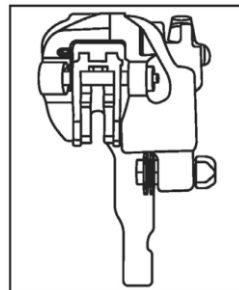

DICAS DE PEQUENAS MANUTENÇÕES

BATERIA E MANUTENÇÃO

- A moto é fornecida com uma bateria de 12V - 8 AHVRLA.
 - A bateria deve ser verificada periodicamente quanto à corrosão em seus polos.
-

NOTA

Mau contato ou conexões soltas dos terminais da bateria podem causar falha nas peças elétricas/eletrônicas.

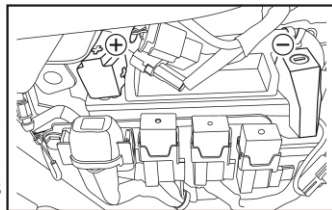

CUIDADO

- A bateria deve ser verificada periodicamente quanto à corrosão em seus terminais.
- Mau contato ou conexões soltas dos terminais da bateria podem causar falha nas peças elétricas/eletrônicas.
- Sempre desconecte primeiro o cabo negativo preto (-) e depois o cabo positivo vermelho (+) da bateria enquanto remove as conexões da bateria.
- Para verificar a tensão da bateria, utilize um multímetro no modo de tensão (V) ou entre em contato com uma concessionária Royal Enfield.
- Limpe a corrosão dos terminais e cabos e mantenha os terminais revestidos com vaselina.
- Mantenha os cabos do terminal positivo (+) e do terminal negativo (-) firmemente conectados aos respectivos cabos da bateria. Não realizar o procedimento conforme orientado ocasionará danos ao sistema elétrico da motocicleta.

DICAS DE PEQUENAS MANUTENÇÕES



ADVERTÊNCIA

- Sempre desconecte primeiro o cabo negativo preto (-) e depois o cabo positivo vermelho (+) da bateria enquanto remove as conexões da bateria. Se o cabo positivo (+) entrar em contato com o terminal negativo (-) da bateria, as faíscas que serão geradas podem ocasionar a explosão da bateria resultando em ferimentos graves.
- A desconexão na sequência errada aumenta o risco de curto-circuito. Proceda sempre na sequência correta.
- Carregar a bateria conectada na motocicleta pode danificar o sistema eletrônico da motocicleta. Sempre desconecte a bateria da motocicleta antes de recarregá-la com um carregador conectado diretamente nos terminais da bateria.

NOTA

- A frequência de uso da motocicleta é muito importante para que a bateria esteja sempre em boas condições de desempenho. Se a motocicleta for usada muito raramente e os terminais não forem desconectados, a bateria poderá perder a carga e resultar em uma bateria descarregada.

DICAS DE PEQUENAS MANUTENÇÕES

AJUSTE DO FACHO DO FAROL

O fecho do farol pode ser ajustado na direção vertical usando o parafuso de ajuste.

- Solte o parafuso inferior para ajustar a posição do farol.
 - Após ajustar o fecho do farol, aperte o parafuso inferior.
-

NOTA

Isso pode ser necessário para aumentar a visibilidade e auxiliar o condutor melhorando a visibilidade e evitando uma colisão contra outras motocicletas/veículos.

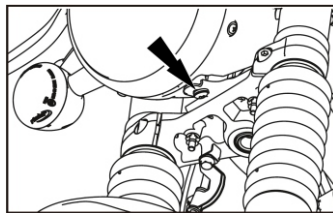

SUBSTITUIÇÃO DE COMPONENTES ELÉTRICOS

DESMONTAGEM DA LÂMPADA DO FAROL

- Solte cuidadosamente o parafuso de montagem do farol de ambos os lados da cuba do farol.

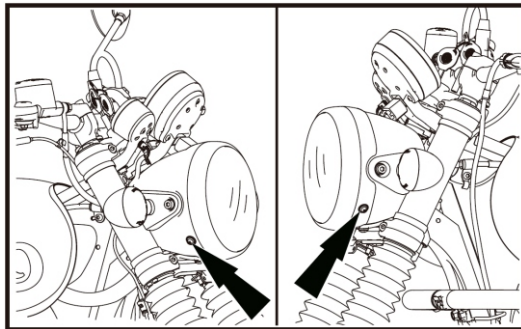

DICAS DE PEQUENAS MANUTENÇÕES

- Puxe cuidadosamente o aro do farol juntamente com o conjunto do refletor.
- Desconecte o conector do farol.
- Remova a tampa protetora de borracha sobre a lâmpada.
- Pressione suavemente a presilha fixação da lâmpada e solte-o da ranhura no refletor.

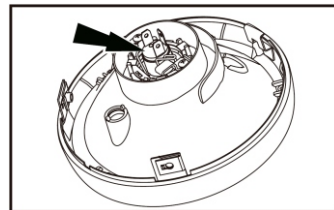
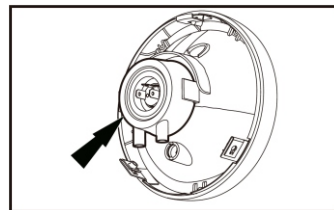
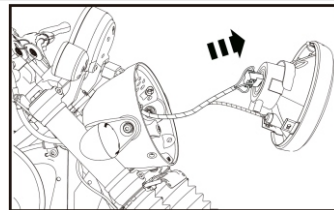

DICAS DE PEQUENAS MANUTENÇÕES

AJUSTE DO FACHO DO FAROL

- Remova a lâmpada do refletor.

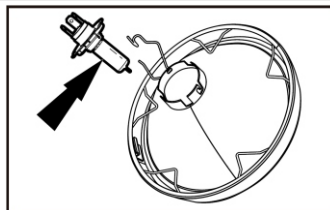

NOTA

- Nunca toque na lâmpada com os dedos. Impressões digitais irão corroer o vidro e diminuir a vida útil da lâmpada.
- Sempre segure a lâmpada com um pano limpo e seco durante o manuseio.
- Não mexa na tampa de ventilação fixada no molde interno do corpo do farol.

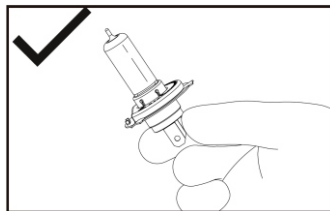

SUBSTITUIÇÃO DA LÂMPADA DO FAROL

- Posicione a lâmpada corretamente no refletor do farol conforme a imagem.

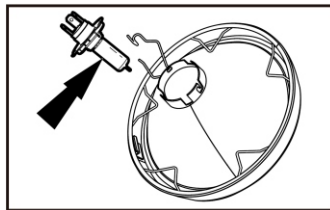

DICAS DE PEQUENAS MANUTENÇÕES

- Posicione a presilha de fixação da lâmpada sobre a lâmpada e prenda-a na ranhura do refletor.
- Coloque a tampa protetora de borracha sobre a lâmpada corretamente de forma que o tubo de ventilação fique voltado para baixo.
- Conecte o conector do farol nos terminais da lâmpada corretamente.
- Monte os dois parafusos e aperte-os firmemente.

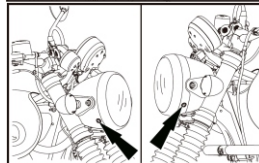
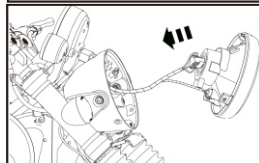
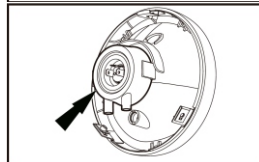
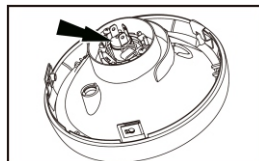

DICAS DE PEQUENAS MANUTENÇÕES

Fusível e suporte do fusível localizado na tampa lateral direita.

CAIXA DE FUSÍVEIS PRINCIPAIS

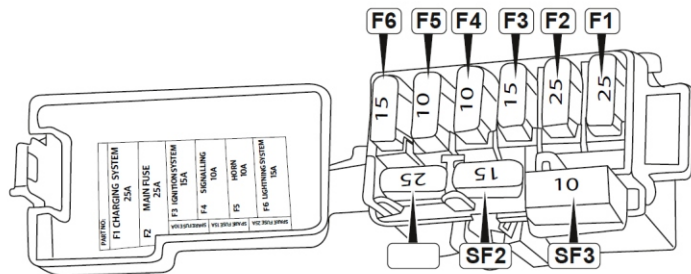

CAIXA DE FUSÍVEIS DO ABS

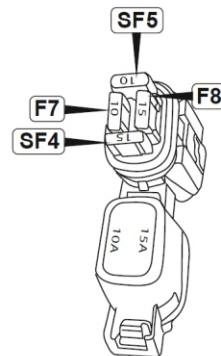

DICAS DE PEQUENAS MANUTENÇÕES

LISTA DE USO DOS FUSÍVEIS

Número de identificação	Cor	Classificação	Observações
F1	BRA.	25 A	Sistema de carregamento
F2	BRA.	25 A	Fusível principal
F3	AZU.	15 A	Sistema de ignição
F4	VER.	10 A	Sistema de sinalização
F5	VER.	10 A	Buzina
F6	AZU.	15 A	Sistema de iluminação

Número de identificação	Cor	Classificação	Observações
lista de fusíveis do ABS			
F7	VER.	10 A	Fusível do ABS
F8	AZU.	15 A	Fusível do ABS
lista de fusíveis de reposição			
S F1	BRA.	25 A	Fusíveis de reposição
S F2	AZU.	15 A	
S F3	VER.	10 A	
S F4	AZU.	15 A	
S F5	VER.	10 A	



ADVERTÊNCIA

Por favor, verifique cuidadosamente o sistema elétrico da motocicleta e corrija falhas imediatamente após ocorrer qualquer falha em um dos fusíveis. O não cumprimento dessa recomendação pode resultar em falhas repetidas do fusível (o fusível queimar novamente).

DICAS DE PEQUENAS MANUTENÇÕES

O uso de fusíveis diferentes do especificado ou o uso de quaisquer outros materiais condutores ou fusíveis de baixo grau danificarão todo o sistema elétrico da motocicleta.

Certifique-se de substituir um fusível de reposição do porta-fusíveis assim que possível.

Qualquer tentativa de ligar um fusível defeituoso poderá ocasionar um curto-circuito e incêndio. Sempre substitua um fusível defeituoso por um novo fusível da mesma classificação.

NOTA

Certifique-se de que o interruptor de ignição esteja na posição "OFF" ao substituir lâmpadas, fusíveis e peças elétricas.

AJUSTE DA SUSPENSÃO TRASEIRA

- Coloque a motocicleta no cavalete central.
- Certifique-se de que a pressão dos pneus estejam de acordo com a especificação recomendada.
- Certifique-se de que o ajustador esteja livre de sujeira e detritos antes de ajustar. Se houver sujeira ou detritos, limpe adequadamente antes de ajustar.
- O ajustador possui 5 etapas de ajuste e cem regulado de fábrica na posição de primeiro ajuste.
- Ajuste a pré-carga girando o ajustador no sentido horário usando a chave em C para aumentar a pré-carga.
- Ajuste a pré-carga do amortecedor girando no sentido anti-horário usando a chave em C para diminuir a pré-carga (para chegar à primeira posição).
- Serão necessários ajustes em ambos os lados, pois ajustes desiguais podem causar desconforto ao condutor.

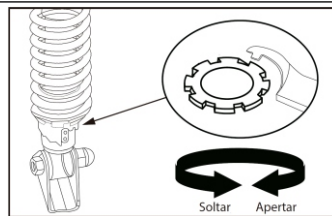

AJUSTE DA SUSPENSÃO TRASEIRA

NOTA

- O ajuste da suspensão requer uma chave em C. Recomendamos o uso da chave em C fornecida no kit de ferramentas da motocicleta. O tubo de extensão deve ser usado para fins de alavanca.
- .A melhor configuração de pré-carga da mola é alcançada quando ela é definida de acordo com o peso do condutor, bagagem e passageiro.
- .Recomendamos aumentar a pré-carga e mantê-la no ajuste final para carga total (condição GVW), garantindo assim uma relação ideal entre condução e estabilidade.

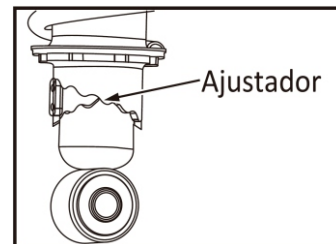

Condição	Carga útil máxima de referência	Entalhe de configuração de suspensão	Pressão dos pneus (PSI)	
			Dianteiro	Traseiro
Sem carga /piloto com carga/ somente o piloto	Piloto com até 90 kg	1°	29	32
Com carga/piloto + passageiro/ piloto + passageiro + acessórios	Até 180 kg de carga útil (inclusive peso do piloto, passageiro e acessórios)	6°	32	36

*Certifique-se que a pré-carga esteja ajustada igualmente nos lados esquerdo e direito.

PRECAUÇÕES PARA VIAGENS LONGAS

VERIFICAÇÕES ANTES DO INÍCIO DE UMA LONGA VIAGEM

- Realize os serviços de manutenção em uma concessionária Royal Enfield.
- Certifique-se que a motocicleta possui uma quantidade suficiente de gasolina no tanque de combustível para a viagem planejada.
- Verifique e corrija a pressão do pneu, se necessário.

VERIFICAÇÕES APÓS CADA 1000 Km RODADOS

- Qualquer fixador solto.
- Condição dos pneus.
- Nível de óleo no motor.
- Funcionamento de todas as luzes e buzina.
- Tensão da corrente de transmissão.
- Folga do cabo da embreagem.

ITENS A SEREM REALIZADOS

- Kit de ferramentas.
- Lâmpadas para farol, luz indicadora de direção e fusível.
- Acelerador e cabos de embreagem.
- Vela de ignição, cachimbo da vela de ignição, mangueira de combustível.

PROCEDIMENTO DE LAVAGEM

PRECAUÇÕES

- Remova a chave de ignição e feche o orifício da chave usando fita adesiva.
- Remova o kit de ferramentas e outros documentos relevantes, se houver, dentro do painel lateral direito antes de prosseguir com a lavagem da motocicleta.
- Cubra o silenciador, o escapamento, a buzina e os interruptores de controle com sacos plásticos adequados e amarre-o firmemente para evitar a entrada de água.
- Lave a motocicleta com o motor frio.
- Não remova o painel lateral durante a lavagem para evitar a entrada de água.
- Pincele a área do motor com um produto automotivo não alcalino encontrado em lojas especializadas para remover sujeira ou graxa.
- Use jato de água de baixa pressão para limpar.
- Nunca borrife água com muita pressão no farol, painel de instrumentos, Tripper, piscas, cubos das rodas dianteiras e traseiras, conexões e chicotes, cabos de controle, vela de ignição, bateria, ECU do ABS, ECU do EMS, espelhos laterais, coluna de direção, etc.
- Não use lavadoras de alta pressão ou limpadores com jato de vapor perto da junta do cabeçote, vedação do rolamento da coluna da direção, vedação do rolamento da roda, pinças de freio, entradas de ar e saídas do escapamento.
- Não aplique solvente corrosivo em superfícies pintadas ou em peças de borracha.
- Use água morna e detergente neutro nas peças pintadas para remover a sujeira.

PROCEDIMENTO DE LAVAGEM

- Enxágue a motocicleta por completo com água limpa para remover o detergente.
- Nunca borrife água diretamente na parte inferior do painel de instrumentos para evitar a entrada de água pelos orifícios de respiro.
- Se possível, use ar comprimido e retire as partículas de água das áreas de difícil acesso da motocicleta, conexões elétricas, etc.
- Uma vez que a motocicleta foi conduzida em estradas com sal (ou seja, durante o inverno em locais onde o sal da estrada é usado) ou perto de áreas costeiras, é recomendável lavar a motocicleta com água fria para evitar corrosão. Não use água morna para lavar, pois podem ocorrer danos a motocicleta devido à reação química com o sal. Após o processo de lavagem e com a motocicleta totalmente seca, recomenda-se aplicar spray anticorrosivo em todas as áreas metálicas e cromadas para proteger as peças.
- Não aplique spray anticorrosivo nos discos de freio.
- Não use gasolina, fluido de freio ou outros líquidos inflamáveis para limpar ou lavar peças eletrônicas.
- As peças escolhidas com o configurador de motocicleta não devem ser lavadas com sabão ou produtos químicos, use somente água limpa.
- Não direcione jato d'água diretamente contra decalques, peças elétricas, juntas de conectores, tubo do escapamento do silenciador, pontos de lubrificação, pedal do freio, rolamentos da roda, corrente, sistema de freio e buchas devem ser lavados apenas no modo spray (não no modo jato).

PROCEDIMENTO DE LAVAGEM

APÓS A LAVAGEM

- Certifique-se que a motocicleta esteja completamente seca, limpando com um pano limpo e macio que absorva completamente a água.
- Remova todas as fitas adesivas.
- Lubrifique os cabos de controle, pivôs, cavalete lateral, cavalete central, conexões do freio e da transmissão, corrente de transmissão, etc, com óleo lubrificante.
- Faça o polimento das superfícies pintadas e revestidas com a cera de polimento automotiva recomendada.
- Dê a partida no motor e deixe-o em funcionamento em marcha lenta por alguns minutos para aquecer o motor.
- Conduza a motocicleta lentamente, aplicando os dois freios intermitentemente para secar a água nas pastilhas do freio.
- Limpe e enxugue completamente os respingos de água dentro do painel lateral direito antes de guardar o kit de ferramentas e outros documentos relevantes.

PRECAUÇÕES DE ARMAZENAMENTO

- No caso de sua motocicleta não ser usada por um mês ou mais, as seguintes precauções devem ser tomadas.
- Faça a manutenção da motocicleta em uma concessionária Royal Enfield.
- Drene o combustível completamente do tanque e do sistema de injeção.
- Remova a vela de ignição. Aplique cerca de 5 ml de óleo de motor limpo através do orifício da vela de ignição. Feche o orifício, gire o motor e recoloque a vela de ignição.
- Limpe completamente a corrente de transmissão e aplique o lubrificante de corrente recomendado pela Royal Enfield.
- Limpe o excesso de lubrificante após 5 minutos da aplicação.
- Remova o fusível do sistema de carregamento.
- Guarde a bateria em local fresco, seco e bem ventilado.
- Cubra o silenciador com sacos de plástico para evitar a entrada de umidade. Coloque a motocicleta no cavalete central.
- Aplique soluções anticorrosivas em todas as peças metálicas. Tome cuidado para não aplicar esta solução em peças de borracha, pintadas ou cromadas. Guarde a motocicleta em uma área coberta e limpa, livre de umidade e poeira.
- Para reutilização após o armazenamento, é preferível que a motocicleta seja preparada por meio de uma concessionária Royal Enfield para assegurar que a motocicleta seja restaurada em suas condições ideais de operação.
- É aconselhável desconectar os terminais da bateria e removê-la. Antes de instalar a bateria na motocicleta, verifique se a tensão da bateria está dentro da especificação, caso contrário, recarregue-a.

CUIDADOS COM O MEIO AMBIENTE

SEJA UM PILOTO AMBIENTALMENTE CONSCIENTE

Você já passou por alguns lugares lindos em sua Royal Enfield. Você não gostaria de mantê-los assim? Aqui estão algumas dicas para ajudá-lo a manter esses lugares intactos para que outros também possam apreciá-los:

Óleo do motor

Embora os fluidos como óleo de motor, gasolina, líquido de arrefecimento e outros solventes de limpeza precisem ser substituídos regularmente, o que acontece com eles? Certifique-se de que não sejam despejados no solo, nos esgotos, ralos, lagos ou rios ao seu redor. A maneira mais simples de fazer isso é drená-los em um recipiente que você pode entregar ao agente de reciclagem local. Eles seguirão as diretrizes estabelecidas pelas autoridades locais para descartá-los.

Bateria

Se a bateria de sua Royal Enfield precisar ser substituída, entregue-a a um agente de reciclagem autorizado ou centro de serviço Royal Enfield. Eles seguirão as diretrizes estabelecidas pelas autoridades locais para descartá-la. Isso irá garantir que as substâncias perigosas com as quais a bateria foi fabricada não poluam o meio ambiente.

CUIDADOS COM O MEIO AMBIENTE

Pneu(s)/Plástico/Peças eletrônicas/Filtro de óleo

Se o(s) pneu(s)/plástico/peças elétricas/eletrônicas/filtro de óleo da Royal Enfield precisarem ser substituídos, certifique-se de entregá-los a um agente de reciclagem autorizado ou a um centro de serviço da Royal Enfield. Eles seguirão as diretrizes das autoridades locais para descartá-los de maneira ecologicamente correta.

Limpendo sua Royal Enfield

Evite sprays de aerossol. Em vez disso, use um detergente biodegradável ou lavagem a seco para lavar sua Royal Enfield. Além disso, tenha cuidado ao descartar os solventes de limpeza. Entregue-os a um agente de reciclagem autorizado ou a um centro de serviços da Royal Enfield. Eles seguirão as diretrizes da autoridade local para descartá-los de maneira ambientalmente correta.

Esta nota não constitui aconselhamento jurídico; entre em contato com as autoridades locais ou com a concessionária Royal Enfield mais próxima para obter mais orientações.

MANUTENÇÃO PERIÓDICA

O cronograma de manutenção o ajudará a manter sua motocicleta HUNTER 350 meticulosamente e a obter um serviço de longa duração dos componentes sem problemas. A programação fornecida neste documento é baseada nas condições médias de pilotagem e indica os quilômetros, em que inspeções regulares, ajustes, substituições e lubrificações devem ser realizadas. A frequência da manutenção deve ser reduzida dependendo da severidade das condições de pilotagem ou se a motocicleta for usada em um ambiente muito sujo. Entre em contato com a concessionária Royal Enfield mais próxima para obter aconselhamento especializado e realizar a manutenção necessária.

Nº Sér.	DESCRIÇÃO	MANUTENÇÃO PERIÓDICA										
		0.5	5	10	15	20	25	30	35	40	45	50
	km (x 1000)											
	Meses	1.5	6	12	18	24	30	36	42	48	54	60
1	Óleo do motor	R	R*	R	R*	R	R*	R	R*	R	R*	R
		Verifique o nível a cada 1.000 km ou antes, complete conforme necessário										
2	Elemento filtrante de óleo do motor	R		R		R		R		R		R
3	Filtro de óleo do motor no cárter lado esquerdo	C		C		C		C		C		C
4	Configuração dos tuchos de admissão e exaustão	I&A		I&A		I&A		I&A		I&A		I&A
5	Adaptador de entrada de mangueira de borracha	I	I	I	I	I	I	I	I	I	I	I
6	Mangueiras de borracha do equipamento de emissão de gases poluentes e drene o abastecimento excessivo removendo o plugue.	I	I	I	I	I	I	I	I	I	I	I
7	Vela de ignição			C&A		R		C&A		R		C&A
8	Cabo da vela de ignição	I	I	I	I	I	I	I	I	I	I	I

* Troca de óleo sugerida para melhor vida útil do motor

MANUTENÇÃO PERIÓDICA

Nº Sér.	DESCRIÇÃO	MANUTENÇÃO PERIÓDICA											
		0.5	5	10	15	20	25	30	35	40	45	50	
	km (x 1000)												
	Meses	1.5	6	12	18	24	30	36	42	48	54	60	
		C	C	R	C	R	C	R	C	R	C	R	
9	Elemento do filtro de ar	Limpe/substitua com mais frequência se operado em condições de poeira											
10	Tubo de ventilação sob a caixa do filtro de ar	I	I	I	I	I	I	I	I	I	I	I	
11	Motor de partida e conexões do relé de partida	I	I	I	I	I	I	I	I	I	I	I	
12	Terminais da bateria (aplicar vaselina)	L	L	L	L	L	L	L	L	L	L	L	
13	Contato do cabo/aterramento					I						I	
14	Mangueira do injetor	I	I	I	I	I	I	I	I	I	I	I	
15	Filtro de combustível na bomba de combustível							R					
16	Óleo do garfo dianteiro	I	I	I	I	R	I	I	I	R	I	I	
17	Folga da pista das esferas da coluna de direção	Inspeção e se necessário lubrifique a cada 5.000km ou antes. Substitua se necessário											
18	Raios e excentricidade do aro das rodas	I		I		I		I		I		I	
19	Bucha de articulação e espaçador do braço oscilante	I	Inspeção e se necessário lubrifique a cada 5.000 km ou antes. Substitua se necessário										
20	Padrão de desgaste dos pneus (dianteiro e traseiro)	I	I	I	I	I	I	I	I	I	I	I	
21	Corrente de transmissão	Inspeção e se necessário lubrifique a cada 5.000 km ou antes, conforme necessário. Substitua se necessário											
22	Borrachas de amortecimento da suspensão traseira					I				I			
23	Mangueira de freio dianteiro e traseiro e parafuso sangrador	I	I	I	I	I	I	I	I	I	I	I	
24	Nível do fluido de freio. disco dianteiro e traseiro	I	I	I	I	R	I	I	I	R	I	I	

MANUTENÇÃO PERIÓDICA

Nº Sér.	DESCRIÇÃO	MANUTENÇÃO PERIÓDICA										
		0.5	5	10	15	20	25	30	35	40	45	50
	km (x 1000)	0.5	5	10	15	20	25	30	35	40	45	50
	Meses	1.5	6	12	18	24	30	36	42	48	54	60
25	Manete da embreagem/folga do cabo	Ajuste a cada 1000 km ou menos, conforme necessário e substitua se necessário.										
26	Manoplas e pedais do freio	I	Inspeção e se necessário lubrifique a cada 5.000 km ou antes. Substitua se necessário									
27	Pivô do cavalete lateral, cavalete central, apoio para os pés do passageiro, alavanca de mudanças, pedal de freio, alavancas	L	L	L	L	L	L	L	L	L	L	L
28	Cabo do acelerador	Ajuste a cada 5000 km ou menos, conforme necessário.										
29	Pastilhas de freio · dianteira e traseira	I	I	I	I	I	I	I	I	I	I	I
30	Operação do interruptor do cavalete lateral	I	I	I	I	I	I	I	I	I	I	I
31	Aperto de todos os fixadores de montagem	I	I	I	I	I	I	I	I	I	I	I
32	Corpo do acelerador · limpeza	O corpo do acelerador deve ser removido da motocicleta e limpo com um pano de microfibra seco, o uso de produtos de limpeza ou qualquer solvente semelhante ou líquidos à base de álcool é estritamente proibido. Limpe o corpo do acelerador a cada 10.000 km/12 meses ou antes, conforme necessário.										

A: Ajuste, **C:** Limpe, **I:** Inspeção (limpar, Ajustar e lubrificar ou substitua se necessário) **L:** Lubrifique, **R:** Substitua

O cronograma de serviço o auxiliará a manter sua motocicleta bem ajustada e livre de problemas. A frequência da manutenção deve ser reduzida dependendo da severidade das condições de direção ou se a motocicleta for usada em um ambiente muito empoeirado, condições climáticas extremas de frio e calor, estradas ruins, água estagnada, etc. Entre em contato com a concessionária Royal Enfield mais próxima para obter aconselhamento especializado e realizar a manutenção periódica.

NOTA

Para manutenção após 50000 km, por favor, repita a mesma frequência especificada acima, consulte uma concessionária Royal Enfield.

TERMOS E CONDIÇÕES DE GARANTIA

As motocicletas Royal Enfield são fabricadas seguindo as melhores práticas de qualidade, confiança e inovação.

A Royal Enfield empreende todos os esforços necessários ao atendimento do mais alto nível de qualidade em sua linha de produção, oferecendo garantia aos seus produtos, sob uso normal, que estão sujeitos aos seguintes termos e condições:

1. Para garantir a manutenção na qualidade dos serviços prestados e como condição para que a garantia seja mantida, as revisões deverão ser realizadas exclusivamente na Concessionária Royal Enfield mais próxima.
2. Sem prejuízo da garantia legal assegurada pelo Código de Defesa do Consumidor - 90 (noventa) dias -, a Royal Enfield concede uma garantia contratual que vigorará por um período total de 33 (trinta e três) meses para quilometragem ilimitada. O prazo da garantia contratual passará a valer da data da entrega da motocicleta para o primeiro cliente, incluindo proprietários subseqüentes para o período remanescente. O prazo da garantia contratual concedida pela Royal Enfield passará a valer após finalizado o prazo da garantia legal.
3. A bateria da motocicleta, contará com uma garantia contratual de 6 (seis) meses para quilometragem ilimitada, independentemente do tipo de uso da motocicleta, além dos 90 (noventa) dias de garantia concedida por lei. Não serão atendidos em garantia os casos de falha em bateria relacionados ao mau uso, como por exemplo, bateria descarregada devido ao uso de acessórios eletrônicos não homologados pela Royal Enfield, aplicação incorreta de equipamentos elétricos ou caso a motocicleta esteja sem funcionar e rodar por longos períodos. Consulte o Manual do Proprietário para mais informações.
4. Para efetivar a garantia, é obrigatório que o cronograma de revisão prescrito pela Royal Enfield no Manual do Proprietário tenha sido seguido corretamente. As revisões periódicas devem ser realizadas conforme o plano de manutenção, sempre determinadas por quilometragem (KM) ou pelos meses de uso, considerado o que for alcançado primeiro.
5. Com exceção à primeira revisão que ocorrerá com 500 km (quinhentos quilômetros) rodados (com tolerância de 100 (cem) Km para mais ou para menos) ou 45 (quarenta e cinco) dias (com tolerância de 15 (quinze) dias para mais ou para menos) de uso da data de entrega, as demais revisões deverão ser realizadas a cada 5.000 km (cinco mil quilômetros) rodados (com tolerância de 100 (cem) km para mais ou para menos) ou decorridos 6 (seis) meses (com tolerância de 15 (quinze) dias para mais ou para menos) da data da última revisão periódica realizada.
6. A garantia contratual concedida pela Royal Enfield será aplicável somente se todos os serviços forem utilizados nos respectivos períodos/faixas de quilometragem indicados no item acima e conforme confirmado no cronograma do Manual do Proprietário, dentro de uma Concessionária Royal Enfield.

TERMOS E CONDIÇÕES DE GARANTIA

7. A garantia concedida neste Manual possui prazo certo e determinado, contado a partir da data de entrega da motocicleta. A realização das revisões periódicas recomendadas, devidamente registradas por carimbo no Manual do Proprietário ou documento equivalente, é condição para a manutenção da garantia **durante o período de sua vigência, mas não implica prorrogação ou renovação do prazo original estabelecido.**
8. Irregularidade percebidas durante o uso normal da motocicleta devem ser imediatamente comunicadas a uma concessionária Royal Enfield. A continuidade do uso em condições anormais sem intervenção adequada poderá ensejar a perda da cobertura.
9. Durante a vigência da garantia, as obrigações da Royal Enfield serão limitadas a reparar/substituir gratuitamente as partes da motocicleta apenas se as partes, após inspeção, apresentarem defeito de fabricação. As peças com defeito que foram substituídas se tornarão propriedade exclusiva Royal Enfield.
10. Itens consumíveis tais como óleo, filtro de óleo, combustível etc., utilizados durante a reparação/substituição não estão cobertos pela garantia e serão cobrados do proprietário.
11. Garantias de itens fornecidos por parceiros da Royal Enfield (como pneus e bateria) devem ser encaminhadas por meio da concessionária, que se responsabilizará pelo contato com o fabricante.
12. Estão excluídos da garantia:
 - a) Envelhecimento natural, deterioração ou ferrugem nas peças cromadas ou não, peças emborrachadas, manoplas, banco, itens macios como espuma e capa do assento e encostos, itens de vidro, peças plásticas, mangueiras, coxins etc.
 - b) Itens cujo desgaste decorra da utilização da motocicleta, como pneus, câmaras de ar, kit de transmissão (corrente de transmissão, pinhão e coroa), filtros em geral, cabos de controle, rolamentos em geral, discos e pastilhas/sapatas de freio, cubos das rodas, embreagem (discos e separadores), amortecedores, suspensão, cabos em geral, juntas, guarnições, retentores, anéis de vedação etc.
 - c) Componentes elétricos como lâmpadas, fusíveis, relés, vela de ignição, chicote elétrico, interruptores, motor de partida elétrica etc., e falha de componentes eletrônicos, incluindo ECU (do inglês *Engine Control Unit*, traduzido para Unidade de Controle do Motor), devido a reparos por solda a arco.

TERMOS E CONDIÇÕES DE GARANTIA

- d) Embaçamento do painel. O embaçamento poderá ocorrer quando a motocicleta estiver em áreas úmidas, litorâneas, com bastante chuva, após a chuva e/ou lavagem. A condição de embaçamento é considerado normal devido uma pequena quantidade de vapor d'água absorvido pelos respiros instalados na parte traseira do painel para troca de calor devido ao LED do visor digital. O embaçamento deverá desaparecer em até 5 (cinco) dias em dias quentes.
- e) Avarias ocorridas devido ao uso de combustível e lubrificantes não recomendados, ou em nível inadequado.
- f) Danos devido ao uso de peças não genuínas ou acessórios (GMA-*Genuine Motorcycle Accessories*), falta de manutenção adequada, hábitos de condução incorretos, alteração da suspensão, uso de amortecedores não genuínos, alterações no chicote elétrico, instalação de tomadas USB, bagageiros não homologados, etc.
- g) Danos nas peças do sistema de gestão do motor (como ECU, corpo de injeção, sensores etc.) devido a modificações que afetem o desempenho da motocicleta.
- h) Danos devido a acidentes, colisão, condições extremas de operação, não cumprimento do tempo de amaciamento do motor, excesso de carga, velocidade do motor, etc.
- i) Irregularidades não reconhecidas como defeitos, que não afetam a qualidade ou função da motocicleta como leve vibração, leve desalinhamento, descoloração da curva do tubo de escape e região do catalisador/silenciador, amortecedor macio ou duro etc.
- j) Descoloração do tubo de escape e região do catalisador/silenciador, como é um processo natural que acontecerá durante o uso.
- k) Oxidação e alterações de cor de itens polidos/cromados/pintados/com revestimento em pó etc., ocorridos em especial em regiões litorâneas ou de alta umidade que requerem cuidados redobrados por parte do proprietário na conservação e manutenção desses itens.
- l) Defeitos resultantes da instalação de cargas elétricas adicionais ou não autorizadas como alarme, rastreador, carregador, luzes adicionais, LEDs etc.
- m) Danos causados por reparos não autorizados realizados em qualquer peça da motocicleta ou por manutenção e reparo realizados fora da Rede de Concessionárias Royal Enfield.
- n) Danos que ocorrem devido à armazenamento de longa duração ou inadequado, transporte da motocicleta etc.
- o) Motocicleta usada para competição/corridas/rally ou práticas semelhantes etc.
- p) Motocicleta encontrada com marca de adulteração/furação/soldagem em qualquer parte do quadro.

TERMOS E CONDIÇÕES DE GARANTIA

- q) Operações de manutenção pelo uso normal da motocicleta como ajuste de freios, limpeza do sistema de combustível, afinação do motor e outros ajustes semelhantes.
- r) Qualquer dano resultante de desastre natural, tais como terremoto, incêndio, enchente, alagamento etc.
13. É importante que o proprietário utilize apenas peças e acessórios aprovados pela Royal Enfield (GMA). O uso de peças de desempenho de outros fabricantes anulará a garantia da motocicleta.
14. A garantia não poderá ser convertida em outros benefícios, tais como descontos em mão de obra, peças e acessórios.
15. A Royal Enfield reserva-se o direito de decidir finalmente sobre todas as reivindicações de garantia, bem como de fazer alterações nas especificações e no desenho de seus produtos a qualquer momento, sem aviso prévio e sem incorrer em qualquer obrigação de fazer alterações iguais ou similares às motocicletas previamente construídas ou vendidas.
16. As concessionárias Royal Enfield são empresas independentes. Eles podem, portanto, lidar com outros produtos pós-venda pelos quais a Royal Enfield não é responsável pelo desempenho, segurança, qualidade, confiabilidade e adequação. Se houver defeitos em tais peças ou que possam surgir na motocicleta devido ao uso de tais peças não são elegíveis à cobertura contratual, podendo, ainda, anulá-la.
17. Não há outras garantias expressas ou implícitas além daquelas previstas neste documento, exceto aquelas previstas na legislação aplicável. Eventuais garantias implícitas quanto à adequação ou funcionalidade da motocicleta estarão limitadas ao mesmo prazo da garantia contratual, sem prejuízo dos direitos previstos no Código de Defesa do Consumidor.
18. Na medida permitida por lei, a Royal Enfield e seus concessionários não se responsabilizam por perdas indiretas, como perda de uso, inconvenientes, lucros cessantes, ou outros danos incidentais, desde que não decorrentes de defeitos comprovados na motocicleta.
19. Consulte o Manual do Proprietário para orientações sobre o uso adequado, o amaciamento do motor e a capacidade de carga permitida.

ATENÇÃO

A Royal Enfield não se responsabiliza pelo custo de transporte da motocicleta até a Concessionária Royal Enfield mais próxima ou por qualquer perda devido a não disponibilidade da motocicleta durante os períodos de diagnóstico e reparo pela Concessionária Royal Enfield.

GARANTIA DE EMISSÕES

Esta garantia de emissões é válida por 3 anos a partir da data da venda para o primeiro cliente e é adicional e paralela à política de garantia, condições e obrigações estabelecidas no Manual do Proprietário.

A Royal Enfield garante ainda que, se na revisão realizada em uma concessionária Royal Enfield a motocicleta não atender aos padrões de emissão especificados, a concessionária Royal Enfield deve tomar medidas corretivas necessárias e deve, a seu exclusivo critério, reparar ou substituir os componentes gratuitamente do sistema de contra emissão para atender aos padrões de emissão exigidos.

Os métodos de revisão para determinar as condições de garantia dos componentes relacionados à garantia de emissão ficarão a critério exclusivo da Royal Enfield e das concessionárias Royal Enfield e os resultados de tal revisão serão finais e vinculativos. Se na revisão as condições de garantia da(s) peça(s) não for(em) estabelecidas, a Royal Enfield terá o direito de cobrar tudo ou parte do custo da revisão do cliente, além do custo dos componentes.

No caso de aceitação do(s) componente(s) sob garantia de emissão a Royal Enfield substituirá gratuitamente o(s) componente(s) conforme necessário. No entanto, os consumíveis como combustível, lubrificantes, solventes, etc. devem ser cobrados do cliente de acordo com as condições reais.

GARANTIA DE EMISSÕES

No caso de qualquer um dos componentes cobertos pela garantia ou peças associadas não serem substituíveis de forma independente, a Royal Enfield terá o critério exclusivo de substituir todo o conjunto ou partes do conjunto por meio de reparos adequados.

A Royal Enfield reserva-se o direito de realizar os reparos necessários na motocicleta ou substituir qualquer peça, além do reparo ou substituição dos componentes cobertos pela garantia para estabelecer a conformidade com os padrões de emissão. Tais reparos/substituições serão de responsabilidade do cliente.

Todas as peças removidas para substituição aos cuidados da garantia serão propriedade da Royal Enfield.

A Royal Enfield não será responsável pelo custo de transporte da motocicleta para a concessionária mais próxima ou por qualquer perda devido à indisponibilidade da motocicleta durante o período de teste e reparos pela Royal Enfield ou concessionária.

A Royal Enfield não será responsável por quaisquer penalidades que possam ser cobradas por autoridades legais devido ao não cumprimento dos padrões de emissão em uso.

Esse(s) custo(s) incorrido(s) para verificar a emissão da motocicleta deverão ser arcados pelo cliente.

A garantia de emissão será aplicável independentemente de mudança de proprietário da motocicleta, desde que todas as condições estabelecidas neste documento sejam atendidas a partir da data de venda original da motocicleta.

GARANTIA DE EMISSÕES

A GARANTIA SERÁ APLICADA SE O CLIENTE:

- Observa todas as instruções importantes e quaisquer outras precauções listadas no manual do proprietário.
- Em todas as circunstâncias, usa lubrificantes e combustível, conforme recomendado pela Royal Enfield.
- Realiza manutenções regularmente de acordo com as diretrizes da Royal Enfield e registra os detalhes no Histórico de Manutenções.
- Dirige-se imediatamente a concessionária Royal Enfield mais próxima ao descobrir o não cumprimento do padrão de emissão, apesar de ter mantido e usado a motocicleta de acordo com as instruções no manual do proprietário e realizado tais reparos e ajustes conforme necessário para estabelecer esse cumprimento.
- Produtos de um Certificado de Poluição sob Controle válido são necessários para reivindicar a emissão de garantia.

GARANTIA DE EMISSÕES

- Fornece o manual do proprietário e o livro de registro para detalhes de verificação.
- Fornece recibos que cobrem a manutenção da motocicleta especificada no manual do proprietário a partir da data de compra original da motocicleta.
- Fornece certificado válido de seguro e Certificado de Registro RTO (Livro R.C.).

A EMISSÃO DE GARANTIA NÃO APLICARÁ SE:

- Um certificado válido de "Poluição sob Controle" não for fornecido.
- A manutenção da motocicleta não foi feita por uma concessionária Royal Enfield de acordo com o cronograma de serviço descrito na tabela de manutenção.
- A motocicleta foi submetida a uso anormal, negligência e manutenção inadequada ou sofreu um acidente.

GARANTIA DE EMISSÕES

- Foram utilizadas peças de reposição não especificadas e aprovadas pela Royal Enfield.
- A motocicleta, ou suas partes, foi alterada, adulterada, modificada ou substituída de maneira não autorizada.
- O odômetro não está funcionando ou o odômetro e/ou sua leitura foram alterados/adulterados, de modo que a distância percorrida real não pode ser determinada prontamente
- A motocicleta tem sido usada para competições, corridas e Ralis ou com o propósito de estabelecer records.
- Mediante diagnóstico pela Royal Enfield ou por uma concessionária, se a motocicleta mostrar que alguma das condições estipuladas no manual do proprietário em relação ao uso e manutenção foi violada.
- A motocicleta foi operada com combustível adulterado/com chumbo ou lubrificante diferente dos especificados pela Royal Enfield no Manual do Proprietário ou qualquer outro documento fornecido ao cliente no momento da venda da motocicleta.

GARANTIA DE EMISSÕES

- Os componentes relacionados à emissão foram adulterados.
- Todas as contas de serviço e peças relacionadas e vouchers incorridos durante o prazo da garantia de emissão não forem fornecidos.
- Todas as atividades de manutenção realizadas na motocicleta durante o período de garantia não foram registradas no livro de registro.

DICAS PARA ESTAR NO LADO CERTO DA LEI

- Sempre faça com que sua motocicleta seja verificada para atender aos regulamentos de emissões por meio de um centro de verificação de emissões autorizado.
- Sempre carregue um certificado válido de "Poluição sob Controle" com você, caso seja aplicável por lei.

GARANTIA DE EMISSÕES

DICAS PARA REDUZIR A POLUIÇÃO

- Certifique-se que a manutenção periódica seja realizada conforme estipulado no Manual do Proprietário por meio de um revendedor/centro de serviço autorizado Royal Enfield.
- Use apenas gasolina sem chumbo (91 octanas ou superior) de postos renomados.
- Certifique-se que o combustível usado não seja adulterado.
- Use a vela de ignição correta, conforme recomendado no Manual do Proprietário.
- Use lubrificantes de acordo com as recomendações dadas sobre classe/marca no Manual do Proprietário.

GARANTIA DO SISTEMA DE CONTROLE DE EMISSÃO EVAPORATIVO

A garantia a seguir se aplica ao sistema de controle de emissão evaporativa.

A Royal Enfield Motors garante ao primeiro proprietário e a cada proprietário subsequente que esta motocicleta foi projetada e construída de modo a estar em conformidade com a regulamentação aplicável especificada pelas partes relacionadas ao sistema de controle de emissões por evaporação e que as motocicletas estão livres de defeitos materiais e de fabricação, que podem fazer com que esta motocicleta não cumpra os regulamentos aplicáveis por um período de 24 meses a partir da data do primeiro uso da motocicleta,

O período de garantia deve começar na data em que a motocicleta é entregue ao primeiro comprador ou a partir da primeira data em que a motocicleta é usada como uma motocicleta de exibição ou de teste.

NÃO SÃO COBERTAS PELA GARANTIA DO SISTEMA DE CONTROLE DE EMISSÃO EVAPORATIVO:

1. Falhas que podem surgir como resultado de uso indevido, alterações, acidentes ou não execução de manutenção de rotina, conforme especificado no Manual do Proprietário.
2. Substituir, remover ou modificar qualquer parte do sistema de controle de emissão (que consiste no tanque de combustível, tampa do tanque de combustível, caixa, válvula de purga, corpo de borboleta, mangueiras de vapor, mangueiras de combustível e conectores de mangueira) com peças não certificadas pela Royal Enfield.
3. Qualquer motocicleta na qual o odômetro tenha sido adulterado, ou o cabo do velocímetro tenha sido desconectado por qualquer motivo OU esteja quebrado e não seja substituído imediatamente, devido ao qual a distância exata coberta não pode ser determinada.
4. Envelhecimento normal de peças como mangueiras de combustível, mangueiras de vapor, juntas de vedação e componentes de borracha.

GARANTIA DO SISTEMA DE CONTROLE DE EMISSÃO EVAPORATIVO

RECOMENDAÇÕES PARA MANUTENÇÃO REQUERIDA

É recomendado que a manutenção de rotina da motocicleta seja feita em intervalos especificados e qualquer manutenção para os sistemas evaporativos de controle de emissões deve ser realizada apenas por uma concessionária Royald Enfield e utilizando apenas peças de reposição genuínas da Royal Enfield.

APROVAÇÃO DAS ONDAS DE RADIO FREQUÊNCIA

TRIPPER / UNIDADE DE VISUALIZAÇÃO DE NAVEGAÇÃO - BRASIL ANATEL

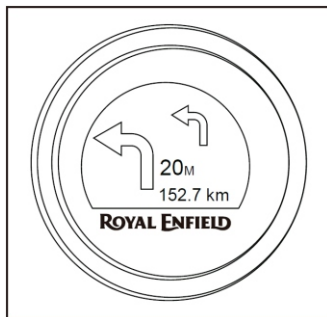

APROVAÇÃO DAS ONDAS DE RADIO FREQUÊNCIA - BRASIL ANATEL



DIAGRAMA ELÉTRICO

AVISO LEGAL

É recomendado que reparos no circuito elétrico e outros componentes elétricos sejam realizados por uma concessionária Royal Enfield. Não seguir esta recomendação poderá acarretar em danos ao sistema elétrico da motocicleta e perda de garantia do produto.



CUIDADO AMBIENTAL

NÍVEL DE RUÍDOS

Esta motocicleta está em conformidade com a legislação vigente de controle da poluição sonora para veículos automotores (Resolução nº 2 de 11/02/93 do Conselho Nacional do Meio Ambiente – CONAMA, complementada pela Resolução nº 268 de 19/09/2000).

O limite máximo de ruído para fiscalização do veículo em circulação é 89,1 dB (A) a 3.050 rpm, medido a 0,5 m de distância do escapamento, conforme NBR-9714.

CONTROLE DE POLUIÇÃO DO AR

Este veículo atende às exigências do Programa de Controle da Poluição do Ar por Motociclos e Veículos Similares – PROMOT. (Estabelecido pelas Resoluções nº 297 de 26/02/2002, nº 432 de 13/07/2011 e nº 456 de 29/04/2013 do Conselho Nacional do Meio Ambiente – CONAMA).

NÍVEL DE EMISSÕES

Os níveis de emissões abaixo devem ser mantidos para assegurar que sua motocicleta atenda aos requisitos legais (Art. 16 da Resolução CONAMA nº 297/02).

Rotação de marcha lenta: 1.050 ± 100 rpm (na temperatura normal de funcionamento)

Concentração de monóxido de carbono (CO): 0,000% em volume (em marcha lenta)

Concentração de hidrocarbonetos (HC): 2,66ppm em volume (em marcha lenta)



NOTAS

NOTAS

FALE COM A ROYAL ENFIELD

Contato do serviço de suporte ao cliente.

E-mail: suporte@royalenfield.com

Telefone: 0800 770 0208



**PRODUZIDO NO
POLO INDUSTRIAL
DE MANAUS**



ROYAL ENFIELD

Ver.01-25

ROYALENFIELD.COM