



# AC4 CS-LSA

*Economico*



[www.lightwing.ch](http://www.lightwing.ch)

# Lightwing AC4 CS-LSA: Volare con piacere e sicurezza

Il LSA certificato con motore a iniezione economico ed ecologico. L'AC4 CS-LSA può essere utilizzato senza limitazioni come moderno velivolo da addestramento per la formazione PPL / LAPL.

## Costruzione collaudata e stabile

- Tessuto in poliestere laminato altamente resistente per ali e impennaggio
- Componenti in alluminio anodizzato rivestimenti in CFPR/GFPR resistente
- Telaio robusto per tutte le condizioni di pista
- Freni idraulici Beringer robusti e affidabili
- Cabina confortevole con larghezza di 1.26 m
- Bagagliaio ampio e facilmente accessibile
- 216 kg di carico utile

## CS-LSA con motore a iniezione Rotax 912 iS

- Il motore si avvia in modo affidabile a tutte le temperature
- Nessun congelamento del carburatore
- Sempre perfettamente «lean»
- Ecologico con 14 l/h a 165 km/h
- 6 ore di endurance con 90 Liter di benzina
- Piacevolmente silenzioso 65 dB(A)
- MOGAS invece di AVGAS, circa il 25 % più economico
- Massima sicurezza operativa

## Comportamento di volo sicuro

- Distanza di decollo 138 m con MTOW
- Caratteristiche di volo resistenti alle rotazioni, docili e sicure anche in stalla
- Operazione semplicissima
- Perfetto per scuole di volo e gruppi di volo
- Controllo preciso, ruota anteriore a comando diretto
- Visibilità panoramica perfetta

## Equipaggiamento avionica all'avanguardia

- Dynon HDX con visualizzazione come strumenti analogici o EFIS
- Mappe vettoriali, mappe pixel, mappe di avvicinamento e mappe del terreno
- Visualizzazione del traffico sulla mappa e visione sintetica
- Connessione WLAN con Easy VFR / ForeFlight / FF / Skydemon / Sky-Map per piani di volo ecc.
- Display digitale del motore con funzione black box e
  - Indicatore di stato LANE A & B
  - EGT e CHT di tutti i cilindri
  - Posizione dell'acceleratore in %



## Lightwing AC4 CS-LSA — Dati tecnici

- Aereo ad ala alta, 2 posti
- Struttura in alluminio anodizzato
- Tessuto in poliестere laminato altamente resistente per ali e impennaggio
- Motore Rotax 912 iS Sport da 100 CV a 4 Valvole con iniezione elettronica ridondante
- Elica a 3-pale Neuform
- Certificato di omologazione: CS-LSA EASA.A.588
- Visibilità panoramica perfetta
- Licenza PPL o LAPL

### Velocità/Prestazioni

		Metrico	Standard
Velocità di stallo Flaps 24°	V <sub>SO</sub>	76 km/h	41 KIAS
Velocità di stallo Flaps 0°	V <sub>S1</sub>	82 km/h	44 KIAS
Velocità massima flap estesi	V <sub>FE</sub>	165 km/h	89 KIAS
Velocità massima IAS	V <sub>NE</sub>	210 km/h	113 KIAS
Velocità di manovra	V <sub>A</sub>	176 km/h	95 KIAS
Rateo di salita a MTOW		4.4 m/s	876 ft/min
Velocità salita ripida	V <sub>X</sub>	108 km/h	58 KIAS
Distanza di decollo		138 m	452 ft
Distanza di decollo 15m/50ft		276 m	905 ft
Fattori di carico		+4/-2g	+4/-2g

### Pesi

Peso massimo al decollo	600 kg	1'389 lbs
Carico utile	216 kg	470 lbs
Capacità serbatoi (utilizzabile)	90 l	24 gal
Consumo carburante	14 l/h	3.73 gal/h
Volume bagagliaio	550 Liter	19.4 ft <sup>3</sup>
Peso massimo bagagli	2 x 25 kg	2 x 55 lbs

### Dimensioni

Apertura alare	9.57 m	31.4 ft
Lunghezza totale	6.95 m	22 ft
Altezza massima	2.67 m	8.76 ft
Larghezza cabina	1.26 m	4.13 ft
Pneumatico anteriore	4.00-6"	4.00-6"
Pneumatici carrello principale	15x6.00-6"	15x6.00-6"

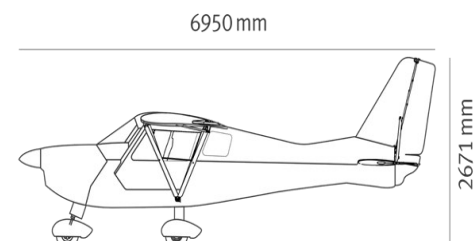
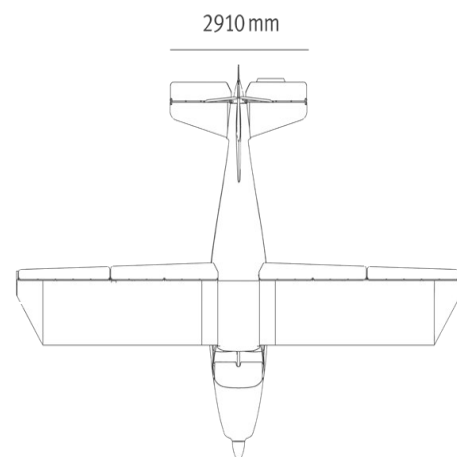
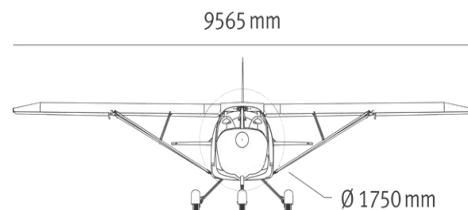

**Spazioso, sicuro, robusto, economico**





Light Wing AG, Stanserstrasse 126a, CH-6373 Ennetbürgen-Stans [info@lightwing.ch](mailto:info@lightwing.ch)