

HYGEA

LAVASTOVIGLIE SOTTOBANCO E A CAPOTE
UNDERCOUNTER AND HOOD TYPE DISHWASHERS
UNTERTISCH -UND HAUBENSPÜLMASCHINEN
LAVEUSES FRONTALES ET À CAPOT
LAVAVASOS Y LAVAVAJILLAS

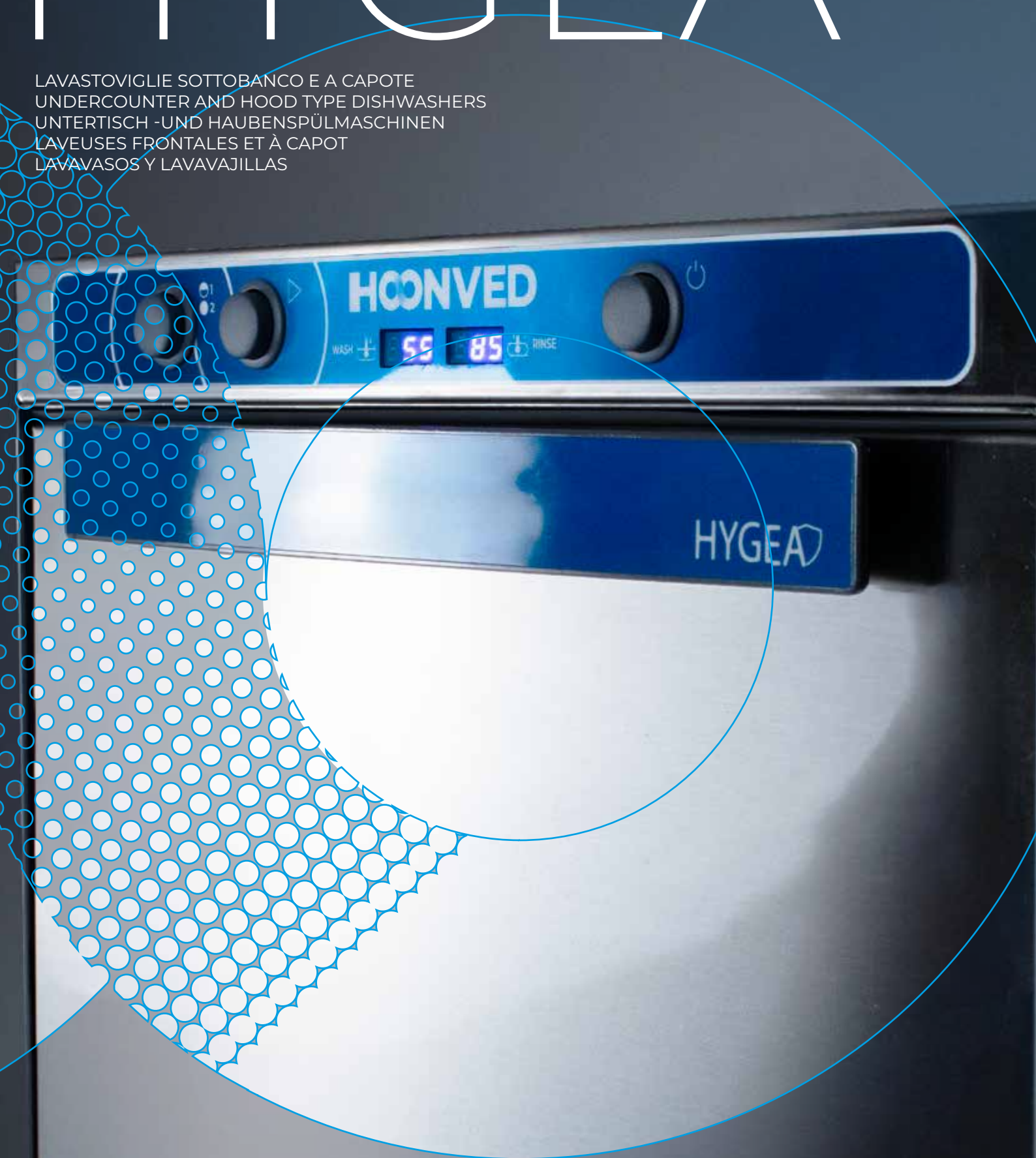

HOONVED

PEOPLE · PASSION · INNOVATION



Serie HYGEA - Series - Série - Serie

Igiene senza compromessi

Hygiene Without Compromise

Hygiene ohne Kompromisse

Hygiène sans compromis

Higiene sin compromisos

Ideale per / Suitable for / Ideal für

Idéals pour / Ideales para



Trattorie e Ristoranti

Restaurants and Bistros
Gaststätten & Restaurants
Brasseries & Restaurants
Mesones & Restaurantes



Fast Food

Fast Food
Fast Food
Restauration Rapide
Fast Food



Scuole

Schools
Schulen
Écoles
Escuelas



Bar, Caffetterie & Enoteche

Bars, Cafés & Wine bars
Bar, Cafés & Weinlokale
Bars, cafétérias et bars à vins
Bar, Cafeterías & Enotecas



Mense aziendali

Company canteens
Firmenkantinen
Restaurants d'entreprise
Comedores de empresa

HYGEA è la nuova linea di lavastoviglie sottobanco e a capote progettata per garantire igiene e prestazioni senza compromessi. Il nome stesso, Hygea, richiama il valore fondamentale dell'igiene, che questa gamma rende accessibile a tutti, grazie a un rapporto qualità-prezzo imbattibile.



HYGEA is the new line of undercounter and hood-type dishwashers designed to ensure hygiene and uncompromising performance. The name itself reflects the fundamental value of hygiene, which this range makes accessible to everyone thanks to an unbeatable quality-to-price ratio.



HYGEA ist die neue Linie von Untertisch- und Haubenspülmaschinen, die Hygiene und kompromisslose Spülleistung garantieren. Der Name selbst verweist auf den grundlegenden Wert der Hygiene, den diese Serie dank eines unschlagbaren Preis-Leistungs-Verhältnisses für alle zugänglich macht.



HYGEA est la nouvelle gamme de lave-vaisselle sous comptoir et à capot conçue pour garantir une hygiène et des performances sans compromis. Son nom reflète la valeur fondamentale de l'hygiène, que cette gamme rend accessible à tous grâce à un rapport qualité-prix imbattable.



HYGEA es la nueva línea de lavavajillas bajo mostrador y de campana diseñada para garantizar higiene y un rendimiento sin compromisos. El propio nombre refleja el valor fundamental de la higiene, que esta gama hace accesible a todos gracias a una relación calidad-precio inigualable.

Perchè "Igiene Senza Compromessi"?

La linea Hygea nasce per soddisfare le esigenze di chi cerca soluzioni affidabili e accessibili senza rinunciare ai più alti standard di igiene. Grazie all'innovativo sistema di lavaggio, comune a tutta la gamma ogni modello garantisce risultati impeccabili.

La facilità d'uso e manutenzione, supportata da un vano tecnico ottimizzato e dalla visualizzazione costante delle temperature, assicura prestazioni costanti e durature. Con Hygea, l'igiene diventa un valore imprescindibile, alla portata di tutti.

🇬🇧 Why "Hygiene Without Compromise"?

The Hygea line is designed to meet the needs of those seeking reliable and affordable solutions without compromising on the highest hygiene standards.

Thanks to the innovative washing system every model guarantees impeccable results.

Ease of use and maintenance, supported by an optimized technical compartment and constant temperature display, ensures consistent and long-lasting performance. With Hygea, hygiene becomes an essential value, accessible to everyone.

🇩🇪 Warum „Hygiene ohne Kompromisse“?

Die Hygea-Linie wurde entwickelt, um die Anforderungen der Kunden zu erfüllen, die zuverlässige und erschwingliche Lösungen suchen, ohne auf höchste Hygienestandards zu verzichten.

Dank dem innovativen Spülsystem dieser Serie, garantiert jedes Modell makellose Ergebnisse.

Hohe Benutzer- und Wartungsfreundlichkeit, zusammen mit einem optimierten Technischen Raum und konstanter Temperaturanzeige gewährleisten gleichbleibende und langanhaltende Spülleistung. Mit Hygea wird Hygiene zu einem unverzichtbaren Wert, der für alle zugänglich ist.

🇫🇷 Pourquoi "Hygiène sans compromis" ?

La gamme Hygea est conçue pour répondre aux besoins de ceux qui recherchent des solutions fiables et abordables sans compromettre les normes d'hygiène les plus élevées.

Grâce au système de lavage innovant, commun à toute la gamme des modèles chaque modèle garantit des résultats impeccables.

La facilité d'utilisation et d'entretien, soutenue par un compartiment technique optimisé et l'affichage constant des températures, assure des performances constantes et durables. Avec Hygea, l'hygiène devient une valeur incontournable, accessible à tous.

🇪🇸 ¿Por qué "Higiene sin compromisos"?

La línea Hygea ha sido creada para satisfacer las necesidades de quienes buscan soluciones fiables y accesibles sin renunciar a los más altos estándares de higiene.

Gracias al innovador sistema de lavado cada modelo garantiza resultados impecables.

La facilidad de uso y mantenimiento, respaldada por un compartimento técnico optimizado y la visualización constante de las temperaturas, asegura un rendimiento constante y duradero. Con Hygea, la higiene se convierte en un valor imprescindible al alcance de todos.



HY 350

Altezza Utile / Clearance / Nutzhöhe
Hauteur de passage / Altura útil de la puerta
250 mm

Cestello / Rack / Korb
Panier / Cesta
350x350 mm



HY 400

Altezza Utile / Clearance / Nutzhöhe
Hauteur de passage / Altura útil de la puerta
280 mm

Cestello / Rack / Korb
Panier / Cesta
400x400 mm



HY 501 / 503

Altezza Utile / Clearance / Nutzhöhe
 Hauteur de passage / Altura útil de la puerta
360 mm

HY 501: 230 V N~50Hz

HY 503: 400 V 3N~50Hz

Cestello / Rack / Korb

Panier / Cesta
 500x500 mm



HY 700

Altezza Utile / Clearance / Nutzhöhe
 Hauteur de passage / Altura útil de la puerta
440 mm

Cestello / Rack / Korb

Panier / Cesta
 500x500 mm



Risultati di qualità

Il nuovo sistema di lavaggio e risciacquo integrato Opti Wash di Hoonved è stato studiato in ogni dettaglio per assicurare un lavaggio accurato e impeccabile, senza zona d'ombra.

Dotato di un innovativo mulinello a doppia lama d'acqua, assicura una copertura completa della vasca, garantendo che ogni stoviglia venga raggiunta dai potenti getti. Il design avanzato del mulinello ottimizza il consumo, riducendo del 25% l'uso di acqua, energia e detergente, senza compromettere le prestazioni.



Quality Results

Hoonved's new integrated Opti Wash wash and rinse system has been carefully engineered to provide thorough and impeccable washing, with no blind spots.

Equipped with an innovative dual-blade water arm, it ensures full coverage of the tank, guaranteeing that every dish is reached by powerful jets. **The advanced design of the arm optimizes consumption, reducing water, energy, and detergent usage by 25%, without compromising performance.**

Qualitätsresultate

Das neue integrierte Spül- und Nachspülsystem Opti Wash von Hoonved wurde bis ins Detail studiert und entwickelt, um eine gründliche und einwandfreie Reinigung ohne tote Winkel zu garantieren.

Ausgestattet mit einem innovativem Wascharm mit doppelter Wasser Klinge, der die gesamte Tankfläche abdeckt, wird gewährleistet, daß jedes Spülobjekt von den kräftigen Wasserstrahlen erreicht wird. **Das fortschrittliche Design des Arms optimiert den Verbrauch und reduziert den Wasser-, Energie- und Reinigungsmitelbedarf um 25%, ohne das Waschresultat zu beeinträchtigen.**

Résultats de qualité

Le nouveau système de lavage et de rinçage intégré Opti Wash de Hoonved a été conçu dans les moindres détails pour garantir un lavage précis et impeccable, sans zone d'ombre.

Équipé d'un innovant bras à double lame d'eau, il assure une couverture complète de la cuve, garantissant que chaque vaisselle soit atteinte par les puissants jets. **Le design avancé du bras optimise la consommation, réduisant de 25 % l'utilisation d'eau, d'énergie et de détergent, sans compromettre les performances.**

Resultados de calidad

El nuevo sistema de lavado y enjuague integrado Opti Wash de Hoonved ha sido diseñado en cada detalle para asegurar un lavado preciso e impecable, sin zonas muertas.

Equipado con un innovador brazo de agua, garantiza una cobertura total de la cuba, asegurando que cada utensilio sea alcanzado por los potentes chorros. **El diseño avanzado del brazo optimiza el consumo, reduciendo en un 25% el uso de agua, energía y detergente, sin comprometer el rendimiento.**



Il sistema a sgancio rapido e gli ugelli smontabili agevolano le operazioni di pulizia quotidiana.

The quick-release system and removable nozzles simplify daily cleaning operations.

Das Schnellanschluss System und die abnehmbaren Düsen erleichtern die tägliche Reinigung.

Le système à dégagement rapide et les buses amovibles facilitent les opérations de nettoyage quotidiennes.

El sistema de desenganche rápido y las boquillas desmontables facilitan las operaciones de limpieza diarias.



Tutti i modelli della linea Hygea sono disponibili **anche nella versione con addolcitore integrato**, permettendo di risparmiare spazio prezioso in cucina, semplificando l'installazione e la gestione della macchina.

L'addolcitore integrato permette di rimuovere i minerali responsabili della formazione di calcare, prolungando la vita della macchina, riducendo i costi di manutenzione e abbattendo i costi operativi.

Tutti i modelli Hygea con addolcitore sono dotati di un ciclo per la rigenerazione delle resine.

 All models in the Hygea range are **also available with an integrated softener**, saving valuable kitchen space while simplifying installation and machine management.

The integrated softener effectively removes the minerals responsible for limescale formation, extending the machine's lifespan, reducing maintenance costs, and lowering operating expenses.

All Hygea models with a softener are equipped with a cycle for resin regeneration.

 Alle Modelle der Hygea-Serie **sind auch mit integriertem Wasserenthärter erhältlich**, wodurch wertvoller Platz in der Küche gespart und die Installation sowie die Nutzung der Maschine vereinfacht werden.

Der integrierte Wasserenthärter entfernt effektiv die Mineralien, die für die Bildung von Kalk verantwortlich sind, verlängert die Lebensdauer der Maschine, senkt die Wartungskosten und reduziert die Betriebskosten.

Alle Hygea-Modelle mit Enthärter verfügen über einen Zyklus zur Regeneration der Harze.

 Tous les modèles de la gamme Hygea **sont également disponibles avec un adoucisseur intégré**, permettant de gagner de l'espace précieux dans la cuisine tout en simplifiant l'installation et la gestion de la machine.

L'adoucisseur intégré permet d'éliminer efficacement les minéraux responsables de la formation de calcaire, prolongeant ainsi la durée de vie de la machine, réduisant les coûts de maintenance et diminuant les coûts opérationnels.

Tous les modèles Hygea avec adoucisseur sont équipés d'un cycle pour la régénération des résines.

 Todos los modelos de la gama Hygea también están disponibles con un descalcificador integrado, lo que permite ahorrar espacio valioso en la cocina y simplificar la instalación y gestión de la máquina.

El descalcificador integrado elimina eficazmente los minerales responsables de la formación de cal, prolongando la vida útil de la máquina, reduciendo los costos de mantenimiento y disminuyendo los costos operativos.

Todos los modelos Hygea con ablandador cuentan con un ciclo para la regeneración de las resinas.

Tutti i modelli della linea Hygea **sono dotati di dosatori peristaltici detersivo e brillantante**, che assicurano un'erogazione automatica, accurata e costante nel tempo di detersivo e brillantante.

Permettono così di evitare l'uso eccessivo di prodotti chimici, **assicurando stoviglie perfettamente pulite e brillanti, semplificando le operazioni.**

 All models in the Hygea line **are equipped with peristaltic detergent and rinse aid pumps**, ensuring automatic, precise, and consistent dispensing over time.

This avoids excessive use of chemicals, **ensures perfectly clean and shiny dishes, and simplifies operations.**

 Tous les modèles de la gamme Hygea sont **équipés de doseurs péristaltiques pour le détergent et le produit de rinçage**, garantissant une distribution automatique, précise et constante dans le temps.

Cela évite l'utilisation excessive de produits chimiques, **assure une vaisselle parfaitement propre et brillante, et simplifie les opérations.**

 Alle Modelle der Hygea-Linie sind **mit peristaltischen Dosierern für Reiniger und Klarspüler ausgestattet**, die eine automatische, präzise und langfristig konstante Dosierung gewährleisten.

Dies vermeidet den übermäßigen Einsatz von Chemikalien, **sorgt für perfekt sauberes und glänzendes Geschirr und vereinfacht die Abläufe.**

 Todos los modelos de la línea Hygea **están equipados con dosificadores peristálticos de detergente y abrillantador**, que garantizan una dosificación automática, precisa y constante en el tiempo.

Esto evita el uso excesivo de productos químicos, **asegura vajillas perfectamente limpias y brillantes, y simplifica las operaciones.**





Caratteristiche costruttive

- Vasca con fondo stampato e inclinato verso lo scarico
- Guida piatta per cestelli, progettata per facilitare la pulizia quotidiana
- Doppio sistema di filtraggio: filtro di raccolta nella vasca in polipropilene + filtro di aspirazione della pompa
- Controllo elettronico delle temperature
- Camera di lavaggio in acciaio inossidabile AISI 304
- Porta a doppia parete in acciaio satinato AISI 304
- Pannello posteriore incluso
- Microinterruttore magnetico di arresto ciclo in caso di apertura accidentale della porta
- ThermoStop: garantisce la corretta temperatura di risciacquo.



I modelli sottobanco e a capote della linea Hygea si distinguono per dimensioni compatte: sono quindi perfette per quelle realtà in cui ogni centimetro conta!



The undercounter and hood models of the Hygea line are distinguished by their compact dimensions, making them perfect for environments where every centimeter matters!



Die Untertisch- und Haubenmodelle der Hygea-Linie zeichnen sich durch ihre kompakten Abmessungen aus und sind daher ideal für Räume, in denen jeder Zentimeter zählt!



Les modèles sous comptoir et à capot de la gamme Hygea se distinguent par leurs dimensions compactes, ce qui les rend parfaits pour les espaces où chaque centimètre compte !



Los modelos bajo encimera y de capota de la línea Hygea se destacan por sus dimensiones compactas, lo que los hace perfectos para entornos donde cada centímetro cuenta!

Construction features

- Tank with a stamped and sloped bottom towards the drain
- Flat guide for baskets, designed to facilitate daily cleaning
- Double filtration system: polypropylene collection filter in the tank + pump suction filter
- Electronic temperature control
- Stainless steel washing chamber AISI 304
- Double-wall door in satin-finished stainless steel AISI 304
- Rear panel included.
- Magnetic microswitch to stop the cycle in case of accidental door opening
- ThermoStop: ensures the correct rinse temperature.

Caractéristiques de construction

- Cuve avec fond embouti et incliné vers la vidange
- Guide plat pour paniers, conçu pour faciliter le nettoyage quotidien
- Double système de filtration : filtre collecteur en polypropylène dans la cuve + filtre d'aspiration de la pompe
- Contrôle électronique des températures
- Chambre de lavage en acier inoxydable AISI 304
- Porte à double paroi en acier inoxydable satiné AISI 304
- Panneau arrière inclus.
- Microinterrupteur magnétique d'arrêt du cycle en cas d'ouverture accidentelle de la porte
- ThermoStop : garantit la bonne température de rinçage.

Konstruktionsmerkmale

- Gezogener Tank mit zum Abfluss hin geneigtem Boden
- Flache Korbführungen, entwickelt, um die tägliche Reinigung zu erleichtern
- Doppelfiltersystem: Auffangfilter aus Polypropylen im Tank + Ansaugfilter der Pumpe
- Elektronische Temperaturkontrolle
- Waschkammer aus Edelstahl AISI 304
- doppelwandige Tür aus satiniertem Edelstahl AISI 304 (Frontmodell)
- Mit verkleideter Rückwand inklusive.
- Magnetischer Mikroschalter zum Stoppen des Zyklus bei versehentlicher Türöffnung
- ThermoStop: sichert die korrekte Nachspültemperatur.

Características constructivas

- Cuba con fondo estampado e inclinado hacia el desagüe
- Guía plana para cestas, diseñada para facilitar la limpieza diaria
- Doble sistema de filtrado: filtro de recogida en polipropileno en la cuba + filtro de aspiración de la bomba
- Control electrónico de las temperaturas
- Cámara de lavado en acero inoxidable AISI 304
- Puerta de doble pared en acero inoxidable satinado AISI 304
- Panel trasero incluido.
- Microinterruptor magnético de paro de ciclo en caso de apertura accidental de la puerta
- ThermoStop: garantiza la temperatura correcta de enjuague.



HY 700

- Capote controbilanciata di facile apertura
- Altezza utile di lavaggio: 440 mm
- Configurabili ad angolo o in linea con pianali e lavelli
- Capacità vasca: 32 litri
- Triplo sistema di filtraggio per i modelli a capote: sistema di filtraggio multiplo sulla superficie della vasca in polipropilene + filtro di raccolta nella vasca in polipropilene + filtro di aspirazione della pompa
- Controllo elettronico delle temperature
- Griglia per cestelli removibile
- Dosatori detersivo e brillantante peristaltici di serie
- Schienale capote completamente chiuso
- **Possibilità di integrazione con sistema di recupero del calore (RCC) per un risparmio fino al 30%**



Le nuove guide di scorrimento capote assicurano un movimento fluido.

The new hood sliding guides ensure smooth movement.

Die neuen Haubenschienen gewährleisten eine reibungslose Bewegung.

Les nouveaux guides de glissement de la hotte assurent un mouvement fluide.

Las nuevas guías deslizantes de la capota aseguran un movimiento suave.

RCC
 Condesatore e recuperatore di calore
 Heat recovery unit
 Dampfkondensator
 Condenseur de vapeur
 Condensador de vapores

Energia
 Energy
 -30% Energie
 Énergie
 Energia

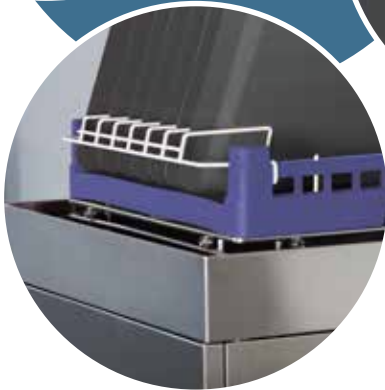
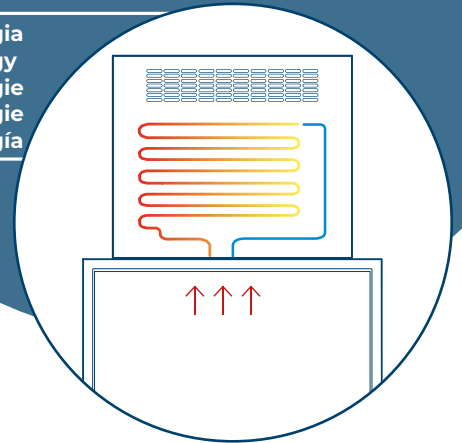

HY 700

- Counterbalanced hood for easy opening
- Useful washing height: 440 mm
- Configurable for corner or in-line installation with worktops and sinks
- Tank capacity: 32 liters
- Triple filtration system for hood models: multi-filtration system on the tank surface in polypropylene + collection filter in the tank in polypropylene + pump suction filter
- Electronic temperature control
- Removable basket grid
- Standard peristaltic detergent and rinse aid dispensers
- Fully enclosed hood back panel
- **Option to integrate with a heat recovery system for up to 30% energy savings**



HY 700

- Ausbalancierte Haube für einfache Öffnung
- Nutzbare Waschhöhe: 440 mm
- Konfigurierbar für Über Eck- oder In Linie Installationen mit Arbeitstischen und Spülbecken
- Tankvolumen: 32 Liter
- Dreifaches Filtersystem für Haubenmodelle: Mehrfach-Filtersystem auf der Tankoberfläche aus Polypropylen + Sammelfilter im Tank aus Polypropylen + Pumpenansaugfilter
- Elektronische Temperaturkontrolle
- Herausnehmbares Korbgitter
- Peristaltische Dosierer für Reiniger und Klarspüler serienmäßig
- Vollständig geschlossene Rückwandverkleidung der Haubenmaschine
- **Erhältlich auch mit integriertem Wärmerückgewinnungssystem für bis zu 30 % Energieeinsparung**



HY 700

- Hotte équilibrée pour une ouverture facile
- Hauteur utile de lavage : 440 mm
- Configurable en angle ou en ligne avec des plans de travail et éviers
- Capacité de la cuve : 32 litres
- Système de triple filtration pour les modèles à capot : système de filtration multiple sur la surface de la cuve en polypropylène + filtre collecteur dans la cuve en polypropylène + filtre d'aspiration de la pompe
- Contrôle électronique des températures
- Grille pour paniers amovible
- Doseurs péristaltiques pour détergent et produit de rinçage de série
- Dos de la hotte entièrement fermé
- **Possibilité d'intégration avec un système de récupération de chaleur pour une économie allant jusqu'à 30 %**



HY 700

- Capota contrabalanceada para fácil apertura
- Altura útil de lavado: 440 mm
- Configurable en esquina o en línea con encimeras y fregaderos
- Capacidad del tanque: 32 litros
- Sistema de triple filtrado para modelos de capota: sistema de filtrado múltiple en la superficie del tanque de polipropileno + filtro colector en el tanque de polipropileno + filtro de succión de la bomba
- Control electrónico de temperaturas
- Rejilla para cestas extraíble
- Dosificadores peristálticos de detergente y abrillantador de serie
- Respaldo de la capota completamente cerrado
- **Posibilidad de integración con un sistema de recuperación de calor para un ahorro de hasta el 30%**



Facilità di manutenzione

I modelli Hygea sono progettati in ogni dettaglio per **agevolare le operazioni di manutenzione ordinaria e straordinaria da parte del tecnico certificato.**

I componenti, all'interno del vano tecnico, sono organizzati in modo da essere facilmente accessibili.

Ease of maintenance

The Hygea models are designed in every detail **to facilitate both routine and extraordinary maintenance by certified technicians.**

The components within the technical compartment are arranged for easy access.

Wartungsfreundlichkeit

Die Hygea-Modelle sind bis ins Detail so konzipiert, **daß sie routinemäßige und außerordentliche Wartungsarbeiten durch zertifizierte Techniker erleichtern.**

Die Komponenten im Technikraum sind so angeordnet, dass sie leicht zugänglich sind.

Facilité d'entretien

Les modèles Hygea sont conçus dans les moindres détails **pour faciliter les opérations de maintenance courante et extraordinaire par un technicien certifié.**

Les composants, à l'intérieur du compartiment technique, sont organisés pour être facilement accessibles.

Facilidad de mantenimiento

Los modelos Hygea están diseñados en cada detalle **para facilitar las operaciones de mantenimiento ordinario y extraordinario por parte de técnicos certificados.**

Los componentes dentro del compartimento técnico están organizados para garantizar un fácil acceso.



Sistema idraulico ottimizzato: il monoblocco centrale assicura prestazioni superiori

Optimized hydraulic system: the central monoblock ensures superior performance

Optimiertes Hydrauliksystem: Der zentrale Monoblock sorgt für überlegene Leistung

Système hydraulique optimisé : le monobloc central garantit des performances supérieures.

Sistema hidráulico optimizado: el monobloque central asegura un rendimiento superior



Il vano tecnico della macchina a capote è ispezionabile da tutti e tre i lati.

The hood's technical compartment is accessible from all three sides.

Der Technikraum der Haubenspülmaschinen ist von allen drei Seiten einsehbar.

La base de la machine à capote est accessible de tous les trois côtés.

La base de la máquina de capota es accesible desde los tres lados.

Caratteristiche tecniche

Technical features / Technische Eigenschaften

Caractéristiques techniques / Características técnicas

Modelli	
Modèle Model Modèle Model	
Durata ciclo	Cycle length / Zyklusdauer Durée du cycle / Duración del ciclo
Altezza utile porta	Clearance / Nutzhöhe Hauteur Utile / Altura Útil
Cesto	Rack / Korb / Panier / Cesta
Costruzione	Construction/ Konstruktion Construction/ Construcción
Interno macchina	Machine interior / Maschineninnenraum Intérieur machine / Interior máquina
Pompa lavaggio	Washing pump / Waschpumpe Pompe de lavage / Bomba de lavado
Dosatore brillantante	Rinse aid-pump / Klarspülmitteldosierer Doseur liquide de rinçage / Dosificador de abrillantador
Dosatore detersivo	Detergent doser / Reinigerdosierer Doseur détergent / Dosificador de detergente
Produzione oraria	Output racks/h - Korbleistung/Std. - Débit casiers/h - Producción por hora
Allacciamento elettrico	Electrical connection / Elektrischer Anschluss Connexion électrique / Conexión eléctrica
Potenza totale	Total power / Gesamt-Anschlusswert Puissance totale / Potencia total
Resistenza boiler	Boiler heater / Boilerheizung Capacité Surchauffeur / Resistencia boiler
Resistenza vasca	Tank heater / Tankheizung Résistance cuve / Resistencia cuba
Capacità vasca	Tank capacity / Tankkapazität Capacité cuve / Capacidad cuba
Capacità boiler	Boiler capacity / Boilerkapazität Résistance Surchauffeur / Capacidad boiler
Alimentazione idrica	Water supply / Wasseranschluss Alimentation en eau / Alimentación hídrica
Consumo acqua ciclo	Water consumption per cycle / Wasserverbrauch pro Spülzyklus Consommation d'eau par cycle / Consumo agua/ciclo
Raccordo scarico	Drain hose connection / Abflussanschluss Raccord de vidange / Conexión desagüe
Livello pressione acustica	Acoustic pressure level / Lärmpegel Niveau de pression acoustique / Nivel presión acústica

***Macchina con addolcitore integrato** / Machine with integrated softener / Maschine mit integriertem Enthärter
Machine avec adoucisseur intégré / Máquina con ablandador integrado

La durezza dell'acqua di allacciamento deve essere compresa fra 4°-10°F (gradi di durezza francese). In presenza di durezza superiori, occorre l'utilizzo di un addolcitore.
The hardness of the water supplied must be between 4° and 10° F (french hardness degrees). In case of greater levels of hardness, a water softener must be used.

Die Wasserhärte des Anschlusswassers muss zwischen und 2,2-5,6 ° dH (Deutscher Härtegrad). Ist die Wasserhärte höher, muss ein Wasserenthärter verwendet werden.

La durezza de l'eau de raccordement doit être comprise entre 4° et 10°F. En présence de duretés supérieures, il est nécessaire d'utiliser un adoucisseur.

La durezza del agua de conexión debe estar comprendida entre 4°-10°F (grados franceses de durezza). En presencia de durezas superiores, es necesario utilizar un ablandador.



HY 350 / HY 350 D*	HY 400 / HY 400 D*	HY 501 - 503 HY 501 - 503 D*	HY 700
90 - 120 sec	90 - 120 sec	90 - 180 sec	90 - 120 sec
250 mm	280 mm	360 mm	440 mm
350 x 350 mm - Ø 360	400 x 400 mm - Ø 400	500 x 500 mm	500 x 500 mm
Singola parete / Single wall / Einwandig / Paroi unique / Pared simple	Singola parete / Single wall / Einwandig / Paroi unique / Pared simple	Singola parete / Single wall / Einwandig / Paroi unique / Pared simple	Singola parete / Single wall / Einwandig / Paroi unique / Pared simple
Autopulente / Self-cleaning / Selbstreinigend / Auto-nettoyant / Autolimpiante	Autopulente / Self-cleaning / Selbstreinigend / Auto-nettoyant / Autolimpiante	Autopulente / Self-cleaning / Selbstreinigend / Auto-nettoyant / Autolimpiante	Autopulente / Self-cleaning / Selbstreinigend / Auto-nettoyant / Autolimpiante
260 W	260 W	660 W	660 W
Standard	Standard	Standard	Standard
Standard	Standard	Standard	Standard
40 / 30	40 / 30	40 / 20	40 / 30
220-240V ~ 50 Hz	220-240V ~ 50 Hz	220-240V ~ 50 Hz 380-415V 3N ~ 50 Hz	380-415V 3N ~ 50 Hz
2760 W	2760 W	3160 W 5660 W	7660 W
2500 W	2500 W	2500 W 5000 W	5000 W
2000 W	2000 W	2000 W	2000 W
9,5 l	10,5 l	20 l	32 l
3 l	3 l	7,5 l	7,5 l
2÷4 bar Ø 3/4 "G	2÷4 bar Ø 3/4 "G	2÷4 bar Ø 3/4 "G	2÷4 bar Ø 3/4 "G
2,6 l	2,6 l	2,6 l	2,6 l
Ø 28 mm	Ø 28 mm	Ø 28 mm	Ø 28 mm
< 70 db (A)	< 70 db (A)	< 70 db (A)	< 70 db (A)

Dati tecnici e foto sono indicativi con riserva di apportare eventuali modifiche senza preavviso.

The manufacturer reserves to alter the technical details and photos without warning.

Die technischen Daten und Fotos sind Richtwerte und können ohne vorherige Ankündigung geändert werden.

Les données techniques et photos sont indicatives, sous réserve d'apporter des modifications sans préavis.

Los datos técnicos y fotos son indicativos y pueden modificarse sin previo aviso.

HYGEA 350

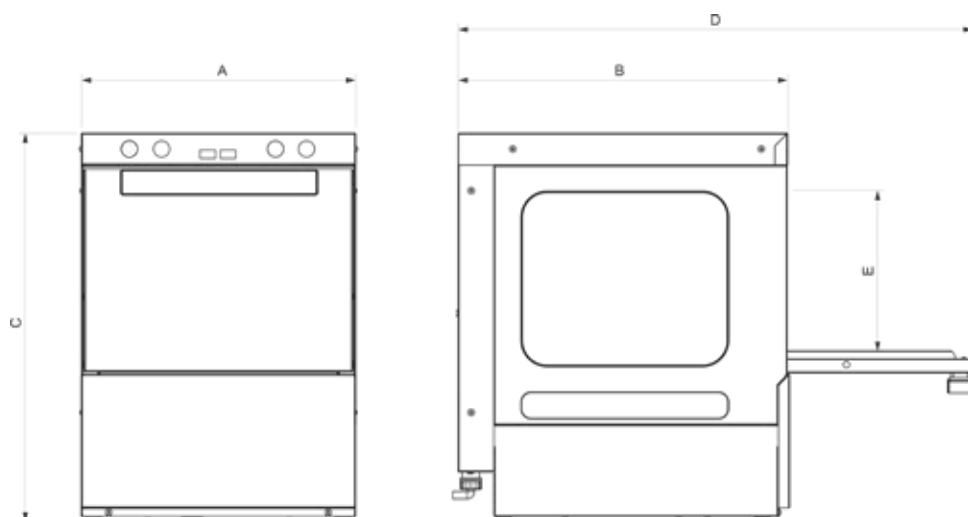

	A (mm)	B (mm)	C (mm)	D (mm)	E (mm)
HY 350	425	514	600	800	250

HYGEA 400

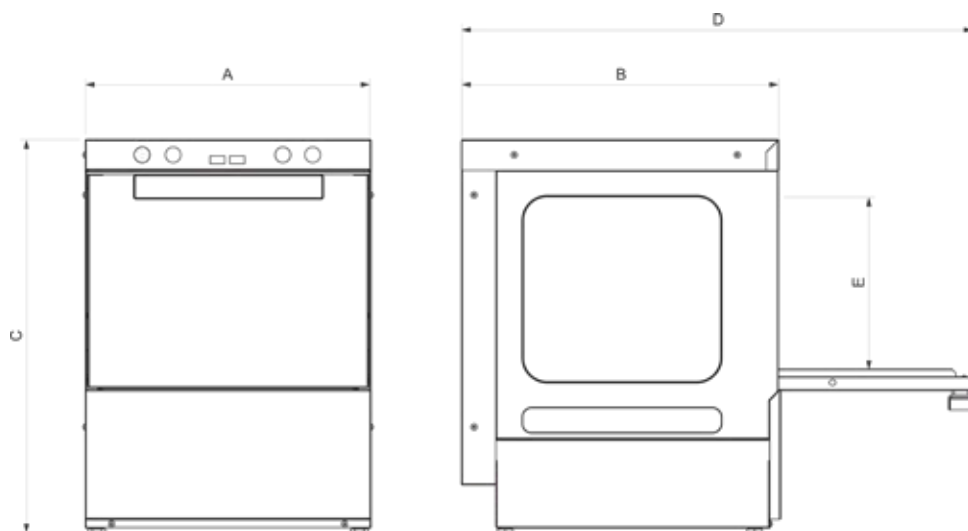

	A (mm)	B (mm)	C (mm)	D (mm)	E (mm)
HY 400	460	514	630	830	280

CE Prodotto secondo le normative europee
 Produced according to European standards
 Produkt nach europäischen Normen gefertigt
 Fabricado según las normas europeas
 Produit selon la réglementation européenne

HYGEA 501 / 503

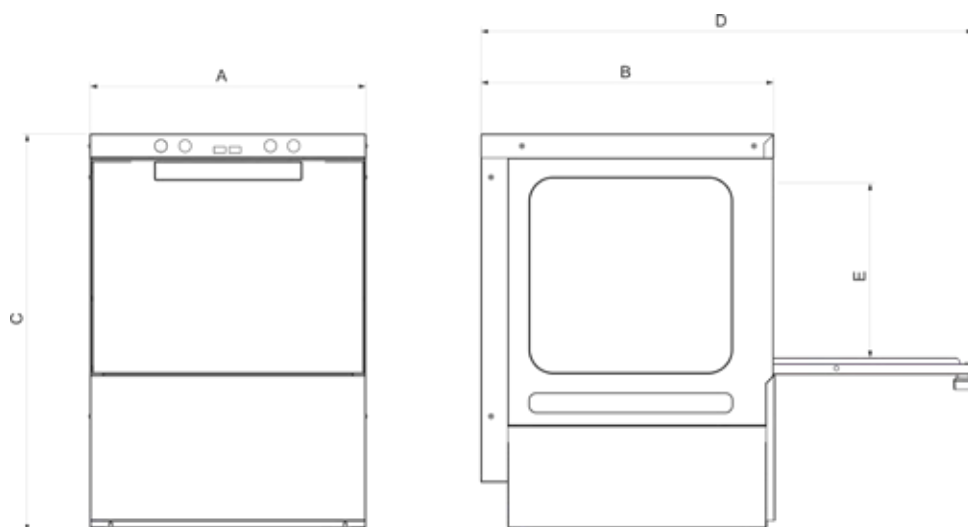

	A (mm)	B (mm)	C (mm)	D (mm)	E (mm)
HY 501/503	570	608	820	1022	360

HYGEA 700

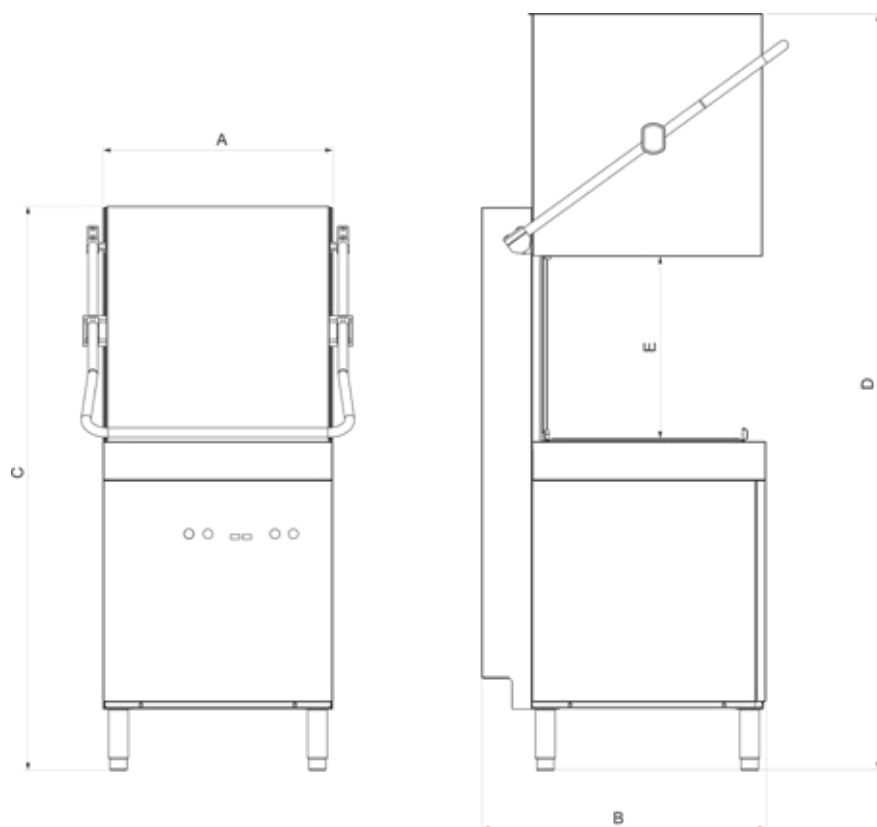

	A (mm)	B (mm)	C (mm)	C + RCC (mm)	D (mm)	E (mm)
HY 700	596	740	1465	1823	1965	440

HOONVED

PEOPLE · PASSION · INNOVATION

HOONVED Ali Group S.r.l a Socio Unico

Via Ugo Foscolo, 1 - 21040 Venegono Superiore (VA) - Italy
T +39 0331 856111 · Fax +39 0331 865223 · P. IVA 13239980967

www.hoonved.com



an Ali Group Company



The Spirit of Excellence

H39538/0425